

bobike[®]

bicycle safety seats

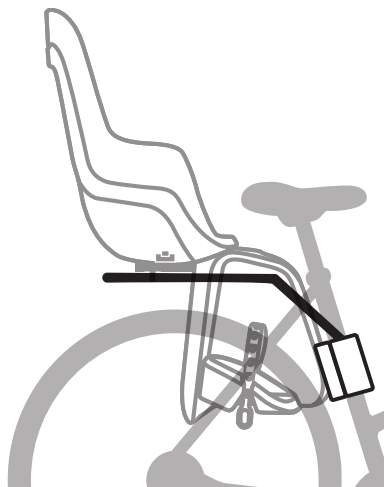

in accordance with
in Übereinstimmung mit
ENI4344:2022



Assembly Instructions
Quick Guide

Montageanleitung
Kurzanleitung

www.bobike.com

One[®] Maxi IP & E-BD for frame mount

für Rahmenmontage



for frame



Extended Warranty

register your seat at
www.bobike.com
and get
1 extra warranty year

Icon Index

Bobike One® Maxi IP & E-BD

EN. ICONS INDEX

CS. INDEX IKON

DA. OVERSIGT OVER IKONER

DE. SYMBOLLISTE

EL. ΕΥΡΕΤΗΡΙΟ ΕΙΚΟΝΙΔΙΩΝ

ES. ÍNDICE DE ICONOS

FI. SYMBOLILUETTELO

FR. INDEX DES IMAGES

HR. INDEKS IKONA

HU. SZIMBÓLUMMUTATÓ

IT. INDICE DELLE ICONE

JP. アイコン索引

LT. PIKTOGRAMŲ RODYKLĖ

NL. ICONEN INDEX

PL. LISTA IKON

PT. ÍNDICE DE ÍCONES

RO. INDEX IMAGINI

RU. УКАЗАТЕЛЬ СИМВОЛОВ

SK. INDEX IKON

SL. KAZALO IKON

SV. IKONER INDEX

TH. สัญลักษณ์

TR. SIMGE DIZINI

UK. ІНДЕКС ПІКТОГРАМ

ZH. 图标索引



EN. ATTENTION! IMMINENT DANGER! Failure to comply with these operating instructions can lead to serious injury or death of the bicycle operator and/or child.

CS. POZOR! HROZÍ OKAMŽITÉ NEBEZPEČÍ!

Nedodržení pokynů v tomto návodu k použití může vést k vážnému zranění nebo úmrtí osoby jedoucí na kole a/nebo dítěte.

DA. ADVARSEL! FORESTÅENDE FARE! Manglende overholdelse af denne betjeningsvejledning kan medføre alvorlig skade eller død af cyklisten og / eller barnet.

DE. ACHTUNG! GEFAHR. Werden diese gebrauchsanweisungen nicht befolgt werden, kann dies zu schweren Verletzungen oder zum Tod des Fahrradfahrers und/oder Kindes führen.

EL. ΠΡΟΣΟΧΗ! ΤΕΡΑΣΤΙΟΣ ΚΙΝΔΥΝΟΣ! Η αδυναμία συμμόρφωσης με αυτές τις οδηγίες λειτουργίας μπορεί να οδηγήσει σε σοβαρό τραυματισμό ή θάνατο του χειριστή του ποδηλάτου ή/και του παιδιού.

ES. ¡ATENCIÓN! ¡PELIGRO INMINENTE! El incumplimiento de estas instrucciones de funcionamiento puede provocar lesiones graves o la muerte del usuario de la bicicleta y/o el niño.

FI. HUOMIO! VÄLITÖN VAARA! Näiden käyttöohjeiden noudattamatta jättäminen voi johtaa pyörällään ja/tai lapsen vakavaan loukkaantumiseen tai kuolemaan.

FR. ATTENTION! DANGER IMMINENT! Le non-respect de ces instructions peut entraîner des blessures graves ou le décès du cycliste et/ou de l'enfant.

HR. POZOR! NEMINOVNA OPASNOST! Nepoštivanje ovih uputa za uporabu može dovesti do ozbiljnih ozljeda ili smrti vozača bicikla i / ili djeteta.

HU. FIGYELEM! KÖZVETLEN VESZÉLY ÁLL FENN! A jelen használati utasítás be nem tartása a kerékpárvezető és/vagy a gyermek súlyos sérüléséhez vagy halálához vezethet!

IT. ATTENZIONE! PERICOLO IMMINENTE! Non

rispettare le presenti istruzioni per il funzionamento può provocare serie ferite o la morte del ciclista e/o del bambino.

JP. 注意! 差し迫った危険があります! 以下取り扱ひ説明に準拠いただかぬことで、自転車の運転者や/もしくはお子様に重傷、事故死をひきおこす可能性がございます。

LT. DĖMESIO! NEIŠVENGIAMAS PAVOJUS! Nesilaikant šių instrukcijų galima sukelti rimtą ar mirtiną dviratininko ir (arba) vaiko sužalojimą.

NL. ATTENTIE! DREIGEND GEVAAR! Het niet naleven van deze gebruiksaanwijzingen kan leiden tot ernstige verwondingen of het overlijden van de fietser en/of kind.

PL. UWAGA! BEZPOŚREDNIE ZAGROŻENIE! Niezastosowanie się do tych instrukcji może prowadzić do poważnych obrażeń lub śmierci użytkownika roweru i / lub dziecka.

PT. ATENÇÃO! PERIGO EMINENTE. O incumprimento destas instruções de montagem pode provocar lesões graves ou até mesmo a morte do condutor da bicicleta e / ou da criança.

RO. ATENȚIE! PERICOL IMINENT! Nerespectarea acestor instrucțiuni de operare poate duce la accidente grave sau decesul biciclistului și/sau al copilului.

RU. ВНИМАНИЕ! ОПАСНО ДЛЯ ЖИЗНИ! Несоблюдение этого руководства по эксплуатации может привести к серьезным травмам или смерти велосипедиста и/или ребенка.

SK. UPOZORNENIE! BEZPROSTREDNÉ NEBEZPEČENSTVO!

Nedodržanie pokynov v tomto návode na použitie môže viesť k vážnemu zraneniu alebo smrti osoby idúci na bicykli a/alebo dieťaťa.

SL. POZOR! NEPOSREDNA NEVARNOST!

Neupoštevanje navodil za uporabo lahko privede do resnih poškodb ali smrti kolesarja in/ali otroka.

SV. SE UPP! FARA! Om du inte följer denna bruksanvisning så kan det leda till allvarliga skador eller dödsfall för cykelföraren och/eller barn.

TH. โปรดใส่ใจ! อันตรายใกล้ตัว! หากผู้ใช้ งานสั่นค ำไม่ปฏิบัติตามคำแนะนำการใช้งาน อาจจนำไปซ้ึงการบาดเจ็บ รำยแรง หรือเสียชีวิตของผู้ ข้บขี่ จักรยานหรือเด็กที่ นั่งช วน

TR. DİKKAT! YAKIN TEHLİKE! Bu kullanım talimatlarına uyulmaması, bisikleti kullanan kişinin ve/veya çocuğun ciddi şekilde yaralanmasına veya ölümüne yol açabilir.

UK. УВАГА! НЕБЕЗПЕЧНО ДЛЯ ЖИТТЯ! Недотримання цих інструкцій може призвести до серйозної травми або загибелі велосипедиста та/або дитини.

ZH. 注意! 迫在眉睫的危險! 如果不遵守这些操作说明,可能会导致严重的人身伤害,和/或自行车骑手自身和/或儿童的死亡。



EN. OK! CORRECT ASSEMBLY
CS. OK! SPRÁVNÁ MONTÁŽ
DA. OK! KORREKT MONTERING
DE. OK! KORREKTE MONTAGE
EL. ΣΩΣΤΟ! ΣΩΣΤΗ ΣΥΝΑΡΜΟΛΟΓΗΣΗ
ES. OK! MONTAJE CORRECTO
FI. OK! KOKOAMINEN ONNISTUNUT
FR. OK ! CORRECTEMENT ASSEMBLÉ
HR. OK! PRAVILNO SASTAVLJANJE
HU. JÓ! HELYES ÖSSZESZERELÉS
IT. OK! CORRETTO ASSEMBLAGGIO
JP. OK! 正確な取り付け方
LT. GERAI! TINKAMAS SURINKIMAS
NL. OK! JUISTE MONTAGE
PL. POPRAWNE! PRAWIDŁOWY MONTAŻ
PT. OK! MONTAGEM CORRECTA
RO. OK! ASAMBLARE CORECTĂ
RU. ПРАВИЛЬНО! ПРАВИЛЬНЫЙ МОНТАЖ
SK. OK! SPRÁVNÁ MONTÁŽ
SL. V REDU! PRAVILNA MONTAŽA
SV. OK! RÄTT MONTERING
TH. การติดตั้งที่ถูกต้อง
TR. UYGUN! DOĞRU MONTAJ
UK. OK! ПРАВИЛЬНА ЗБОРКА
ZH. 可以! 组装正确



EN. NOT OK ! FORBIDDEN
CS. NENÍ TO V POŘÁDKU! ZAKÁZANO
DA. IKKE OK! FORBUDT
DE. NICHT OK! VERBOTEN
EL. ΜΗ ΣΩΣΤΟ! ΑΠΑΓΟΡΕΥΕΤΑΙ
ES. NO OK! PROHIBIDO
FI. EI OK! KIELLETTY
FR. NON ! INTERDIT
HR. NIJE U REDU! ZABRANJENO!
HU. NEM JÓ! TILOS
IT. NON OK! PROIBITO
JP. エラー! 禁止
LT. NEGERAI! DRAUDŽIAMA
NL. NIET OK! VERBODEN
PL. NIEPOPRAWNE! ZABRONIONE
PT. ERRADO! PROIBIDO
RO. NU ESTE BINE! INTERZIS
RU. НЕПРАВИЛЬНО! ЗАПРЕЩЕНО
SK. NIE JE TO V PORIADKU! ZAKÁZANÉ
SL. NI V REDU! PREPOVEDANO
SV. INTE OK! FÖRBJUDEN
TH. ไม่ถูกต้อง ห้ามกระทำ
TR. UYGUN DEĞİL! YASAK
UK. НЕПРАВИЛЬНО! ЗАБОРОНЯЄТЬСЯ
ZH. 不行! 禁止

Bobike One® Maxi IP & E-BD

Specific Instructions for Use
Spezielle gebrauchsanweisungen



Child
das kind



recommended child age
9 months to 6 years
empfohlenes alter des kindes
ab 9 monaten bis 6 jahren



maximum child height
maximale kinderhöhe
110 cm / 43,31"



maximum child weight
maximales gewicht des kindes
22 kg / 48,5 lb



always wear your bicycle helmet while riding on the seat
trage immer deinen fahrradhelmet beim fahren auf dem sitz



Bicycle
fahrrad



COMPATIBLE
kompatibel



fits round seat tubes
für runde rohre
ø 28 - 40 mm
ø 1,10 - 1,57"



space required
platz benötigt
80 mm / 3,15"



26"-28"



EPAC / PEDELEC
max. 25 km/h / 15.5 mph



NOT COMPATIBLE
nicht kompatibel



not for bikes with rear suspension shock absorber
nicht für hinterer federung stoßdämpfer



not for carbon fiber bikes
nicht für carbon rahmen



not for bikes with motor (mopeds & scooters)
nicht für motor (mopeds und scooter)



not for speed pedalecs
> 25 km/h / 15.5 mph
nicht für geschwindigkeitpedelecs



not for foldable bicycles
nicht für faltbare fahrräder



One® IP & E-BD
ONE SYSTEM FITS ALL
frame & carrier mounting system
für rahmenmontage & für gepäckträgermontage



ONE SYSTEM FITS ALL frame & carrier mounting system
für rahmenmontage & für gepäckträgermontage



reinforced double-walled seat
verstärkter doppelwandiger sitz



adjustable footrests in 12 positions
verstärkter doppelwandiger sitz



adjustable 3-point safety belt
einstellbarer 3 punkt-sicherheitsgurt



water-proof cushion
wasserdichtes kissen



rear safety reflector
sicherheitsaufkleber hinten



anti-theft system
diebstahlsicherung



tool needed included



tool needed not included
werkzeug benötigt / werkzeug nicht enthalten



in accordance with
in Übereinstimmung mit
EN14344:2022



NOT OK
NICHT OK



NOT OK
NICHT OK



NOT OK
NICHT OK

Product Index

Bobike One® Maxi IP & E-BD

EN. PRODUCT INDEX

CS. INDEX PRODUKTU

DA. OVERSICHT OVER
PRODUKTET

DE. PRODUKTVERZEICHNIS

EL. ΕΥΡΕΤΗΡΙΟ ΠΡΟΪΟΝΤΟΣ

ES. ÍNDICE DE PRODUCTOS

FI. TUOTELUETTELO

FR. INDEX DU PRODUIT

HR. INDEKS PROIZVODA

HU. TERMÉKMUTATÓ

IT. INDICE DEL PRODOTTO

JP. 製品索引

LT. GAMINIŲ RODYKLĖ

NL. PRODUCTEN INDEX

PL. LISTA PRODUKTÓW

PT. ÍNDICE DO PRODUTO

RO. INDEX PRODUSE

RU. УКАЗАТЕЛЬ ИЗДЕЛИЙ

SK. INDEX PRODUKTU

SL. KAZALO IZDELKOV

SV. PRODUKTINDEX

TH. ดัชนีสินค้า

TR. ÜRÜN DİZİNİ

UK. НЕПРАВИЛЬНО!
ЗАБОРОНЯЄТЬСЯ

ZH. 产品索引

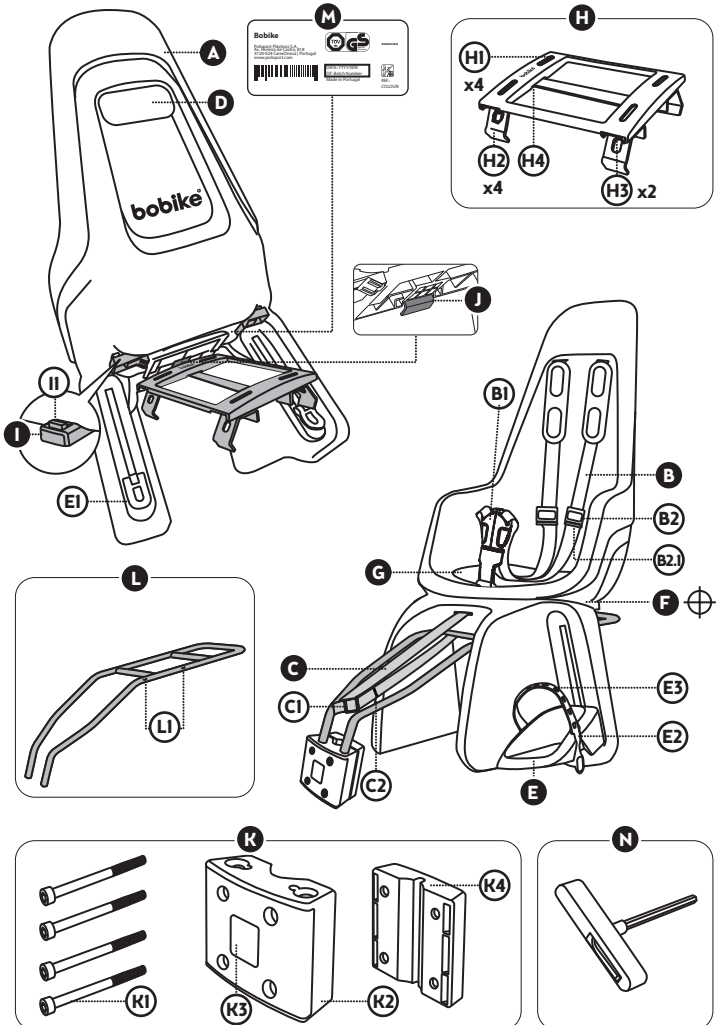

Bobike One® Maxi IP & E-BD

Specific Instructions for Use
Spezielle gebrauchsanweisungen



EN. Carefully follow this quick guide for a correct and safe assembly. Important safety and assembly instructions are listed there. The reading of the instruction's user manual is mandatory.

CS. Pro správné a bezpečné sestavení následujte pozorně tohoto rychlého průvodce. Přečtení průvodce UŽIVATELE je povinné.

DA. Følg omhyggeligt denne hurtigvejledning for en korrekt og sikker montering. Det er obligatorisk at læse brugsanvisningen.

DE. Lesen sie diese Kurzanleitung unbedingt in Zusammenhang mit der Anleitung. Das Lesen der Bedienungsanleitung ist obligatorisch.

EL. Ακολουθείστε προσεκτικά αυτόν τον σύντομο οδηγό για ορθή και ασφαλή συναρμολόγηση. Η ανάγνωση του οδηγού ΧΡΗΣΤΗ είναι υποχρεωτική.

ES. Siga las indicaciones de esta guía de instalación rápida para un montaje adecuado y seguro. La lectura del manual de instrucciones del usuario es obligatoria.

FI. Noudata tämän pikaoppaan ohjeita huolellisesti, jotta tuote voidaan koota oikein ja turvallisesti. Käyttöoppaan lukeminen on pakollista.

FR. Suivez scrupuleusement ce petit guide pour un assemblage sûr et adéquat. La lecture du mode d'emploi de l'instruction est obligatoire.

HR. Pozorno slijedite ovaj kratki vodič za pravilno i sigurno sastavljanje. Čitanje KORISNIČKOG priručnika je obvezno.

HU. A helyes és biztonságos összeszereléshez kövesse figyelmesen ezt a gyors útmutatót. A HASZNÁLATI kézikönyv elolvasása kötelező.

IT. Seguire attentamente questa guida rapida per un montaggio corretto e sicuro. La lettura del manuale d'uso delle istruzioni è obbligatoria.

JP. 本簡易ガイドの指示に慎重に従って、正しく安全に組み立ててください。

必ずユーザーマニュアルをお読みいただきますようお願いいたします。

LT. Atidžiai perskaitykite šį trumpąjį vadovą, nes jame nurodyta, kaip tinkamai ir saugiai pritvirtinti gaminį. Privaloma perskaityti NAUDOTOJO vadovą.

NL. Volg deze beknopte handleiding zorgvuldig voor een correcte en veilige montage. Het lezen van de gebruikershandleiding van de instructie is verplicht.

PL. W celu przeprowadzenia prawidłowego i bezpiecznego montażu uważnie postępuj zgodnie z niniejszym krótkim przewodnikiem. Przeczytanie instrukcji obsługi jest obowiązkowe.

PT. Siga atentamente as instruções deste quick guide para uma montagem correta. A leitura do manual de instruções do usuário é obrigatória.

RO. Respectați cu atenție acest ghid rapid, pentru o instalare corectă și sigură. Citirea Manualului de utilizare este obligatorie.

RU. Чтобы правильно и безопасно выполнить монтаж, тщательно соблюдайте инструкции данного краткого руководства. Ознакомление с руководством ПОЛЬЗОВАТЕЛЯ является обязательным.

SK. Pre správnu a bezpečnú montáž postupujte podľa tohto stručného návodu. Bezpodmienečne si musíte prečítať používateľský návod.

SL. Za pravilno in varno montažo natančno upoštevajte ta hitri vodnik. Branje UPORABNIŠKEGA priročnika je obvezno.

SV. Följ denna snabbguide noggrant för en korrekt och säker montering. Det är obligatoriskt att läsa bruksanvisningen.

TH. ปฏิบัติตามคู่มือฉบับย่อนี้ อย่างระมัดระวังเพื่อการประกอบที่ถูกต้องและปลอดภัย จำเป็นต้องอ่านคู่มือการใช้งาน

TR. Doğru ve güvenli kurulum için bu hızlı rehberi dikkatle izleyin. KULLANIM kılavuzunun okunması zorunludur.

UK. Щоб правильно й безпечно виконати монтаж, ретельно дотримуйтеся інструкцій, наведених у цьому короткому посібнику. Обов'язково ознайомтеся з інструкціями з використання.

ZH. 为了正确和安全地装配，请仔细遵守本快速指南。

必須閱讀使用手冊。

1



Specific Instructions for Mounting the Seat

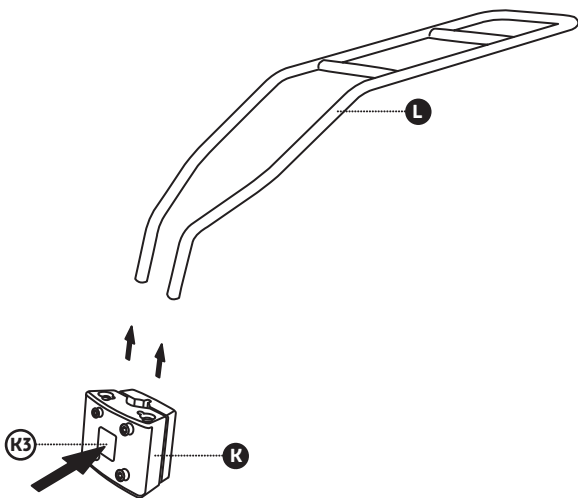

2

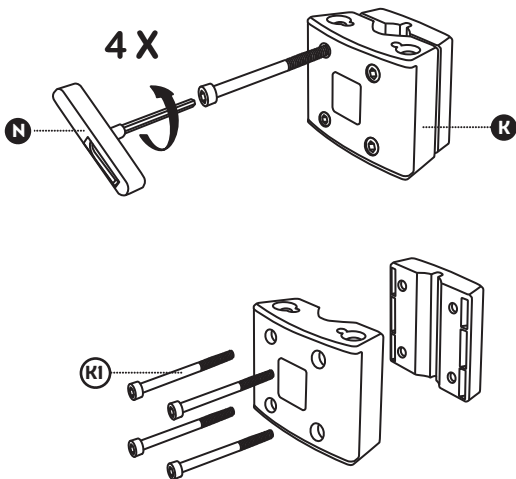

3

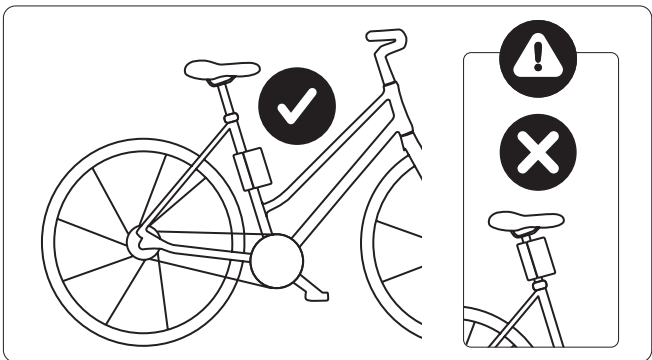
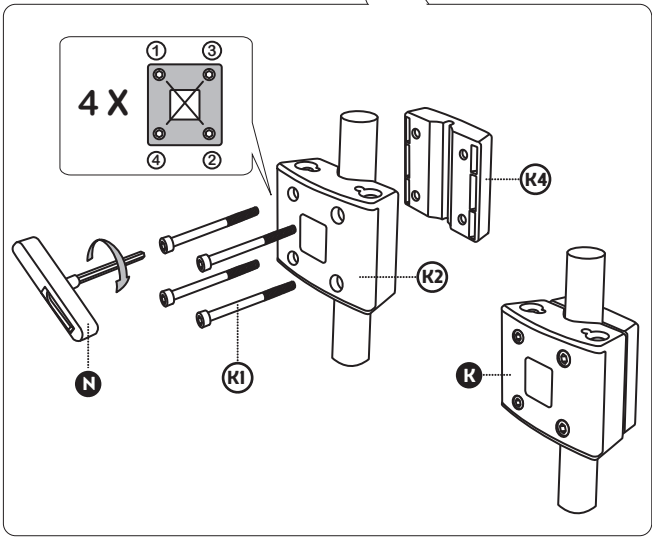
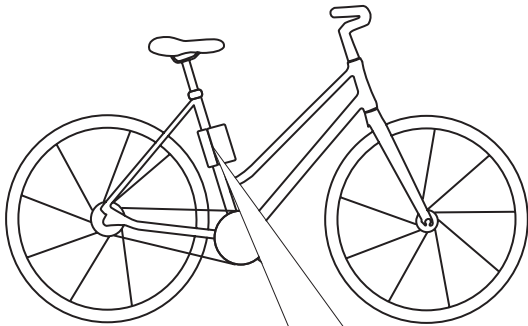

4

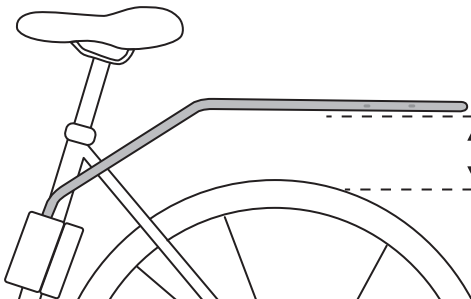
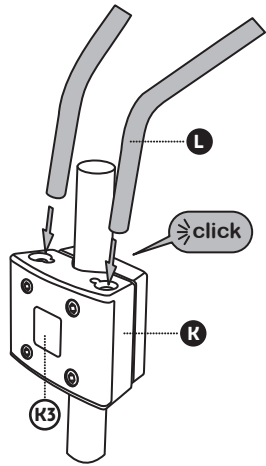
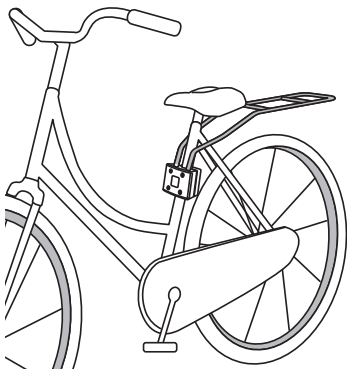

5

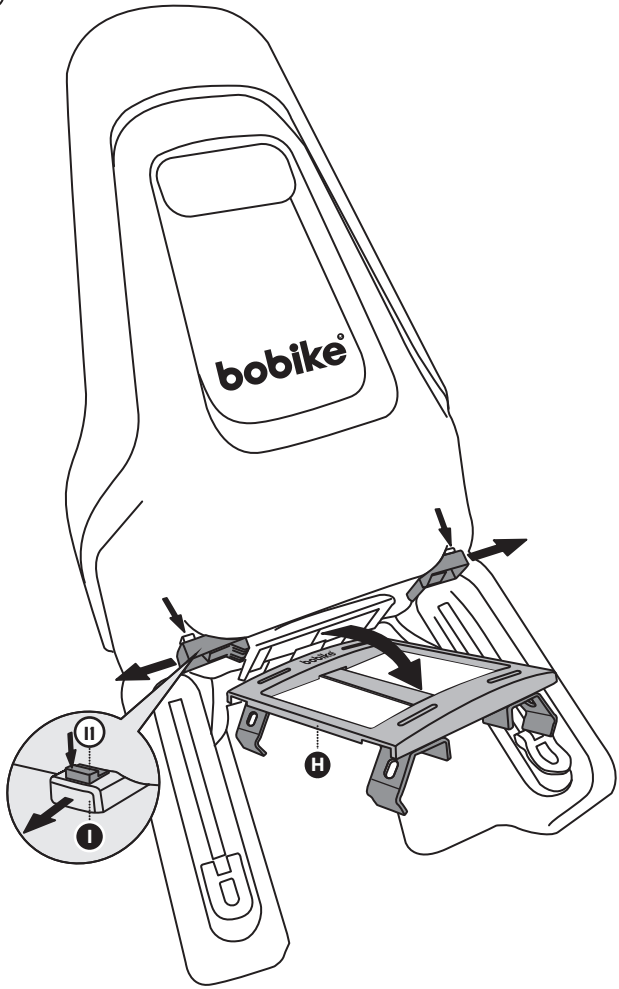

6

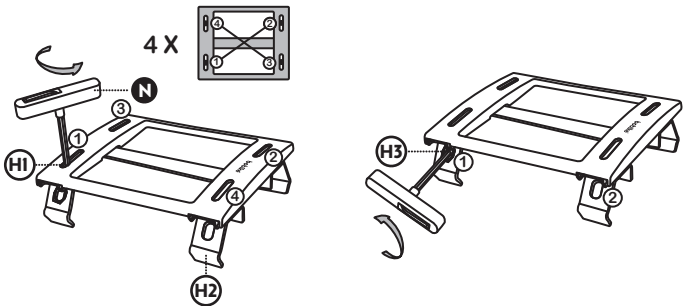

7

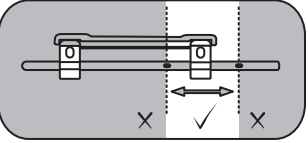
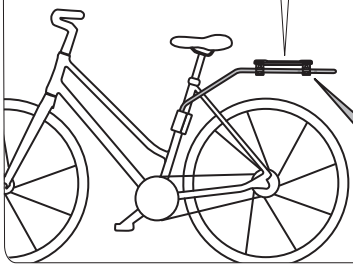
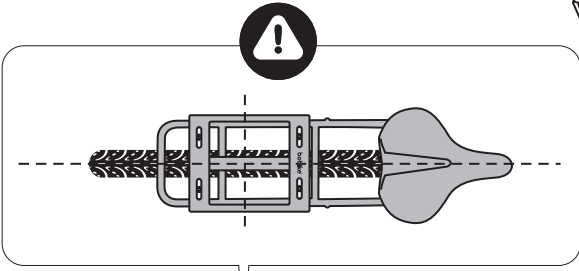
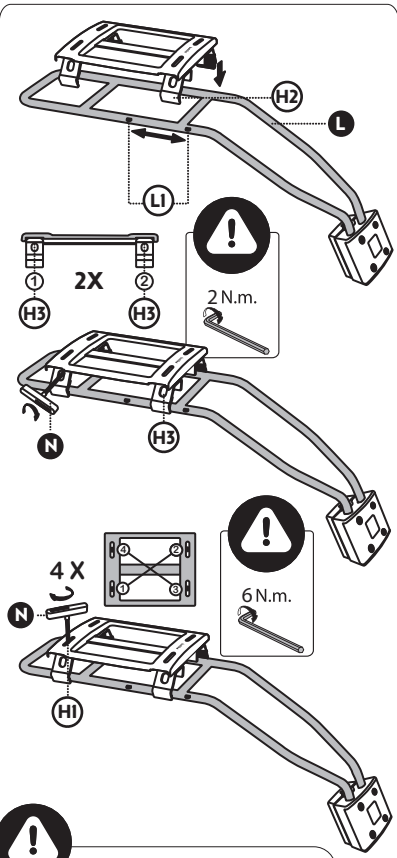
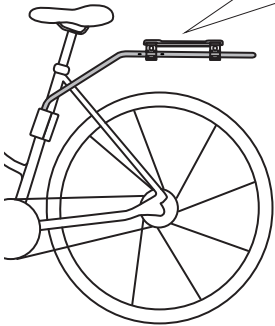

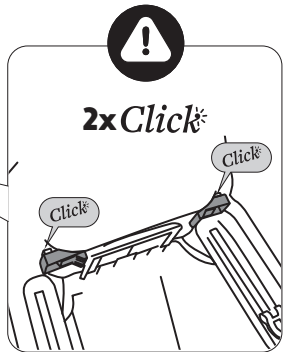
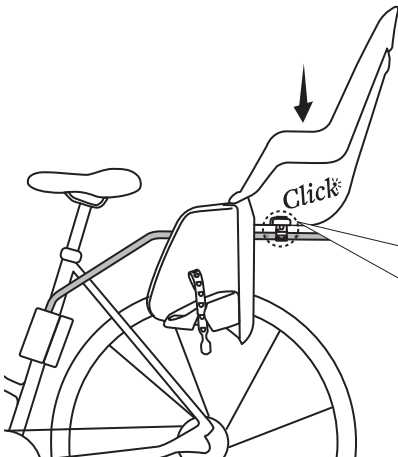
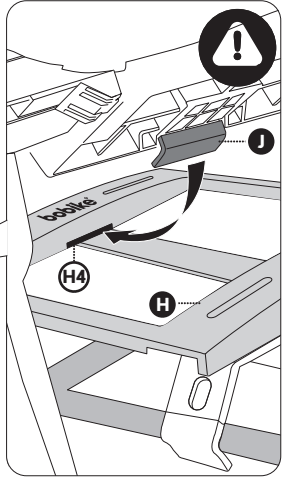
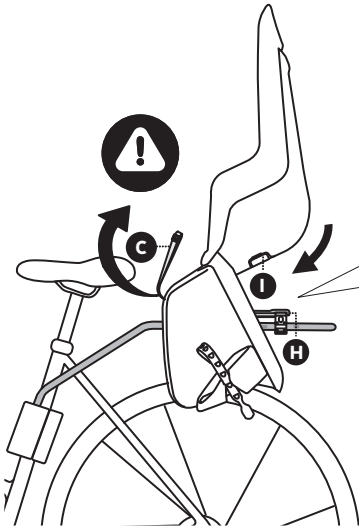

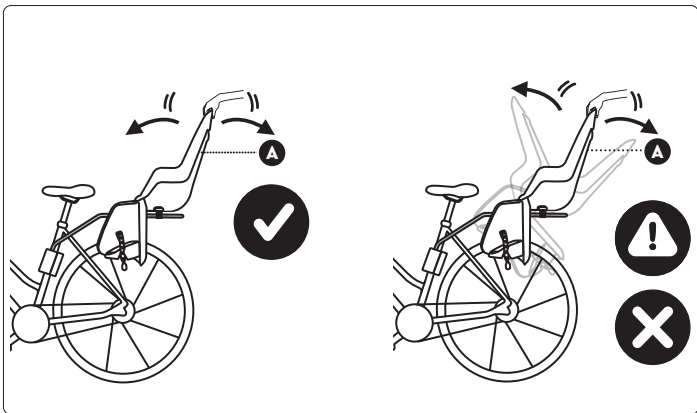

9

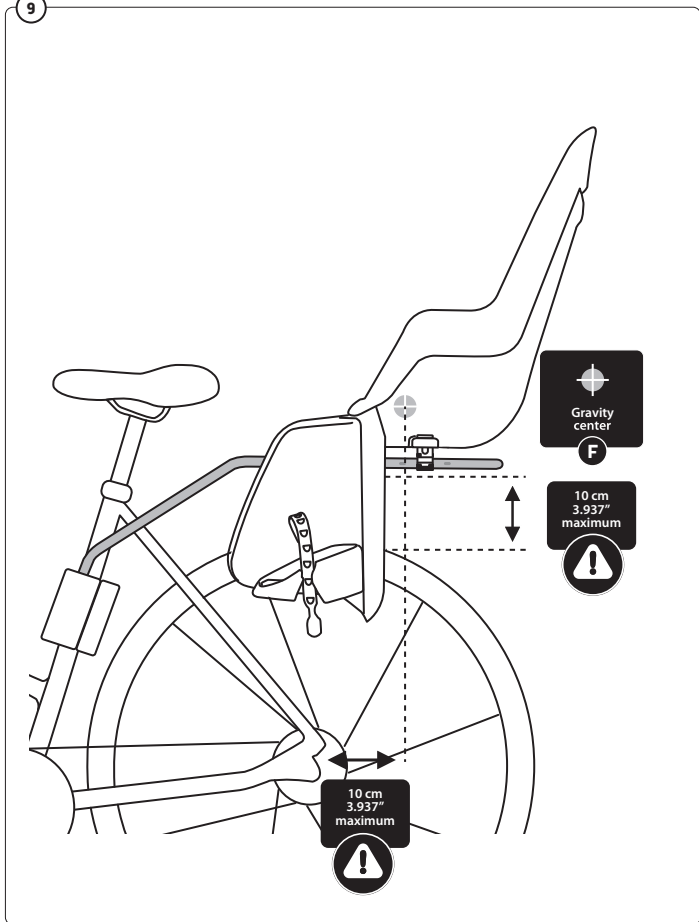

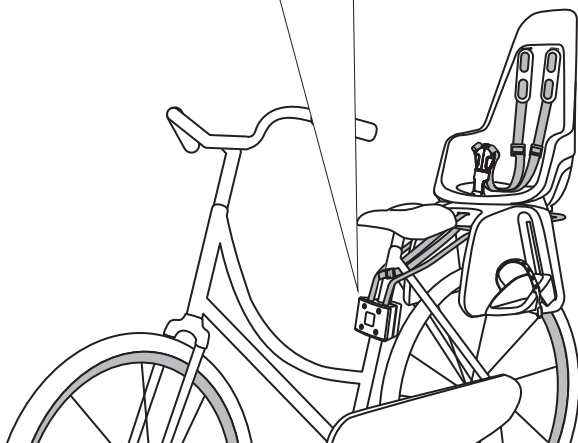
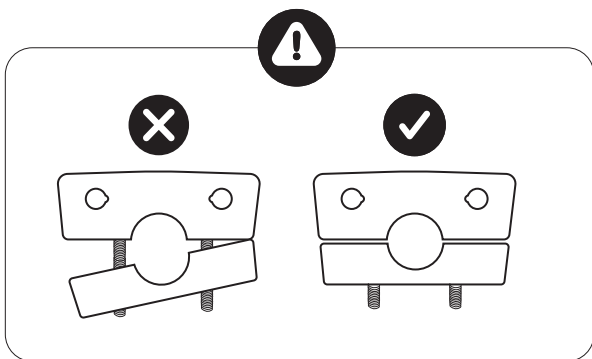
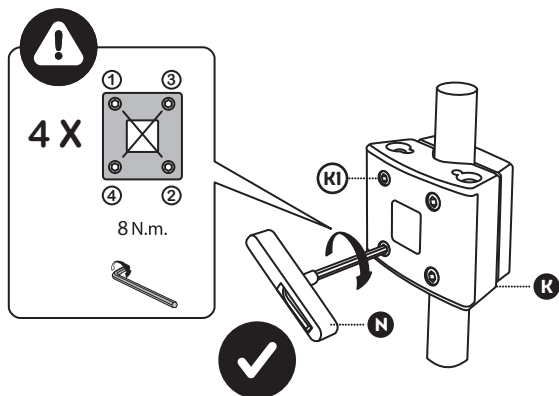

11

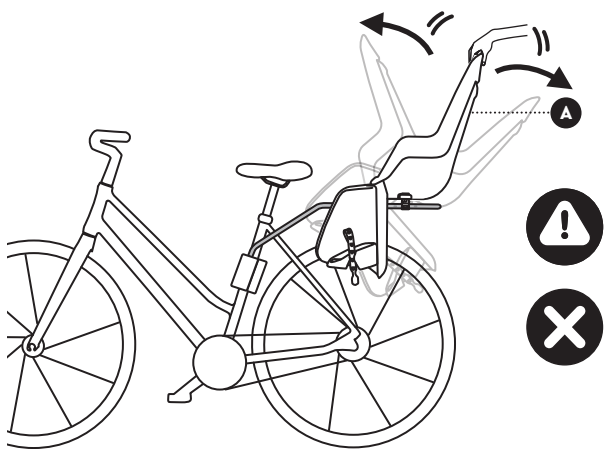
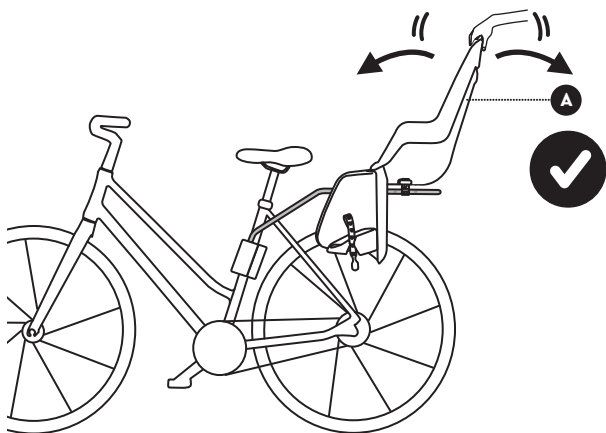

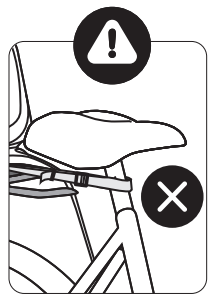
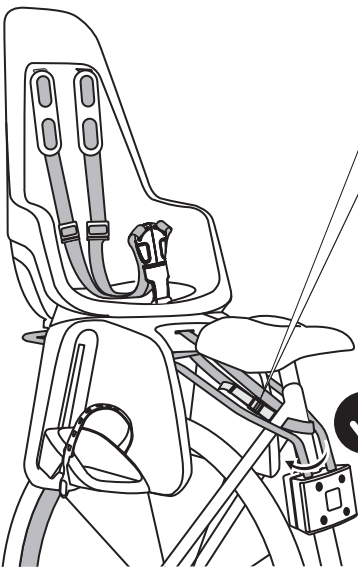
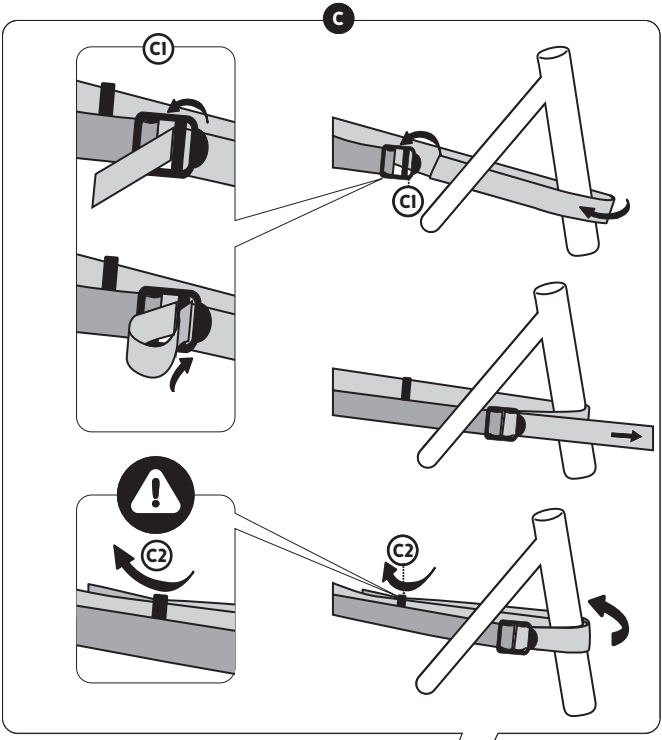

1



How to Place and Secure the Child in the Seat

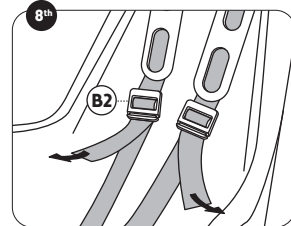
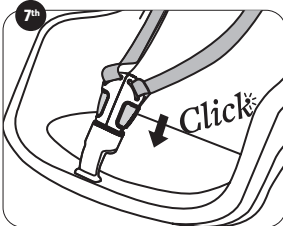
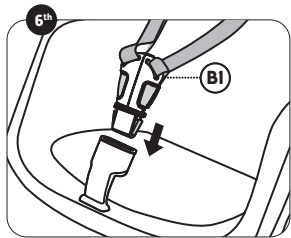
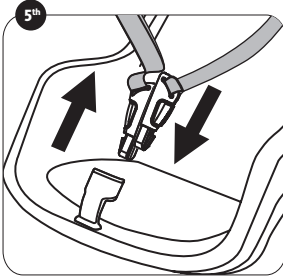
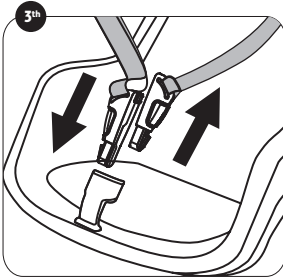
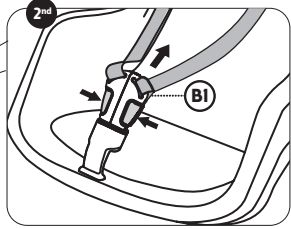
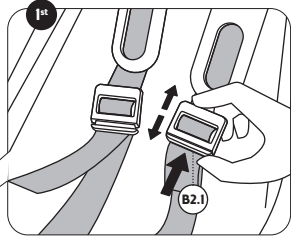
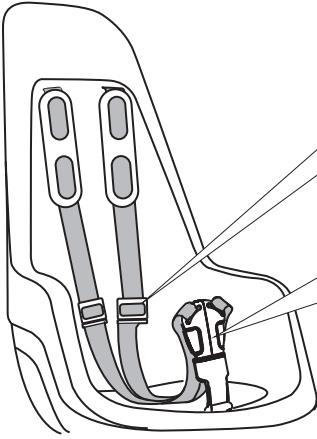

2

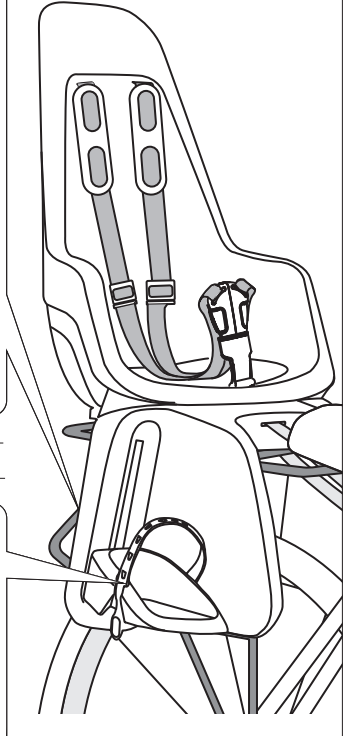
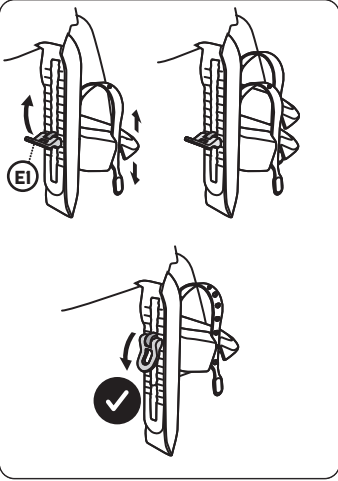

3

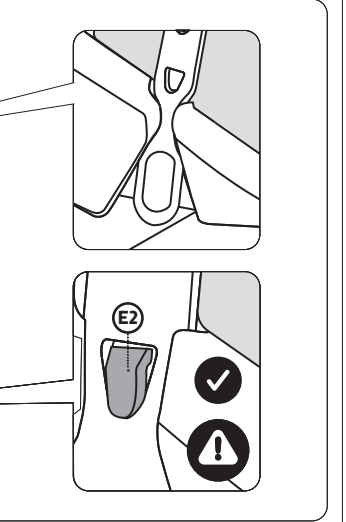
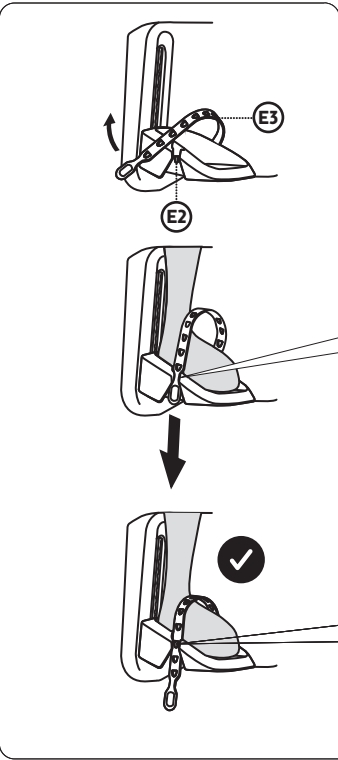

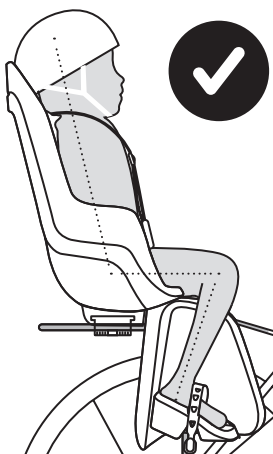

1



How to Remove the Seat from the Bicycle

C

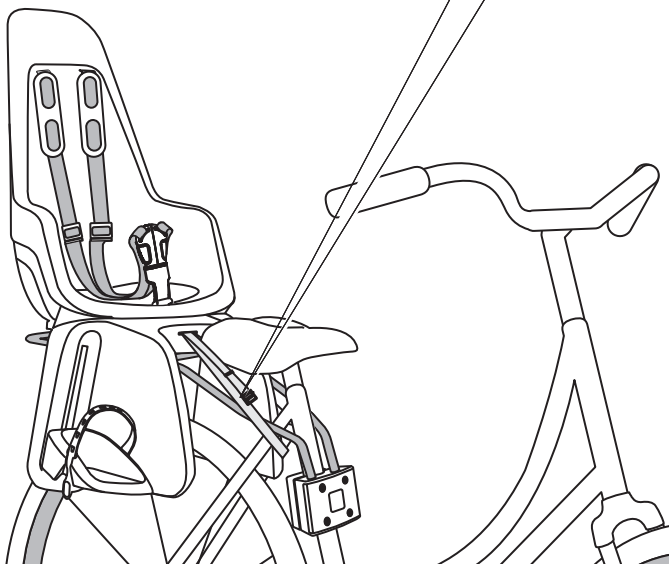
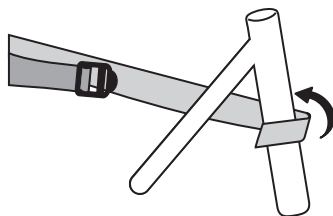
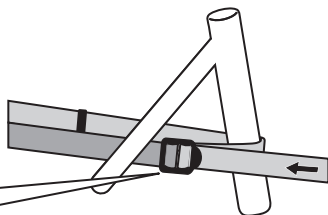
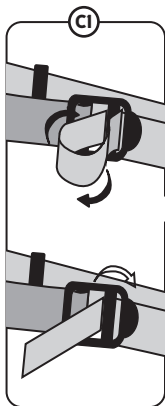
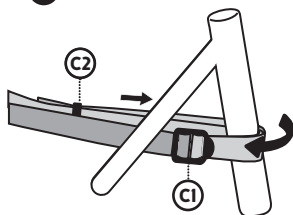

2

OPTION A

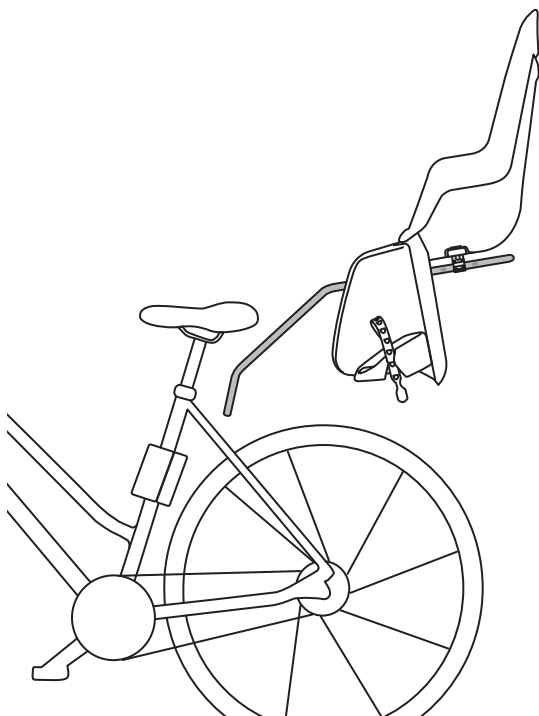
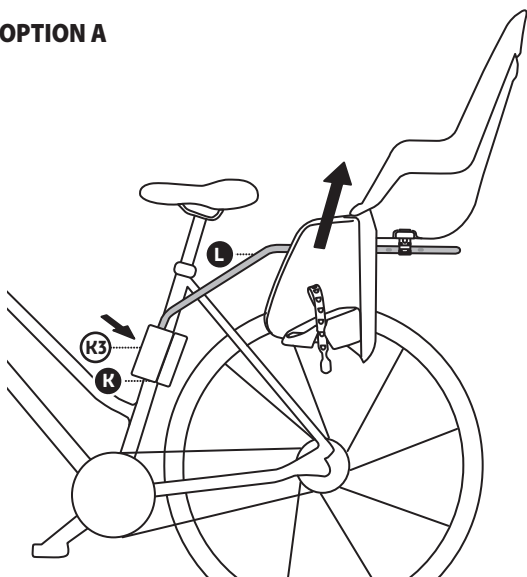

2

OPTION B

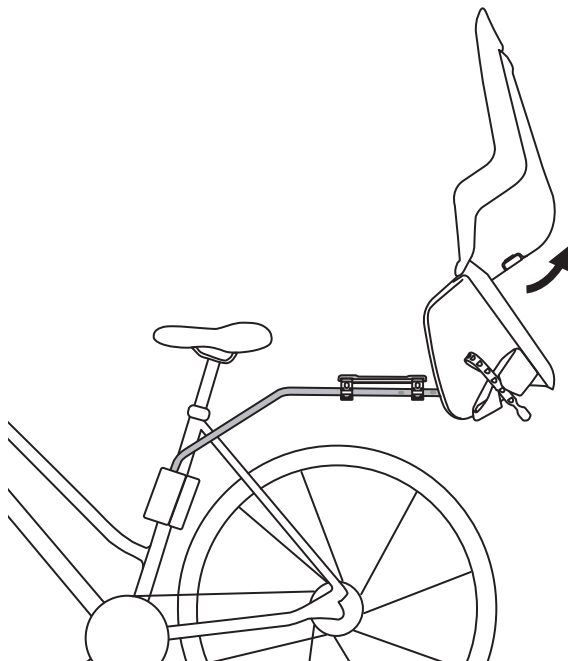
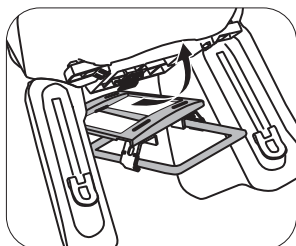
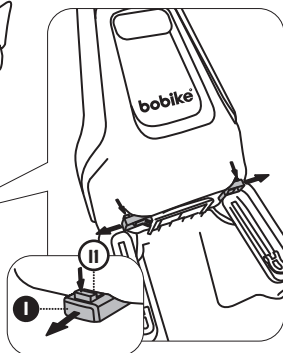
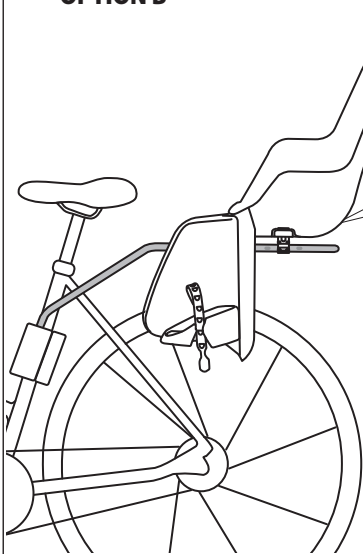

1



Instructions for the Padlock

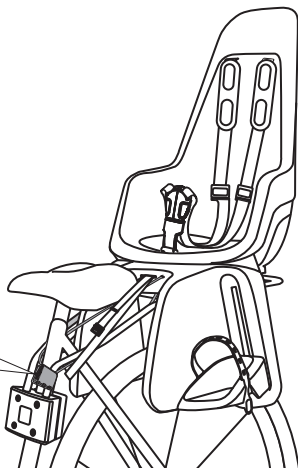
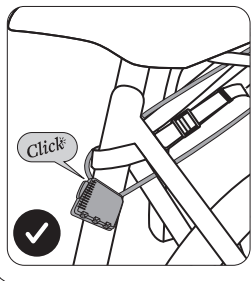
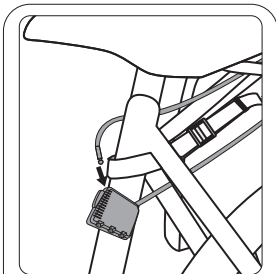
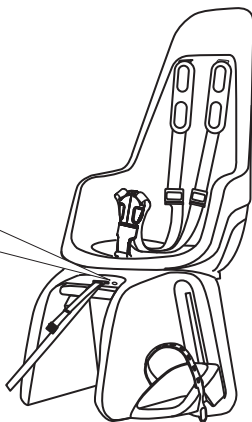
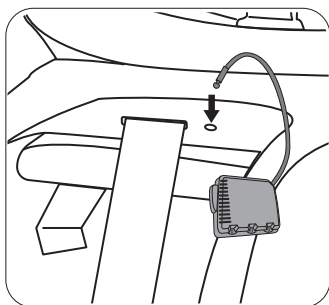
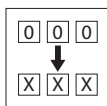
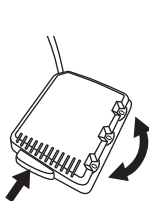
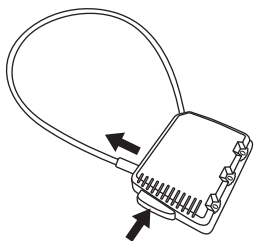

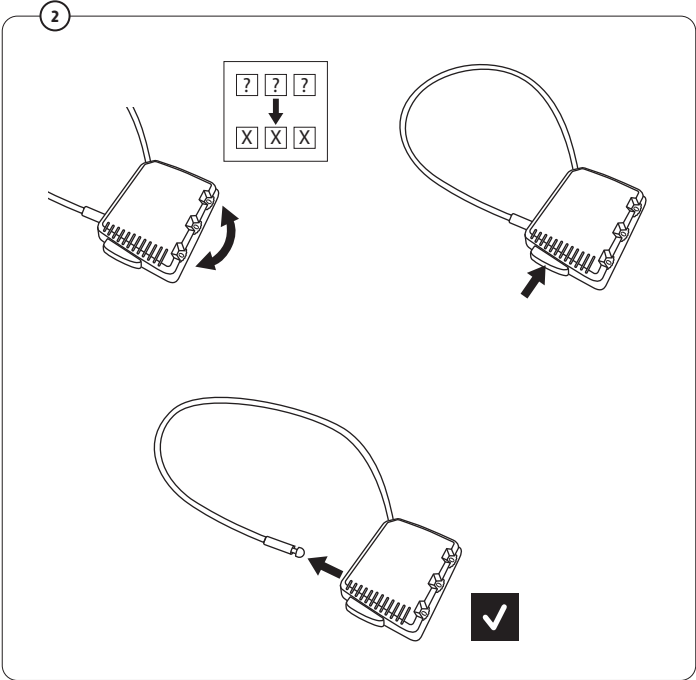
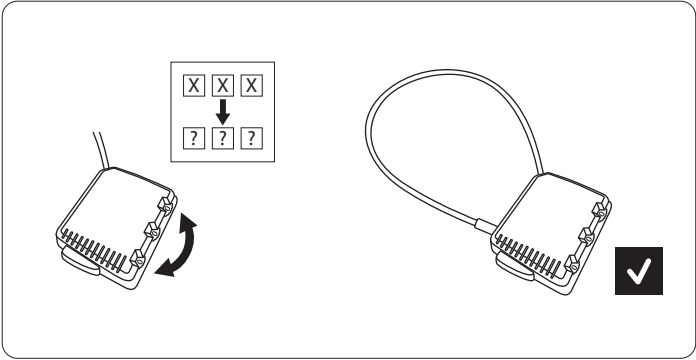

bobike[®]

bicycle safety seats



in accordance with
in Übereinstimmung mit
ENI4344:2022

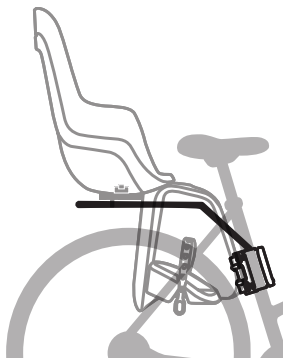

for frame mount

One[®] Maxi IP & E-BD

für Rahmenmontage



for carrier mount

One[®] Maxi E-BD

für Gepäckträgermontage



Assembly Instructions

User Manual

Montageanleitung

Gebrauchsanleitung

www.bobike.com

One[®] Maxi
one system fits all

rear bicycle safety seat

Hinterer Fahrradsicherheitssitz

Specific Instructions for Use

Spezielle gebrauchsanweisungen



EN. The reading of instructions manual is mandatory. Carefully follow this instruction's user manual for a correct and safe assembly. The reading of the quick guide is mandatory.

CS. Přečtení průvodce UŽIVATELE je povinné. Pro správné a bezpečné sestavení pečlivě dodržujte tento uživatelský návod k použití. Přečtení stručného průvodce je povinné.

DA. Det er obligatorisk at læse brugsanvisningen. Følg omhyggeligt denne brugervejledning for en korrekt og sikker montering. Det er obligatorisk at læse hurtigguiden.

DE. Das Lesen der Bedienungsanleitung ist obligatorisch. Befolgen Sie diese Gebrauchsanweisung sorgfältig, um eine korrekte und sichere Montage zu gewährleisten. Das Lesen der Kurzanleitung ist zwingend erforderlich.

EL. Η ανάγνωση του οδηγού ΧΡΗΣΤΗ είναι υποχρεωτική. Ακολουθήστε προσεκτικά το παρόν εγχειρίδιο οδηγιών χρήστη για σωστή και ασφαλή συναρμολόγηση. Η ανάγνωση του σύντομου οδηγού είναι υποχρεωτική.

ES. La lectura del manual de instrucciones es obligatoria. Siga las indicaciones de este manual de instrucciones para un montaje adecuado y seguro. Es obligatorio leer la guía de instalación rápida.

FI. Käyttöoppaan lukeminen on pakollista. Noudata huolellisesti tätä käyttöohjetta oikean ja turvallisen kokoonpanon varmistamiseksi. Pikaoppaan lukeminen on pakollista.

FR. La lecture du Manuel de l'utilisateur est obligatoire. Respectez scrupuleusement les instructions du manuel de l'utilisateur pour un montage conforme et en toute sécurité.

HR. Čitanje KORISNIČKOG priručnika je obvezno. Pažljivo slijedite ovaj korisnički priručnik za ispravnu i sigurnu montažu. Čitanje kratkog vodiča je obavezno.

HU. A HASZNÁLATI kézikönyv elolvasása kötelező. A helyes és biztonságos összeszereléshez kövesse figyelmesen ezt a használati útmutatót. A gyors útmutató elolvasása kötelező.

IT. È obbligatoria la lettura della guida rapida. Seguire attentamente questa guida rapida per un montaggio corretto e sicuro. È obbligatoria la lettura della guida rapida.

JP. 必ずユーザーマニュアルをお読みいただきますようお願いいたします。本ユーザー取扱説明書をよく読み、安全かつ正しく組み立ててください。必ずクイックガイドをお読みいただきますようお願いいたします。

LT. Privaloma perskaityti NAUDOTOJO vadovą. Atidžiai laikykite šio naudotojo vadovo nurodymų, kad surinktumėte teisingai ir saugiai. Privaloma perskaityti trumpąjį vadovą.

NL. Het is verplicht om de gebruikershandleiding te lezen. Volg zorgvuldig de instructies in deze gebruikershandleiding voor een correcte en veilige montage. Het is verplicht om de korte handleiding te lezen.

PL. Przeczytanie instrukcji obsługi jest obowiązkowe. W celu prawidłowego i bezpiecznego montażu należy dokładnie stosować się do niniejszej instrukcji obsługi. Przeczytanie skróconej instrukcji jest obowiązkowe.

PT. A leitura do manual de instruções do usuário é obrigatória. Deve seguir atentamente estas instruções de montagem para uma montagem correta e segura da cadeira. A leitura do guia rápido (Quick Guide) é obrigatória.

RO. Citirea Manualului de utilizare este obligatorie. Respectați cu atenție acest ghid rapid, pentru o instalare corectă și sigură. Citirea manualului de utilizare este obligatorie.

RU. Ознакомление с руководством ПОЛЬЗОВАТЕЛЯ является обязательным. Следуйте инструкциям руководства пользователя для корректного и безопасного монтажа. Ознакомление с кратким руководством является обязательным.

SK. Bezpodmienečne si musíte prečítať používateľský návod. Pre správnu a bezpečnú montáž postupujte dôkladne podľa tohto návodu na použitie. Bezpodmienečne si musíte prečítať stručný návod.

SL. Branje UPORABNIŠKEGA priručnika je obvezno. Za pravilno in varno montažo natančno upoštevajte ta navodila za uporabo. Branje kratkega vodiča je obvezno.

SV. Det är obligatoriskt att läsa bruksanvisningen. Följ denna bruksanvisning noggrant för en korrekt och säker montering. Det är obligatoriskt att läsa denna snabbguide.

TH. จำเป็นต้องอ่านคู่มือการใช้งาน ไทย โปรดปฏิบัติตามคู่มือการใช้งานอย่างระมัดระวัง เพื่อประกอบให้ถูกต้องและปลอดภัย จำเป็นต้องอ่านคู่มือฉบับยอนี้

TR. KULLANIM kılavuzunun okunması zorunludur. Doğru ve güvenli bir montaj için bu kullanım kılavuzuna dikkatli bir şekilde uyunuz. Hızlı başlangıç kılavuzunun okunması zorunludur.

UK. Обов'язково ознайомтеся з інструкціями з використання. Виконуйте інструкції посібника з експлуатації для коректного та безпечного монтажу. Ознайомлення зі скороченим посібником є обов'язковим.

ZH. 必須閱讀使用手冊。仔細遵循本使用說明手冊，進行正確且安全安裝。必須閱讀快速指南



Mounting Instructions

for frame

One® Maxi IP & E-BD



Mounting Instructions

for carrier

One® Maxi E-BD



we move the future

www.bobike.com



Assembly Instructions

User Manual

Montageanleitung
Gebrauchsanleitung

EN. pag.4

CS. pag.9

DA. pag.14

DE. pag.19

EL. pag.24

ES. pag.29

FI. pag.34

FR. pag.39

HR. pag.44

HU. pag.49

IT. pag.54

JP. pag.59

LT. pag.64

NL. pag.69

PL. pag.74

PT. pag.79

RO. pag.84

RU. pag.89

SK. pag.94

SL. pag.99

SV. pag.104

TH. pag.109

TR. pag.114

UK. pag.119

ZH. pag.124



One Maxi IP&E-BD

Rear child seat for bicycle

EN.

Table of Contents of Product

A. Main seat	Frame Mounting System (1P)
B. Retention system harness	H. Seat mounting base
B1. Safety buckle	H1. 4 x screws
B2. Height strap adjusters	H2. 4 x metallic clamps
B2.1. Adjustment button	H3. 2 x screws
C. Safety belt for bicycle frame	H4. Insertion opening for the metallic protection system
C1. Safety belt buckle	K. Metallic bracket
C2. Safety belt retainer	K1. 4 x screws
D. Back reflector	K2. Front mounting block
E. Footrest	K3. Block button
E1. Footrest lever	K4. Rear metallic mounting plate
E2. Footrest peg	L. Metallic support bar
E3. Footrest strap	L1. Limiters of the clamps
F. Center of gravity	
G. Seat cushion	Carrier Mounting System (E-BD)
I. Opening and clamping jaw	H. Seat mounting base
I1. Jaw button	H1. 4 x screws
J. Red safety connector device	H2. 4 x metallic clamps
M. Traceability information	H3. 2 x screws
N. Allen key nr° 5	H4. Insertion opening for the metallic protection system

ATTENTION

This product contains small parts like bolts, plastic bags, and small packaging hangers. Keep them out of reach of children to avoid suffocation hazards.

Specific Instructions For Mounting

- This child bicycle seat must not be mounted in folding bicycles.
- This child bicycle seat must not be used on EPAC / Pedelecs above 25 km/h / 15,5mph.
- This child bicycle seat must not be mounted to bicycles fitted with rear shock absorbers.
- This child bicycle seat must not be mounted to motorized vehicles such as mopeds, scooters.
- This child bicycle seat is only suitable for carrying children with a maximum weight of 22 Kg, and a maximum height of 110 cm, (and children with recommended ages ranging from 9 months to 6 years of age - with the weight and height as the decisive variable).
- The total weight of the cyclist and the child transported must not exceed the maximum permitted load permitted for the bicycle. Information on the maximum load can be found in the operating instructions of the bicycle. You can also contact the manufacturer for this question.
- The seat may only be mounted on a bicycle suitable for the attachment of such additional loads. Please consult your bicycle instructions manual.
- The position of the child bicycle seat must be adjusted so that the bicycle rider does not touch the child bicycle seat with the feet when in motion.
- It's very important to adjust correctly the seat and its component parts for optimum comfort and safety of the child. It's also important that the seat does not slope forward, so that the child does not tend to slide

out of it. It is also important that the backrest slope backward slightly.

- Check if all parts of the bicycle function correctly with the child bicycle seat mounted.
- Check the instructions of the bicycle, and if you have any doubts on fitting the child bicycle seat to your bicycle, please contact your bicycle supplier for further information.

Specific instructions to assemble your seat on the frame of your bicycle (1P)

- This child bicycle seat must be assembled on bicycles with round and oval frames with diameters ranging from Ø28 to Ø40 mm.
- The child bicycle seat must be assembled on bicycles with wheels with diameters of 26" and 28".

Specific instructions to assemble your seat on luggage carrier of the bicycle (E-BD)

- The child bicycle seat must be assembled on a carrier with a load capacity of 27kg, according to the EN ISO 11243:2016 standard.
- The maximum weight applied to the carrier cannot exceed 27kg, according to the EN ISO 11243:2016 standard
- For safety reasons this seat shall only be fitted to luggage carriers in accordance with EN ISO 11243:2016 - 120 to 175 mm.
- The child bicycle seat must be assembled on bicycles with wheels with diameters of 26" - 29".

Specific Instructions for Mounting the Seat in the Frame of your Bicycle (IP)

1. Remove the metallic bracket (K) from the metallic support bar (L). To do that, you should press the metallic bracket button (K3) and simultaneously pull the metallic support bar (L) up.

2. Remove the screws (K1) on the metallic bracket (K), with the Allen key No. 5 (N).

3. The correct positioning of the metallic bracket (K) is extremely important. Make sure it is positioned in the bicycle frame according to the picture - from the front and assembled on the seat tube and never assembled on the seat post. Place the body of the front mounting block (K2) on the bicycle frame from the front. Insert 4 screws (K1) in the block to tighten the rear metallic mounting plate (K4). Tighten the screws, with the Key (N), so that the metallic bracket (K) is secured but not fully tightened so that, if necessary, you can adjust the height later. However, note that it should be tight to make it easier to complete the next step. You need to tighten the 4 screws diagonally and in stages.

4. Place the edges of the metallic support bar (L) at the holes of the metallic bracket (K) until you hear a click indicating the lock, and until the centre button (K3) shall be level with the exterior of the hose metallic bracket. Centre and adjust the metallic support bar (L) at a height above the rear wheel, so that later, when you add the weight of the child, the child bicycle seat does not touch the wheel. Note that the metallic support bar (L) should be positioned at a maximum of 10cm away from the wheel. Never use the metallic support bar (L) to carry other loads than this child seat, as indicated in this manual.

5. Press the jaws button (I1) downward and pull outward to unlock the base (H). Pull the base (H) outward to detach it from the seat (A).

6. Freeing the metallic clamps (H2) is necessary. To achieve this, utilize the Allen key nr°5 (N) to relieve only, in cross, the (H1) screws. Then also relieve the screws (H3).

7. Ensure the base (H) is centered diagonally and vertically on the metallic support bar (L). If the base shifts during tightening, re-center it to maintain proper alignment. Proper centering of the base is crucial for child/adult safety. Proceed assuring that the front metallic clamps (H2), close to Bobike logo, are positioned between the designated space limiters (L1) indicated by the arrow in the Quick-Guide picture. Do not place the front metallic clamps (H2) outside this area and notice that the seat shall be installed as close to the saddle as possible. While

assuring center alignment with the support bar (L), start by tightening the two screws (H3) with a torque of 2 N.m. Next, tighten the four screws (H1) in a cross pattern with the Allen Key (N). Apply sufficient torque 6 N.m to securely fasten the base to the support bar (L).

8. Please note that the safety of the child/adult is of paramount importance when following this step. Hold the safety belt (C). Make sure that you first fit the red metal connector device (J) into the corresponding slot (H4) of the base (H) near the Bobike Logo. Then, pull the seat down firmly so that the claws (I) connect fully to the base (H). When you do this correctly you will hear 2 clicks. To ensure that the seat is correctly and securely connected at both points - (H4) and (I), push the seat firmly forward and pull it firmly backward to make sure that the connection was successful. Both action points (I1) and (J) are red for your awareness.

9. The child seat has a centre of gravity (F) (inscribed on the child seat) that must be positioned in front of the rear wheel axle. If it is positioned behind the axle, the distance must not exceed 10 cm. Special care must also be taken when positioning the child seat to ensure that the cyclist does not touch the child seat with his feet when cycling. **Note:** In Germany, according to the German Traffic Law StVZO, bicycle seats may only be fixed so that 2/3 of the seat depth or the Gravity Center of the seat is located between the front and rear axle of the bicycle.

10. After adjusting the height and positioning of the seat (A), hand tighten with the Allen Key (N) the metallic bracket (K) to ensure that it cannot move. You need to hand tight the screws (K1) diagonally, with the same force and in stages, with a torque of 8 N.m.

11. Shake the seat (A) and apply forward pressure as well as backward pulling to verify that all mounting systems are securely fastened, and the seat is firmly attached to each of them. Conducting this verification is of utmost importance for the safety of both the cyclist and the child.

12. Start to open the safety belt buckle (C1) and pass it around the bicycle frame. Adjust the belt it as shown in the picture, under tension. Make sure that remain loosen belt is not in contact with the wheel, so pass it through the Safety belt retainer (C2). This step is extremely important for the cyclist and child safety.

Specific Instructions for Mounting the Seat in the Luggage Carrier of your Bicycle (E-BD)

1. Press the jaws button (I1) downward and pull outward to unlock the base (H). Pull the base (H) outward to detach it from the seat (A).

2. Freeing the metallic clamps (H2) is necessary. To achieve this, utilize the Allen key nr°5 (N) to relieve only, in cross, the (H1) screws. Then also relieve the screws (H3).

3. Ensure the base is centred on the luggage carrier. If the base shifts during tightening, re-center it to maintain proper alignment. While assuring center alignment with the luggage carrier, start by tightening the two screws (H3) with a torque of 2

N.m. Next, tighten the four screws (H1) in a cross pattern with the Allen Key (N). Apply sufficient torque 6 N.m to securely fasten the base to the luggage carrier.

4. Please note that the safety of the child/adult is of paramount importance when following this step. Hold the safety belt (C). Make sure that you first fit the red metal connector device (J) into the corresponding slot (H4) of the base (H) near the Bobike Logo. Then, pull the seat down firmly so that the claws (I) connect fully to the base (H). When you do this correctly you will hear 2 clicks.

To ensure that the seat is correctly and securely connected at both points – (H4) and (I), push the seat firmly forward and pull it firmly backward to make sure that the connection was successful. Both action points (I1) and (J) are red for your awareness.

5. The child seat has a centre of gravity (F) (inscribed on the child seat) that must be positioned in front of the rear wheel axle. If it is positioned behind the axle, the distance must not exceed 10 cm. Special care must also be taken when positioning the child seat to ensure that the cyclist does not touch the child seat with his feet when cycling. **Note:** In Germany, according to the German Traffic Law StVZO, bicycle seats may only be fixed so that 2/3 of the seat depth

or the Gravity Center of the seat is located between the front and rear axle of the bicycle.

6. Shake the seat (A) and apply forward pressure as well as backward pulling to verify that all mounting systems are securely fastened, and the seat is firmly attached to each of them. Conducting this verification is of utmost importance for the safety of both the cyclist and the child.

7. Start to open the safety belt buckle (C1) and pass it around the bicycle frame. Adjust the belt it as shown in the picture, under tension. Make sure that remain loosen belt is not in contact with the wheel, so pass it through the Safety belt retainer (C2). This step is extremely important for the cyclist and child safety.

How to safely place and secure the child on the seat

1. To safely place the child on the seat you must place the bicycle on flat and solid ground for maximum bicycle stability. Even if your bicycle offers robust quick stands, you must always hold the bicycle, while placing/ removing the child. You must carry your child in your lap and safely place him on the seat. It's forbidden for the child to climb alone on the bicycle or using the footrests to reach the seat. To place the child in the seat, first fully extend the retention system harness (B), by pressing the adjuster button (B2.1) of the belt guide (B2), then pull it up - this makes it easier to put the child in the seat. Then, open the safety buckle (B1) by pressing the safety buckle button. After releasing the buckle, detach both sides by sliding one up and the other down. Seat the child, place the shoulder straps and then connect it by sliding the two parts of the buckle together and close the safety buckle. Before fastening the buckle, ensure that both sides are securely connected. Close the safety buckle, adjust the belt length using the strap adjusters, so that your child is securely restrained. Before starting the journey, always check that the

child is secured and that the belt is snug but not so tight that it hurts the child. According to the child growth, current height, and weight, you can adjust the height of the retention system harness (B) on all the strap adjusters (B2), by pulling up or down the straps until reaching the desired size.

2. Adjust the height of the footrest according to the size of the child. To do this, raise the lever (E1) and slide it up or down for the required height. After deciding on the correct height, lower the lever (E1) to lock in place.

3. To remove the footrest strap (E3), lift it slightly to release it from the footrest peg (E2) and slide it upwards to disengage it from the footrest slot. Then pass the thin end of the plastic strap through the hole in the footrest, as shown in the picture. Once the strap is correctly positioned, it can be easily slid up or down according to the child's foot. Next slot one of the openings in the strap over the foot support peg. If you want to remove the strap (E3), twist it slightly to loosen it from the foot support peg (E2).

How to Remove the Seat from the Bicycle Frame (IP)

OPTION A - REMOVE THE BABY SEAT + BASE + METALLIC SUPPORT BAR

1. Detach the safety-belt (C) in order to remove the baby seat. Then press the block button (K3) of the metallic bracket (K) and simultaneously pull the metallic support bar (L) up and back as shown in the image.

OPTION B - REMOVE THE BABY SEAT FROM THE BASE, LEAVING THE SUPPORT BAR + BASE INSTALLED ON THE BICYCLE

1. Detach the safety-belt (C) in order to remove the baby seat.

2. Press the jaws (I) and pull both of them out. At the same time, pull the baby seat up and back.

How to Remove the Seat from the Bicycle Luggage Carrier (E-BD)

1. Detach the safety-belt (C) in order to remove the child bicycle seat.

2. Press the jaws (I) and pull both of them out. At the same time, pull the baby seat up and back.

How to set your Bobike padlock

1. Press the button to unlock the padlock. While pressing the button, set and save your new code. Close the padlock. Change the numbering to hide your new code. To unlock the padlock, simply enter your new code again, and then press the button. Please make sure that the padlock is always kept away. **Note:** The lock should only be used when the bike is parked and not in use as an anti-theft device.

Ensure the padlock is stored in a secure location, out of children's reach, to prevent potential strangulation hazards. Keep the padlock close and under adult supervision when in use, such as attaching it to a belt loop or keeping it in a secured pocket. Following these technical measures can help mitigate the risk of strangulation and ensure the padlock is used safely and responsibly.



Attention

Make sure you have followed and fulfilled all the instructions given. When done so, the child bicycle seat is ready for use.

IT IS MANDATORY TO READ the following chapter on safety instructions about using your child bicycle seat.

Specific Instructions for Use

- The rider must be at least 16 years of age.
- Check for any laws and regulations that might be in force in your country, relating to the carrying of children in seats attached to cycles.
- Carry only children that can sit unaided for a longer period, at least as long as the intended cycle journey.
- Do not carry a child less than 9 months of age in this child bicycle seat. To be a passenger, the child must be able to sit up straight with the head held upright while wearing a bicycle helmet. A doctor should be consulted if the child's growth is questionable.
- Make sure that the weight and height of the child do not exceed the maximum capacity of the seat, and check this at regular intervals. Check the weight of the child before using the child seat. Under no circumstances should you use the child bicycle seat to transport a child whose weight is above the permissible limit.
- Make sure to check from time to time that the weight and height of the child do not exceed the maximum permissible load of the seat.
- Make sure that it is not possible for any part of the child's body or clothing to come into contact with moving parts of the seat or bicycle and check this as the child grows.
- You must cover any sharp or pointy objects on the bicycle (e.g. frayed cables) that may be reached by the child, in any situation.
- A wheel protector is mandatory to prevent the child from inserting its feet or hands between the spokes. The use of protection underneath the saddle or the use of a saddle with internal springs is mandatory. Make certain that the child is not able to hinder the brakes, thus avoiding accidents. These adjustments should be revised with child's growth.
- Cover any exposed rear saddle springs.
- When the child bicycle seat is not in use, fasten the waist buckle of the security harness to prevent the straps from dangling and entering in contact with

some turning part of the bicycle as wheels, brakes, etc. as these may be a hazard to the cyclist.

- Secure the child into child bicycle seat ensuring that all the safety belts and straps applied firmly but not so tight as to cause discomfort to the child.
- Check the security of fasteners frequently.
- You must ensure that you always use the restraint system, and that the child is secured in the seat.
- Dress the child in proper clothes according to weather conditions.
- Children in child seats need to be more warmly dressed than riders of cycles and should be protected from rain.
- Remove the seat when transporting the bicycle by car (outside the car). Air turbulence might damage the seat or loosen its fastenings or other suspended elements, which could lead to an accident.
- Accompanying persons should carefully consider stability / balance when placing the child on the bike in the seat.
- Make sure that children wear a suitable helmet that complies with EN 1078:2012+A1:2012 while riding in the seat. Not wearing a helmet exponentially increases the risk of death, long-term disability, head trauma, or other injuries. As bicycle seat manufacturers, we care about the safety of seat passengers, so we strongly recommend that children and all passengers wear properly fitted and fastened bicycle helmets.
- The seat and cushion can get hot if under the sun for a long time. Make sure that they are not too hot before seating the child.
- This child seat is not suitable for use during sporting activities, or in extreme conditions as per example: enduro, hard mountain biking, big road holes, jumps and off-road ways.
- When riding for the first time with the seat fitted - to test ride the cycle in a safe/quiet environment before riding on the highway.



WARNINGS

WARNING: Do not attach any additional luggage to the child seat. If you carry extra luggage, the bicycle's carrying capacity must not be exceeded, and we recommend that it be placed at the front of the bike.

WARNING: Do not modify the seat.

WARNING: The cycle could behave

differently with a child in the seat particularly with regarding to balance, steering and braking.

WARNING: Never leave the cycle parked with a child in the seat unattended.

WARNING: For any form of crack or if the surface starts to deconstruct,



WARNINGS

this indicates that the life of the seat has been reached and it should be replaced. A professional shall be contacted in case of doubt.

WARNING: Always check the surface temperature of the seat before any use.

WARNING: This child seat is not suitable for use during sporting activities.

WARNING: Always ensure that the head of your child is supported in reclined position.

WARNING: Additional security

devices are always to be attached.

WARNING (E-BD): The seat must not be used as a luggage carrier and must not carry any load other than that stated in this manual: a child.

WARNING (E-BD): Never place the elastic bands originally provided in the bicycle carrier on the seat or placed behind it, since the continuous pressure exerted by these elastic bands could damage the child seat's fastening system and endanger the child and the cyclist.



Attention

Failure to comply with these operating instructions can lead to serious injury or death of the bicycle operator and/or child. Bobike is not liable for any damage to the product or persons resulting from improper installation, storage, or assembly (non-compliance with assembly instructions), improper maintenance, misuse or

use not in compliance with the technical or use specifications (non-compliance with maintenance and care instructions), modifications or repairs made by you or a third party. If you have any doubt, please get in contact with us or with your local shop so that we can assist you to assure you and your child safety while riding with the bicycle seat.

Maintenance

To keep the child bicycle seat in good working condition and to prevent accidents we recommend the following:

- Regularly check the mounting system of the seat to the bicycle to make sure it is in perfect condition.
- Check all the components to see if they work properly. Do not use the seat if any of the components are damaged. Damaged components must be replaced. To replace them you need to

visit your local authorized **Bobike** dealer to get the correct components for replacement. You can find them on the website: www.bobike.com.

- If you have suffered an accident with your bicycle and safety seat, we advise you to get a new safety seat. Even if there is no visible damage to the seat.
- Clean the seat with soap and water (do not use abrasive, corrosive, or toxic products). Leave it to dry at room temperature.

Warranty

3-YEAR WARRANTY: All mechanical components against manufacturer defects only. Register your product at www.bobike.com.

+ 1 EXTRA WARRANTY YEAR: Register your seat at www.bobike.com and get one more warranty year.

Important: you must register within 2 months of the date of purchase to receive the Bobike Extra Year Warranty.

WARRANTY CLAIMS

To obtain warranty service, you must have your original sales receipt. Items returned without a sales receipt will assume that the warranty begins on the date of manufacture. All warranties will be void if the

product is damaged due to user crash, abuse, system modification, or used in any way not intended as described in this operating manual.

To make sure you have all the required information to activate the warranty you need to keep the information that you have in your Traceability information label (M). You can also record here the info.

O.F. _____ Date

* The specifications and design are subject to change without notice. Please contact Bobike for any questions.



One Maxi IP&E-BD

Zadní dětská cyklosedačka

CS.

Obsah Balení

- | | |
|---|---|
| A. Hlavní sedačka | Držák Sedačky na Rám (1P) |
| B. Postroj zádržného systému | H. Základna pro montáž sedačky |
| B1. Bezpečnostní spona | H1. 4 x šrouby |
| B2. Seřizovač výškového popruhu | H2. 4 x kovové spony |
| B2.1. Tlačítko pro nastavení | H3. 2 x šrouby |
| C. Pojistný popruh (uchycení k rámu kola) | H4. Otvor pro zasunutí kovového ochranného systému |
| C1. Spona bezpečnostního pásu | K. Kovová konzola |
| C2. Zarážka bezpečnostního pásu | K1. 4 x šrouby |
| D. Zadní reflexní světlo | K2. Přední montážní blok |
| E. Opěrka nohy | K3. Tlačítko blokování |
| E1. Zajišťovací páka opěrky nohou | K4. Zadní kovová montážní deska |
| E2. Opěrka nohou | L. Kovová opěrná tyč |
| E3. Řemínek opěrky nohy | L1. Omezovače svorek |
| F. Těžiště | |
| G. Polštář sedadla | Držák na Nosič (E-BD) |
| I. Otevírací a upínací čelist | H. Základna pro montáž sedačky |
| I1. Tlačítko čelisti | H1. 4 x šrouby |
| J. Červené bezpečnostní spojovací zařízení | H2. 4 x kovové spony |
| M. Informace o dohledatelnosti | H3. 2 x šrouby |
| N. Inbusový klíč 5 | H4. Otvor pro zasunutí kovového ochranného systému |

UPOZORNĚNÍ

Tento výrobek obsahuje malé části, jako jsou šrouby, plastové sáčky a malé závěsy na obaly. Balicí materiál uchovávejte mimo dosah dětí, abyste předešli riziku udušení.

Zvláštní Pokyny Pro Montáž

- Tato dětská cyklosedačka nesmí být montována na skládací kola.
 - Tato dětská cyklosedačka nesmí být užívána na EPAC / Pedelec při rychlostech nad 25 km/h / 15,5 mph.
 - Tato dětská cyklosedačka nesmí být instalována na kolo se zadními tlumiči.
 - Tato dětská cyklosedačka nesmí být montována na motorová vozidla, jako jsou mopedy a skútry.
 - Tato dětská cyklosedačka je vhodná pouze pro převoz dětí o maximální hmotnosti 22 kg a o maximální výšce 110 cm (doporučený věk dětí je 9 měsíců až 6 roky, přičemž váha a výška dítěte jsou rozhodujícími faktory).
 - Celková hmotnost cyklisty a přepravovaného dítěte nesmí překročit maximální dovolenou užitnou hmotnost jízdního kola. Informace o maximální užité hmotnosti jízdního kola najdete v návodu použití jízdního kola a nebo můžete kontaktovat výrobce/dovozce jízdního kola.
 - Sedačka může být uchycena pouze na jízdní kolo, které je způsobeno pro její uchycení. Zkontrolujte prosím údaje v příručce pro vaše jízdní kolo.
 - Rovněž zkontrolujte umístění sedačky, při šlapání nesmíte kopat do sedačky.
 - Je velmi důležité správně nastavit sedačku a její komponenty k zajištění optimálního pohodlí dítěte. Je rovněž důležité, aby se sedačka nenakláněla dopředu a dítě z ní nevyklouzávalo. Je rovněž důležité, aby bylo zadní opěradlo nakloněno mírně dozadu.
 - Před jízdou vždy zkontrolujte funkčnost Vašeho kola a rovněž upevnění a nastavení sedačky.
 - Zkontrolujte návod použití jízdního kola a jestliže máte jakékoliv pochybnosti ohledně uchycení dětské sedačky na jízdní kolo, kontaktujte výrobce/dovozce jízdního kola.
- Specifické pokyny pro montáž sedačky na rámu vašeho kola (1P)**
- Tato zadní dětská cyklosedačka nesmí být instalována na kolo s oválným rámem s průměrem od 28 do 40 mm.
 - Dětskou sedačku lze namontovat na jízdní kolo o průměru kol 26" a 28".
- Specifické pokyny pro montáž sedačky na nosič kol (E-BD)**
- Dětská sedačka musí být nasazena pouze na nosič s nosností 27 kg, v souladu se směrnici EN ISO 11243:2016.
 - Maximální hmotnost vyvinutá na nosič nesmí překročit 27 kg, v souladu se směrnici EN ISO 11243:2016.
 - Z bezpečnostního důvodu je tato sedačka vhodná jen na nosiče upevněné na jízdní kolo v souladu s normou EN ISO 11243:2016 – šířka horní plochy nosiče 120 až 175 mm.
 - Dětskou sedačku lze namontovat na jízdní kolo o průměru kol 26" a 29".

Specifické Pokyny pro Montáž Sedačky na Rámu Vašeho Kola (IP)

1. Z kovové opěrné tyče (L) sejměte kovovou konzolu (K). Abyste to mohli udělat, musíte stlačit tlačítko spony (K3) a současně tlačít kovovou opěrnou tyč (L) nahoru.

2. Pomocí vnitřního šestihranného klíče č. 5 (N) demontujte šrouby (K1) na kovové konzole (K).

3. Správné umístění kovové konzoly (K) je mimořádně důležité. Ujistěte se, že je v rámu kola umístěn podle obrázku - zepředu a namontován na sedlovou trubku a nikdy není namontován na sedlovku. Přední montážní blok (K2) umístěte na rám kola, zepředu. Do bloku zasuňte 4 šrouby (K1) a utáhněte zadní kovovou montážní destičku (K4). Šrouby utáhněte, použijte klíč (N), tak aby byla spona zajištěna, ale ne zcela utažená, v případě potřeby budete moci později nastavit výšku. Nicméně, upozorňujeme, že aby bylo možné provést další krok, musí být utažená pevně. Je třeba, abyste 4 šrouby utahovali postupně do kříže

4. Hrany kovové podpůrné tyče (L) umístěte k otvorům kovové konzoly (K) tak, abyste zaslechli cvaknutí značící zaskočení zámku a aby střední tlačítko (K3) bylo v rovině s vnější částí této kovové konzoly. Centre and adjust the metallic support bar (L) at a height above the rear wheel, so that later, when you add the weight of the child, the child bicycle seat does not touch the wheel. Note that the metallic support bar (L) should be positioned at a maximum of 10cm away from the wheel. Never use the metallic support bar (L) to carry other loads than this child seat, as indicated in this manual.

5. Stiskněte tlačítko čelisti (I1) dolů a vytáhněte ven, abyste odemkli základnu (H). Základnu (H) vytáhněte ven, abyste ji odpojili od sedla (A).

6. Je nutné uvolnit kovové svorky (H2). K tomu použijte klíč Allen č. 5 (N) a uvolněte pouze šrouby (H1) příčně. Poté uvolněte také šrouby (H3).

7. Ujistěte se, že základna (H) je diagonálně a svisle vycentrována na kovové podpůrné tyči (L). Pokud se základna během utahování posune, znovu ji vycentrujte, abyste zachovali správné zarovnání. Správné vycentrování základny je klíčové pro bezpečnost dítěte/dospělého. Postupujte tak, že se ujistíte, že přední kovové svorky (H2), blízko loga Bobike, jsou umístěny mezi označenými omezovacími prvky (L1), jak je uvedeno šipkou v rychlém průvodci. Nepokládejte přední kovové svorky (H2) mimo tento prostor a všimněte si, že sedadlo by mělo

být instalováno co nejbližší sedlu. Zatímco zajišťujete střední zarovnání s podpůrnou tyčí (L), začněte utahovat oba šrouby (H3) se točivým momentem 2 N.m. Poté utáhněte čtyři šrouby (H1) křížově klíčem Allen (N). Aplikujte dostatečný točivý moment 6 N.m, abyste zajištěním zajistili pevné připevnění základny k podpůrné tyči (L).

8. Mějte prosím na paměti, že bezpečnost dítěte/dospělého je v této fázi nejvyšší prioritou. Držte bezpečnostní pás (C). Ujistěte se, že nejdříve vložíte červené kovové spojovací zařízení (J) do příslušného otvoru (H4) základny (H) poblíž loga Bobike. Poté pevně stlačte sedadlo dolů, aby se čelisti (I) plně připojily k základně (H). Pokud to provedete správně, uslyšíte 2 kliky. Abychom zajistili, že je sedadlo správně a pevně připojeno oběma body - (H4) a (I), pevně stlačte sedadlo dopředu a pevně jej vytáhněte zpět, abyste se ujistili, že připojení bylo úspěšné. Oba akční body (I1) a (J) jsou červené pro vaši pozornost.

9. Dětská sedačka má těžiště (F) (umístěno na dětské sedačce), které by mělo být nad osou zadního kola, maximální vzdálenost těžiště (F) nesmí být více než 10cm za osou zadního kola. Ujistěte se, že cyklista se při šlapání nedotýká nohama sedačky, případně upravte pozici sedačky na nosiči. **Poznámka:** V Německu podle německého zákona o schvalování způsobilosti k provozu na pozemních komunikacích (něm. zkr. StVZO) lze na kolo připevnit sedačku tak, aby 2/3 hloubky sedačky nebo těžiště sedačky se nacházelo mezi přední a zadní osou jízdního kola.

10. Po nastavení výšky a polohy sedadla (A) ručně utáhněte kovová konzola (K) klíčem Allen (N), abyste zajistili, že se nemůže pohybovat. Šrouby (K1) utáhněte diagonálně, stejnou silou a ve fázích, s točivým momentem 8 N.m.

11. Zatěste sedadlem (A) a aplikujte dopředný tlak a zároveň táhněte zpět, abyste ověřili, že všechny montážní systémy jsou pevně utaženy a sedadlo je pevně připojeno k nim. Tento ověřovací postup je zásadní pro bezpečnost jak cyklisty, tak dítěte.

12. Otevřete sponu bezpečnostního pásu (C1) a protáhněte ji kolem rámu kola. Napnutí pásu seříďte tak, jak je znázorněno na obrázku. Zjistěte, aby volný konec pásu nebyl v kontaktu s kolem, takže jej protáhněte zářezkou bezpečnostního pásu (C2). Tento krok je nesmírně důležitý pro bezpečnost dítěte a cyklisty.

Specifické Pokyny pro Montáž Sedačky na Nosiči Kol (E-BD)

1. Stiskněte tlačítko čelisti (I1) dolů a vytáhněte ven, abyste odemkli základnu (H). Základnu (H) vytáhněte ven, abyste ji odpojili od sedla (A).

2. Je nutné uvolnit kovové svorky (H2). K tomu použijte klíč Allen č. 5 (N) a uvolněte pouze šrouby (H1) příčně. Poté uvolněte také šrouby (H3).

3. Zjistěte, aby byla základna umístěna přesně na střed nosiče zavazadel. Pokud se základna při utahování posune, znovu ji umístěte do středu, aby byla zachována správná výchozí pozice. Při zajišťování středového zarovnání s nosičem zavazadel začněte utahováním dvou šroubů (H3) s momentem 2 N.m. Následně utáhněte čtyři šrouby (H1) křížovým vzorem s pomocí Allen klíče (N). Použijte dostatečný moment

6 N.m, abyste zajišťující základnu na nosiči zavazadel pevně upevnili.

4. Mějte prosím na paměti, že bezpečnost dítěte/dospělého je v této fázi nejvyšší prioritou. Držte bezpečnostní pás (C). Ujistěte se, že nejdříve vložíte červené kovové spojovací zařízení (J) do příslušného otvoru (H4) základny (H) poblíž loga Bobike. Poté pevně stlačte sedadlo dolů, aby se čelisti (I) plně připojily k základně (H). Pokud to provedete správně, uslyšíte 2 kliky. Abychom zajistili, že je sedadlo správně a pevně připojeno oběma body - (H4) a (I), pevně stlačte sedadlo dopředu a pevně jej vytáhněte zpět, abyste se ujistili, že

připojení bylo úspěšné. Oba akční body (I1) a (J) jsou červené pro vaši pozornost.

5. Dětská sedačka má těžiště (F) (umístěno na dětské sedačce), které by mělo být nad osou zadního kola, maximální vzdálenost těžiště (F) nesmí být více než 10cm za osou zadního kola. Ujistěte se, že cyklista se při šlapání nedotýká nohami sedačky, případně upravte pozici sedačky na nosiči. **Poznámka:** V Německu podle německého zákona o schvalování způsobilosti k provozu na pozemních komunikacích (něm. zkr. StVZO) lze na kolo připevnit sedačku tak, aby 2/3 hloubky sedačky nebo těžiště sedačky se nacházelo mezi přední a zadní osou jízdního kola.

6. Zatřeste sedadlem (A) a aplikujte dopředný tlak a zároveň táhněte zpět, abyste ověřili, že všechny montážní systémy jsou pevně utaženy a sedadlo je pevně připojeno k nim. Tento ověřovací postup je zásadní pro bezpečnost jak cyklisty, tak dítěte.

7. Otevřete sponu bezpečnostního pásu (C1) a protáhněte ji kolem rámu kola. Napnutí pásu seřídte tak, jak je znázorněno na obrázku. Zajistěte, aby volný konec pásu nebyl v kontaktu s kolem, takže jej protáhněte zarážkou bezpečnostního pásu (C2). Tento krok je nesmírně důležitý pro bezpečnost dítěte a cyklisty.

Jak bezpečně usadit dítě do sedačky

1. Pro bezpečné usazení dítěte do sedačky je nutné jízdní kolo postavit na rovný a pevný podklad, aby byla zajištěna maximální stabilita. I když je vaše jízdní kolo vybaveno robustními rychloupínacími stojany, musíte při umísťování/vytahování dítěte ze sedačky kolo vždy držet. Dítě musíte mít na klíně a z něj ho bezpečně usadit do sedačky. Je zakázáno, aby dítě samo ležlo na kolo nebo využitím opěrek nohou dosáhlo na sedačku. Chcete-li umístit dítě do sedačky, nejprve zcela uvolníte postroj zádržného systému (B) tak, stisknutím seřizovacího tlačítka (B2.1) vodítka pásu (B2) a jeho vytažením nahoru - tím snadněji umístit dítě do sedačky. Poté otevřete bezpečnostní sponu (B1) pomocí stlačení tlačítka bezpečnostní spony. Po uvolnění spony odpojte obě strany tak, že jednu posunete nahoru a druhou dolů. Posadte dítě, umístěte ramenní popruhy a pak je spojte posunutím obou částí spony k sobě a zavřete bezpečnostní sponu. Před zajištěním spony se ujistěte, že obě strany jsou pevně spojeny. Upravte délku pásů pomocí seřizovačů popruhů tak, aby

bylo dítě bezpečně zajištěno. Před zahájením cesty vždy zkontrolujte, že je dítě zajištěno a že pásy jsou utaženy, ale ne natolik, aby působily dítěti bolest. Podle růstu dítěte, jeho aktuální výšky a hmotnosti můžete nastavit výšku popruhů zádržného systému (B) na všech seřizovačích popruhů (B2) tak, že popruhy stáhnete nahoru nebo dolů, dokud nedosáhnete požadované velikosti.

2. Uvolníte zajišťovací páčku (E1), posunutím nastavte vhodnou polohu opěrek nohou dle výšky dítěte a zacvakněte páku (E1) do zajišťovací polohy.

3. Popruh opěrky (E3) lehce vyjměte z drážky opěrky nohou (E2). Zatáhněte směrem nahoru. Poté vložte zúžený konec řemínku do drážky v opěrce dle obrázku. Pokud je řemínek správně uchycen, lehce upravte jeho délku dle velikosti nohy dítěte. Řemínek zacvakněte do nejbližšího otvoru. Pokud chcete popruh (E3) odebrat, mírně jím pootočte, aby se uvolnil z podpěrného kolíku (E2).

Jak Odstranit Dětskou Sedačku z Rámu Kola (IP)

MOŽNOST A - SEJMUTÍ DĚTSKÉ SEDAČKY + ZÁKLADNY + KOVOVÉ OPĚRNÉ TYČE

1. Odpojte bezpečnostní pás (C), chcete-li odstranit dětský nosič. Potom stisknete tlačítko (K3) na kovovém závěsu (K) a současně vysuňte kovovou opěrnou tyč (L) směrem nahoru a dozadu, jak je znázorněno na obrázku.

MOŽNOST B - SEJMUTÍ DĚTSKÉ SEDAČKY ZE ZÁKLADNY, PONECHÁNÍ TYČE A ZÁKLADNY NA KOLE

1. Odpojte bezpečnostní pás (C), chcete-li odstranit dětský nosič.

2. Stiskněte čelisti (I) a oba konce vysuňte. Ve stejném okamžiku vysunujte dětskou sedačku směrem nahoru a dozadu.

Jak Odstranit Dětskou Sedačku z Nosiče (E-BD)

1. Odpojte bezpečnostní pás (C), chcete-li odstranit dětský nosič.

2. Stiskněte čelisti (I) a oba konce vysuňte. Ve stejném okamžiku vysunujte dětskou sedačku směrem nahoru a dozadu.

Jak nastavit svůj zámek Bobike

1. Stiskněte tlačítko pro odemčení zámku. Při stisknutí tlačítka nastavte a uložte svůj nový kód. Zavřete zámek. Změňte číslování, aby byl váš nový kód skrytý. Pro odemčení zámku jednoduše znovu zadejte váš nový kód a poté stiskněte tlačítko. Prosím, ujistěte se, že zámek je vždy uchovávan mimo dosah. **Poznámka:** Zámek by měl být používán pouze tehdy, když je kolo zaparkováno a není používáno

jako proti krádežové zařízení. Ujistěte se, že je zámek uložen na bezpečném místě mimo dosah dětí, aby se zabránilo možným nebezpečím uškrcení. Držte zámek blízko a pod dohledem dospělých při používání, například připevněním k opasku nebo uložení do zabezpečené kapsy. Dodržováním těchto technických opatření lze snížit riziko uškrcení a zajistit bezpečné a zodpovědné používání zámku.



Upozornění

Ujistěte se, že jste dodrželi a splnili všechny uvedené pokyny. Pokud jste tak učinili, dětská sedačka je připravená k použití.

JE NEZBYTNÉ, abyste si přečetli následující kapitolu týkající se bezpečnostních pokynů při použití dětské sedačky.

Zvláštní Pokyny k Použití

- Před použitím odstraňte z dětské cyklosedačky nálepky, které nesouvisí s bezpečností.
- Cyklista musí být starší 16 let.
- Informujte se o platných zákonech, nařízeních a vyhláškách ve Vaší zemi, týkajících se přepravy dětí v sedačkách připevněných k jízdním kolům.
- Vozte pouze děti, které jsou schopné sedět samostatně, minimálně tak dlouho, jak potrvá jejich přeprava.
- V sedačce nevozte dítě mladší 9 měsíců. Aby mohlo dítě jezdit v cyklistické dětské sedačce, musí umět samostatně sedět a držet vzpřímeně hlavu. Dítě musí mít vždy nasazenou cyklistickou přilbu. Případné nejasnosti ohledně vhodnosti přepravy Vašeho dítěte v sedačce konzultujte vždy s lékařem.
- Ujistěte se, že váha a výška přepravovaného dítěte nepřesahuje stanovené limity sedačky, kontrolujte v pravidelných intervalech. Zkontrolujte hmotnost dítěte před umístěním dítěte do sedačky. Za žádných okolností byste neměli používat dětskou sedačku k přepravě dítěte, jehož hmotnost je nad povolenou hranici.
- Čas od času zkontrolujte, zda hmotnost a výška dítěte nepřesahují maximální povolenou nosnost sedačky.
- Ujistěte se, že není možné, aby se jakákoliv část těla dítěte nebo oblečení dostala do kontaktu s jakoukoli pohyblivou částí sedačky nebo jízdního kola, a kontrolujte toto znovu, jak dítě roste.
- Musíte zakrýt všechny ostré nebo špičaté části/předměty na jízdním kole (např. rozštěpené kabely), na které by dítě mohlo dosáhnout.
- Chránič kola je povinný, aby dítě nemohlo vložit nohy nebo ruce mezi paprsky. Jestliže používáte sedlo s vinutými pružinami, musí tyto pružiny mít bezpečnostní kryt. Ujistěte se, že dítě nedosáhne na zadní brzdu či její lanovod, zabráníte tím nepředvídatelným situacím a v krajním případě i nehodě. Tato nastavení by měla být upravována s ohledem na růst dítěte.
- Zakryjte všechny odkryté pružiny na zadním sedle.
- V případě, že chcete použít jízdní kolo s prázdnou sedačkou, pečlivě dotáhněte její volné části (pásky, řemínky, atd.), aby se při jízdě nemohli dostat do

pohyblivých částí kola. Předjedete tak případnému úrazu.

- Zkontrolujte, zda jsou bezpečnostní popruhy a řemínky správně dotaženy a zajištěny. Jejich nastavení a dotažení musí být pro dítě pohodlné a bezpečné.
- Bezpečnost upevňovacích prvků často kontrolujte.
- Vždy používejte všechny bezpečnostní prvky (tj. bezpečnostní popruhy a řemínky), aby Vaše dítě bylo bezpečně zajištěno v sedačce.
- Dítě přepravované v sedačce dostatečně oblékněte dle stávajících povětrnostních podmínek (dítě pouze sedí, tudíž musí být oblečeno tepleji než jezdec, v případě deště mu dejte nepromokavé oblečení).
- Děti v cyklosedačce musí být oblečeny tepleji než cyklisté a měly by být chráněny před deštěm.
- Při přepravě jízdního kola na automobilu (v jakémkoliv typu nosiče jízdních kol) vždy sundejte sedačku a uložte ji samostatně do zavazadlového prostoru. Odpor vzduchu může poškodit nebo uvolnit sedačku, rovněž může vést k uvolnění jízdního kola z nosiče a zapříčinit tak dopravní nehodu.
- Doprovázející osoby by při umísťování dítěte do sedačky měly pečlivě zvážit stabilitu/rovnováhu.
- Zajistěte, aby děti při jízdě na sedačce používali vhodnou přilbu, která vyhovuje normě EN 1078:2012+A1:2012. Nenošení přilby exponenciálně zvyšuje riziko úmrtí, dlouhodobé invalidity, úrazu hlavy nebo jiných zranění. Jako výrobci cyklosedaček dbáme na bezpečnost cestujících v sedačkách, a proto důrazně doporučujeme, aby děti a všichni cestující nosili řádně nasazené a připevněné cyklistické přilby.
- Cyklosedačka a polstrování se mohou při dlouhodobém vystavení slunci zahřát. Před usazením dítěte se ujistěte, že nejsou příliš horké.
- Tato dětská cyklosedačka není vhodná pro použití při sportovních aktivitách nebo v extrémních podmínkách, jako jsou například enduro, jízda v těžkém hornatém terénu, jízda přes velké silniční díry, skoky a off-roadové stezky.
- Při první jízdě s namontovanou sedačkou - před jízdou na silnici vyzkoušejte jízdu na kole v bezpečném/tichém prostředí.



VAROVÁNÍ

VAROVÁNÍ: K dětské sedačce nepřipevňujte žádná další zavazadla. Pokud převážíte další zavazadla, nesmí být překročena nosnost kola a doporučujeme je umístit v přední části kola.

VAROVÁNÍ: Neprovádějte na sedačce žádné úpravy.

VAROVÁNÍ: Ovladatelnost, především stabilita, řízení a brzdění, jízdního kola se může změnit, pokud je v sedačce dítě.

VAROVÁNÍ: Nikdy nenechávejte jízdní kolo s dítětem v sedačce bez dozoru.



VAROVÁNÍ

VAROVÁNÍ: Pokud se objeví trhлина nebo pokud se povrch začne rozkládat, znamená to, že sedačka dosáhla maximální životnosti a musí být vyměněna. Pokud si nejste jisti, kontaktujte odborníka.

VAROVÁNÍ: Před použitím vždy zkontrolujte teplotu povrchu sedačky.

VAROVÁNÍ: Tato dětská sedačka není vhodná pro použití během sportovních aktivit.

VAROVÁNÍ: Vždy zajistěte, aby byla hlava dítěte v nakloněné poloze podeprena.

VAROVÁNÍ: Přídavná bezpečnostní zařízení musí být vždy zapnuta.

VAROVÁNÍ (E-BD): Sedačka se nesmí používat jako nosič zavazadel a nesmí se na ní přepravovat jiný náklad, než je uvedeno v tomto návodu: dítě.

VAROVÁNÍ (E-BD): Elastické pásky původně dodávané v nosiči nikdy neumísťujte na sedačku nebo umístěné za ní, protože trvalý tlak, který tyto pásky vyvíjejí, by mohl poškodit upevňovací systém dětské sedačky a ohrozit dítě i cyklistu.



Upozornění

Nedodržení pokynů v tomto návodu k použití může vest k vážnému zranění nebo úmrtí osoby jedoucí na kole a/nebo dítěte. Bobike nese odpovědnost za jakékoliv škody na výrobku nebo zranění osob, vyplývající z nesprávné instalace, uskladnění nebo montáže (nedodržení návodu na montáž), nesprávné údržby, nesprávného použití nebo použití v rozporu s technickými nebo funkčními specifikacemi (nedodržení návodu k

údržbě), úprav nebo oprav prováděných vámi nebo třetí stranou the technical or use specifications (non-compliance with maintenance and care instructions), modifications or repairs made by you or a third party. Pokud máte jakékoliv pochybnosti, kontaktujte nás nebo prodejce ve vašem okolí, abychom vám mohli pomoci a zajistili vám a vašemu dítěti bezpečí během jízdy s dětskou cyklosedačkou.

Údržba

Pro dlouhou životnost a bezproblémové používání doporučujeme dodržovat následující pokyny:

- Pravidelně kontrolujte dotažení a upevnění držáku sedačky k rámu kola, upevnění sedačky k nosiči, zajištění a funkčnost ostatních součástí sedačky (opěrky nohou, řemínky, popruhy, atd.).

- Nepoužívejte sedačku, pokud je některá její část poškozena. Poškozené součástky musí být vyměněny. V případě výměny dílů je třeba, abyste kontaktovali

autorizovaného prodejce značky Bobike a zakoupili značkové součásti vhodné pro výměnu. Seznam prodejců naleznete na webových stránce: www.bobike.com

- Pokud došlo k nehodě nebo nekontrolovanému pádu sedačky, doporučujeme sedačku dále nepoužívat i když sedačka nebo její části nevykazují žádné viditelné poškození.

- Sedačku očistíte vodou a mýdlem (nepoužívejte abrazivní, korozivní nebo toxické výrobky).

Záruka

3 LETÁ ZÁRUKA: Na tento produkt se vztahují záruční podmínky dle platných zákonů a nařízení ve Vaší zemi – informujte se při koupi sedačky. Zaregistrujte svůj produkt na adrese www.bobike.com.

1 ROK ZÁRUKY NAVÍC: Zaregistrujte sedačku na www.bobike.com a získáte jeden rok záruky navíc.

Upozornění: musíte se zaregistrovat do 2 měsíců od data nákupu, abyste získali jeden rok záruky navíc od značky Bobike.

UPLATNĚNÍ ZÁRUKY

Abyste mohli záruku uplatnit, musíte mít původní doklady o prodeji. V případě položek vrácených bez prodejních dokladů bude za datum počátku platnosti záruky považováno datum výroby. Všechny záruky

přestanou platit v případě, že k poškození produktu dojde v důsledku nehody, špatného použití, úprav systému nebo použití způsobem, který není popsán v tomto návodu k použití.

Pro uplatnění záručních podmínek si ponechte všechny požadované informace a štítek s informacemi o dohledatelnosti (M). Můžete si zde také dělat poznámky.

O.F. _____.

Datum _____.

* Technické údaje a design se mohou změnit bez předchozího upozornění.

Máte-li jakékoli dotazy, neváhejte nás kontaktovat



One Maxi IP&E-BD

Barnestol til cykel

DA.

Oversigt Over Produktet

- A. Barnestolen
- B. Fastgørelsesseler
- B1. Sikkerhedslås
- B2. Højdejusteringer
- B2.1. Justeringsknap
- C. Sikkerhedsrem til fastspændelse på stellet
- C1. Sikkerhedsbæltelås
- C2. Sikkerhedsbælteholder
- D. Bagreflektor
- E. Fodhviler
- E1. Fodstøtte sikkerhedsspænde
- E2. Fodstøtte klemme
- E3. Fastgørelsesrem til fodhvileren
- F. Tyngdepunkt
- G. Sædehynde
- I. Åbning og spændeklo
- I1. Kæbeknap
- J. Rød sikkerhedsforbindelsesenhed
- M. Sporbarhedsoplysning
- N. Unbrakonøgle nr.:5

Monteres på Cyklens Stel (1P)

- H. Sædemonteringsbase
- H1. 4 x skruer
- H2. 4 x metalklemmer
- H3. 2 x skruer
- H4. Indføringsåbning til beskyttelsessystem af metal
- K. Metalbeslag
- K1. 4 x skruer
- K2. Forreste monteringsblok
- K3. Blokknap
- K4. Bagerste metal-monteringsplade
- L. Metal-støttebarre
- L1. Begrænsere af klemmerne

Monteres på Cyklens Bagagebærer (E-BD)

- H. Sædemonteringsbase
- H1. 4 x skruer
- H2. 4 x metalklemmer
- H3. 2 x skruer
- H4. Indføringsåbning til beskyttelsessystem af metal

OPMÆRKSOMHED

Dette produkt indeholder små dele som bolte, plastikposer og små emballageophæng. Opbevar dem uden for børns rækkevidde for at undgå risiko for kvælning.

Særlig Monteringsvejledning

- Dette cykelsæde til børn må ikke monteres i foldecyklar.
- Dette cykelsæde til børn må ikke bruges på EPAC / Pedelecs over 25 km/t/15,5 mph.
- Dette cykelsæde til børn må ikke monteres på cykler udstyret med støddæmper på baghjulet.
- Dette barnecykelsæde må ikke monteres på motoriserede køretøjer såsom knallerter og scootere.
- Dette børnecykelsæde er kun beregnet til at bære børn med en maksimal vægt på 22 kg og en maksimal højde på 110 cm (og børn med en anbefalet alder på 9 måneder til 6 år – med vægten som den afgørende faktor).
- Cyklistens og det transporterede barns samlede vægt, må ikke overstige den maksimale tilladte belastning for cyklen. Oplysninger om cyklens maksimale belastning findes i dens betjeningsvejledning. Du kan også kontakte producenten vedr. dette spørgsmål.
- Sædet må kun monteres på cykler, der er egnet til fastgørelse af sådanne ekstra belastninger. Se venligst din cykelvejledning.
- Stolen skal altid have en position, således at førerens ben ikke rammer stolen under kørslen.
- Det er meget vigtigt at justere sædet korrekt, samt dets bestanddele for optimal komfort og barnets sikkerhed. Det er også vigtigt, at sædet ikke får en hældning fremad, så barnet ikke har tendens til at glide ud af det. Det er også vigtigt, at ryglæn hælder en smule bagover.

- Kontrollér at alt fungerer korrekt på cyklen, efter montering af cykelstolen.
- Se anvisningerne for cyklen, og hvis du har tvivl om, hvordan barnesædet skal monteres på din cykel, skal du kontakte din cykelleverandør for yderligere information.

Specifikke instruktioner til at montere din sadel på rammen af din cykel (1P)

- Dette cykelsæde til børn skal monteres på cykler med runde og ovale rammer med diameter fra Ø28 til Ø40 mm.
- Barnestolen er egnet til montering på cykler med hjul i størrelsen 26" og 28".

Specifikke instruktioner til at montere din sadel på bagagebæreren af cyklen (E-BD)

- Barnesædet skal anvendes på en bærer med en lastevne på 27 kg, i henhold til EN ISO 11243:2016 standarden.
- Den maksimale vægt, der påføres bæreren, må ikke overstige 27 kg, i henhold til EN ISO 11243:2016 standarden.
- Af sikkerhedsmæssige årsager må dette sæde kun monteres på bagagebærere der overholder EN ISO 11243:2016 - 120 til 175 mm.
- Barnestolen er egnet til montering på cykler med hjul i størrelsen 26" og 29".

Specifikke Instruktioner til Montering af Sadlen i Rammen på din Cykel (IP)

1. Fjern Metalbeslag (K) fra støttebarren af metal (L). For at gøre det, skal du trykke på klemmeknappen (K3) og samtidigt trække støttebarren (L) op.

2. Fjern skruerne (K1) på metalbeslaget (K) vha. unbrakonøglen nr. 5 (N).

3. Den korrekte positionering af metalbeslaget (K) er yderst vigtig. Sørg for, at den er placeret i cykelstellet som vist på billedet - forfra og monteret på sadelrøret og aldrig monteret på sadelpinden. Anbring kroppen af den forreste monteringsblok (K2) over cykelstellet fra fronten. Sæt 4 skruer (K1) i blokken til at stramme den bageste monteringsplade (K4). Spænd skruerne med nøglen (N), således at klemmen er sikret, men ikke helt strammet, så, hvis det er nødvendigt, kan du justere højden senere. Bemærk dog, at det skal være stramt nok til at gøre det lettere at gennemføre det næste trin. Du skal stramme de 4 skruer på tværs og trinvis.

4. Placer kanterne af den metalliske støttebarre (L) ved hullerne i metalbeslaget (K), indtil du hører et klik, der angiver låsning, og indtil den midterste knap (K3) er i niveau med det ydre af spændebåndet. Centrér og juster metal-støttebarren (L) i en højde over baghjulet, så senere, når du tilføjer vægt af barnet, vil barnesædet ikke røre hjulet. Bemærk, at metal-støttebarren (L) skal placeres maks. 10 cm væk fra hjulet. Derefter, i næste skridt, vil vi fortsætte med installationen af basen. Brug aldrig metal-støttebarren (L) til at bære anden last end det barnesæde, som er angivet i denne vejledning.

5. Tryk på kæbepuden (I1) nedad og træk udad for at låse basen (H) op. Træk basen (H) udad for at afmontere den fra sædet (A).

6. For at frigøre de metalliske klemmer (H2) er det nødvendigt. For at opnå dette skal du bruge unbrakonøglen nr. 5 (N) til kun at løsne skruerne (H1) på tværs. Derefter skal du også løsne skruerne (H3).

7. Sørg for, at basen (H) er centreret diagonalt og vertikalt på den metalliske støttebjælke (L). Hvis basen bevæger sig under tilspænding, skal den gen-centreres for at opretholde korrekt justering. Korrekt centreret basen er afgørende for barnets/voksnes sikkerhed. Fortsæt med at sikre, at de forreste metalliske klemmer (H2), tæt på Bobike-logoet, er placeret mellem de angivne rumgrænser (L1) angivet af pilen i Quick-Guide billedet. Placer ikke de forreste metalliske klemmer (H2) uden for dette område, og bemærk,

at sædet skal installeres så tæt på sadlen som muligt. Mens du sikrer centreret justering med støttebjælken (L), begynd med at stramme de to skruer (H3) med et moment på 2 N.m. Derefter skal du stramme de fire skruer (H1) i et krydsmønster med unbrakonøglen (N). Påfør tilstrækkeligt moment 6 N.m for at sikre basen sikkert til støttebjælken (L).

8. Bemærk venligst, at sikkerheden for barnet/voksen er af allerstørste betydning, når du følger dette trin. Hold sikkerhedssele (C). Sørg for, at du først monterer den røde metalforbindelsesenhed (J) i den tilsvarende åbning (H4) på basen (H) nær Bobike-logoet. Træk derefter sædet ned fast, så kløerne (I) forbinder fuldt ud til basen (H). Når du gør dette korrekt, vil du høre 2 klik. For at sikre, at sædet er korrekt og sikkert tilsluttet på begge punkter – (H4) og (I), skal du skubbe sædet fast fremad og trække det fast tilbage for at sikre, at forbindelsen lykkedes. Begge handlingspunkter (I1) og (J) er røde til din opmærksomhed.

9. Barnesædet har et tyngdepunkt (F) (noteret på barnesædet), der skal placeres foran baghjulets nav. Hvis det placeres bag navet, må afstanden ikke overstige 10 cm. Ved placering af barnesædet, skal det også sikres, at cyklisten ikke rører barnesædet med fødderne i forbindelse med cyklingen. **Bemærk:** I Tyskland, i henhold til den tyske færdselslov StVZO, må børnestolene kun fastgøres således at det sikres at 2/3 af sædets dybde eller tyngdepunkt er placeret mellem cyklens for- og bagaksel.

10. Efter at have justeret højden og positionen af sædet (A), skal du håndstramme den metalliske strop (K) med unbrakonøglen (N) for at sikre, at den ikke kan bevæge sig. Skruerne (K1) skal strammes hånd i hånd diagonalt med samme kraft og i faser, med et drejningsmoment på 8 N.m.

11. Ryst sædet (A) og påfør fremadrettet tryk samt træk bagud for at verificere, at alle monteringsystemer er sikkert fastgjort, og sædet er fastgjort sikkert til hver af dem. Udførelse af denne verifikation er af allerstørste vigtighed for både cyklistens og barnets sikkerhed.

12. Begynd med at åbne sikkerhedsbæltet (C1), og send det rundt om cykelstellet. Justér bæltet som vist på billedet, under spænding. Sørg for, at den løse bælteende ikke kommer i kontakt med hjulet, ved at sende den gennem bælteholderen (C2). Dette trin er yderst vigtigt for barnets og cyklistens sikkerhed.

Specifikke Instruktioner til Montering af Sædet i Bagagebæreren på din Cykel (E-BD)

1. Tryk på kæbepuden (I1) nedad og træk udad for at låse basen (H) op. Træk basen (H) udad for at afmontere den fra sædet (A).

2. For at frigøre de metalliske klemmer (H2) er det nødvendigt. For at opnå dette skal du bruge unbrakonøglen nr. 5 (N) til kun at løsne skruerne (H1) på tværs. Derefter skal du også løsne skruerne (H3).

3. Sørg for, at basen er centreret på bagagebæreren. Hvis basen skifter under stramning, skal den re-centreres for at opretholde korrekt justering. Mens du sikrer centreringsjusteringen med bagagebæreren, begynd med at stramme de to skruer (H3) med et drejningsmoment på 2 Nm. Derefter stram de fire

skruer (H1) i et krydsmønster med unbrakonøglen (N). Anvend tilstrækkeligt moment 6 Nm for at sikre basen sikkert til bagagebæreren.

4. Bemærk venligst, at sikkerheden for barnet/voksen er af allerstørste betydning, når du følger dette trin. Hold sikkerhedssele (C). Sørg for, at du først monterer den røde metalforbindelsesenhed (J) i den tilsvarende åbning (H4) på basen (H) nær Bobike-logoet. Træk derefter sædet ned fast, så kløerne (I) forbinder fuldt ud til basen (H). Når du gør dette korrekt, vil du høre 2 klik. For at sikre, at sædet er korrekt og sikkert tilsluttet på begge punkter – (H4) og (I), skal du skubbe sædet fast fremad og trække det fast tilbage for at sikre, at

forbindelsen lykkedes. Begge handlingspunkter (I1) og (J) er røde til din opmærksomhed.

5. Barnesædet har et tyngdepunkt (F) (noteret på barnesædet), der skal placeres foran baghjulets nav. Hvis det placeres bag navet, må afstanden ikke overstige 10 cm. Ved placering af barnesædet, skal det også sikres, at cyklisten ikke rører barnesædet med fødderne i forbindelse med cyklingen. **Bemærk:** I Tyskland, i henhold til den tyske færdselslov StVZO, må børnestolene kun fastgøres således at det sikres at 2/3 af sædets dybde eller tyngdepunkt er placeret mellem cyklens for- og bagaksel.

6. Ryst sædet (A) og påfør fremadrettet tryk samt træk bagud for at verificere, at alle monteringsystemer er sikkert fastgjort, og sædet er fastgjort sikkert til hver af dem. Udførelse af denne verifikation er af allerstørste vigtighed for både cyklistens og barnets sikkerhed.

7. Begynd med at åbne sikkerhedsbæltet (C1), og send det rundt om cykelstellet. Justér bæltet som vist på billedet, under spænding. Sørg for, at den løse bælteende ikke kommer i kontakt med hjulet, ved at sende den gennem bælteholderen (C2). Dette trin er yderst vigtigt for barnets og cyklistens sikkerhed.

Sådan anbringes og sikres barnet i sædet

1. For sikkert at kunne anbringe barnet på sædet skal cyklen stilles på et fladt og solidt underlag, så cyklen opnår maksimal stabilitet. Selvom din cykel har et robust hurtigstativ, skal du altid holde cyklen, mens du anbringer/fjerner barnet. Du skal bære barnet på låret og sikkert anbringe det sædet. Det er forbudt, at barnet klatrer selv op på cyklen eller bruger fodstøtterne til at nå sædet. For at anbringe barnet i sædet, skal du først trække fastspændingssystemets seler (B). Ved at trykke på justeringsknappen (B2.1) på bæltevejlederen (B2) og derefter trække den op - dette gør det nemmere at sætte barnet ned i sædet. Åbn derefter sikkerhedsspændet (B1) ved at trykke på knappen til sikkerhedsspændet. Efter at have løsnet spændet, skal du adskille begge sider ved at skubbe den ene op og den anden ned. Sæt barnet i sædet, placér skulderstropperne, og forbind derefter ved at skubbe de to dele af spændet sammen og lukke sikkerhedsspændet. Inden du lukker spændet, skal du sikre dig, at begge sider er sikkert forbundet. Luk sikkerhedsspændet og juster selernes længde ved hjælp af justeringsmekanismerne, så dit barn er sikkert fastgjort. Før turen startes, skal man altid kontrollere

at barnet sidder korrekt fastspændt, og at selen sidder tæt, men ikke så stramt, at det irriterer barnet. Afhængigt af barnets vækst, højde og vægt kan du justere fastspændingssystemets seler (B) ved at trække selerne i justeringsmekanismerne (B2.) op eller ned, indtil du når den ønskede højde.

2. Juster højden af fodstøtten i henhold til barnets størrelse. For at gøre dette, skal du løftegrebet (E1) og køre det op eller ned, for at opnå den ønskede højde. Efter at have indstillet den korrekte højde, skal du sænke grebet (E1), for at fastlåse det.

3. For at fjerne fodstøtte stroppen (E3), skal det løftes forsigtigt for at udløse det fra fodstøtte klemmen (E2), og derefter trækkes opad, for at frigøre det fra fodstøtte åbningen. Derefter passerer den tynde ende af plaststroppen gennem hullet i fodstøtten, som vist på billedet. Når stroppen er positioneret korrekt, kan den nemt føres op eller ned, i henhold til barnets fodstørrelse. Derefter trækkes en af åbningerne i stroppen over fodstøtte klemmen. Hvis du vil fjerne stroppen (E3), skal du dreje den lidt for at løsne den fra fodstøttepluggen (E2).

Sådan Tages dit Barnesæde af Cykelstellet (IP)

MULIGHED A - FJERN BARNET FRA SÆDET + BASE + STØTTEBAR

1. Løsn sikkerhedsremmen (C) for at kunne tage barnestolen af cyklen. Tryk derefter på blok-knappen (K3) i metalbeslaget (K) og samtidigt trække støttebarren (L) op og tilbage, som vist på billedet.

MULIGHED B - FJERN BARNESÆDET FRA BASEN, EFTERLAD STANGEN + BASEN MONTERET PÅ CYKLEN

1. Løsn sikkerhedsremmen (C) for at kunne tage barnestolen af cyklen.

2. Tryk kæberne (I), og trække dem begge ud. Samtidig trækkes barnesædet op og tilbage.

Sådan Tages dit Barnesæde af Bagagebæreren (E-BD)

1. Løsn sikkerhedsremmen (C) for at kunne tage barnestolen af cyklen.

2. Tryk kæberne (I), og trække dem begge ud. Samtidig trækkes barnesædet op og tilbage.

Sådan indstiller du din Bobike hængelås

1. Tryk på knappen for at låse hængelåsen op. Mens du trykker på knappen, indstil og gem din nye kode. Luk hængelåsen. Ændr nummereringen for at skjule din nye kode. For at låse hængelåsen op skal du blot indtaste din nye kode igen og derefter trykke på knappen. Sørg altid for, at hængelåsen opbevares væk. **Bemærk:** Låsen bør kun bruges, når cyklen er parkeret og ikke bruges som et anti-tyveri redskab.

Sørg for, at hængelåsen opbevares på et sikkert sted, uden for børns rækkevidde, for at undgå potentielle kvælningssrisici. Hold hængelåsen tæt og under voksenopsyn, når den er i brug, f.eks. ved at fastgøre den til en bælteøje eller opbevare den i en sikker lomme. Ved at følge disse tekniske foranstaltninger kan risikoen for kvælning mindskes, og hængelåsen kan bruges sikkert og ansvarligt.



Opmærksomhed

Sørg for at følge og overholde alle instruktionerne. Hvis ja, er barnesædet klar til brug.

DET ER OBLIGATORISK AT LÆSE FØLGENDE kapitel om sikkerhedsanvisninger til brug af barnesæde.

Særlige Brugsanvisninger

- Fjern de ikke-sikkerhedsrelaterede klistermærker fra cykelstolens barnestol før brug.
- Føreren af cyklen skal være fyldt 16 år.
- Tjek altid regler og lovparagraffer vedr. transport af børn i dit eget land, før du bruger stolen første gang.
- Bære udelukkende børn, der er i stand til at sidde i en længere periode, i det mindste så længe som den tilsigtede cykelrejse.
- Transporter aldrig et barn i denne stol, som er under 9 måneder gammel. For at kunne sidde i stolen skal barnet kunne sidde ved egen hjælp og barnet skal bære en cykelhjelm. Er du i tvivl om dette, spørg da din læge til råds.
- Sørg for, at barnets vægt og højde ikke overstiger sædets maksimale kapacitet, og tjek dette med jævne mellemrum. Tjek barnets vægt inden barnesædet benyttes. Under ingen omstændigheder bør du bruge barnecykelstolen til at transportere et barn, hvis vægt er over den maksimalt tilladte.
- Sørg for af og til at kontrollere, at barnets vægt og højde ikke overstiger sædets maksimalt tilladte belastning.
- Sørg for, at det ikke er muligt for nogen del af barnets krop eller tøj at komme i kontakt med bevægelige dele af sædet eller cyklen, og kontroller dette i takt med, at barnet vokser.
- Du skal tildække alle skarpe og spidse genstande på cyklen, som barnet eventuelt vil kunne nå i forskellige situationer (f.eks. slidte kabler).
- En hjulbeskytter er obligatorisk for at forhindre barnet i at stikke sine fødder eller hænder ind mellem egerne. Brugen af beskyttelsesskærm under sadlen eller brug af en sadel med interne fjedre er påkrævet. Sørg for, at barnet ikke kan komme til at hindre anvendelsen af bremserne og undgå derved ulykker. Disse justeringer skal revideres i takt med barnets vækst.
- Dæk eventuelle uadækkede bagfjedre på sadlen.
- Når der ikke sidder et barn i stolen, skal selerne fastspændes alligevel for at undgå at de bliver fanget

- af cyklens bevægelige dele som f.eks. baghjulet. Dette for at mindske risikoen for at skade føreren af cyklen.
- Fastgør barnet i cykelsædet til børn, og sørg for, at alle sikkerhedssele og -remme sidder tæt, men ikke så stramt, at det forårsager ubehag for barnet.
- Kontrollér hyppigt fastgørelsernes sikkerhed.
- Brug altid alle sikkerhedsanordninger og seler for at sikre, at barnet sidder sikkert i sædet.
- Sørg for at barnet bærer det korrekte tøj i henhold til vejforholdene.
- Børn i sædet bør være varmere påklædt end den der kører cyklen, og de bør være godt beskyttet mod regn.
- Afmonter stolen når cyklen transporteres på biltag eller cykelkrog. Blæsten kan skade stolen eller fastgørelsesanordningerne, hvilket kan medføre uheld.
- Cyklen kan reagere anderledes med et barn i cykelstolen særligt i forhold til balance og når man skal styre og bremse.
- Sørg for, at barnet bærer en egnet hjelm, der er i overensstemmelse med EN 1078:2012+A1:2012, når det sidder i sædet. Hvis man ikke bruger hjelm, øges risikoen for død, langvarig invaliditet, hovedtraumer eller andre skader eksponentielt. Som producenter af cykelstole bekymrer vi os om passagerernes sikkerhed, så vi anbefaler på det kraftigste, at børn og alle passagerer bærer korrekt monterede og fastspændte cykelhelme.
- Under ekstreme varme grader kan stolen og betrækket blive utroligt varmt. Anbring derfor aldrig et barn i en stol der har stået i direkte sol, uden at tjekke disse dele først.
- Dette barnesæde er ikke egnet til brug under sportsaktiviteter eller under ekstreme forhold som f.eks. enduro, voldsom mountainbike-kørsel, store vejhuller, bump og terrænkørsel.
- Når du cykler med sædet monteret for første gang, anbefales det at prøvekøre cyklen i sikre/rolige omgivelser, før du cykler ud på større veje.



ADVARSLER

ADVARSEL: Fastgør ikke yderligere bagage på barnesædet. Ved ekstra bagage må cyklens bærekapacitet ikke overskrides, og vi anbefaler at den placeres foran på cyklen.

ADVARSEL: Lav ikke om på cykelstolen.

ADVARSEL: Cyklen kan opføre sig anderledes med børn/gods i anhænger, især med henblik på balance, styring og opbremsning.

ADVARSEL: Parker aldrig cyklen med barnet i cykelstolen uden opsyn.

ADVARSEL: Brug ikke cykelstolen, hvis der er dele, der er gået i stykker eller viser tegn på svaghed.

ADVARSEL: Kontroller altid sædets overfladetemperatur inden brug.

ADVARSEL: Denne cykelstol er ikke egnet til at bruge til sportsaktiviteter.

ADVARSEL: Sørg altid for, at dit barns



ADVARSLER

hoved understøttes i tilbagetrukket position.

ADVARSEL: Ekstra sikkerhedsanordninger skal altid fastgøres.

ADVARSEL (E-BD): Stolen må ikke bruges som bagagebærer og må ikke bære nogen last ud over den, der er angivet i denne vejledning: et barn.

ADVARSEL (E-BD): Sæt aldrig de elastikbånd, der oprindeligt sad på bæreren på sædet eller placeret bag det, da det kontinuerlige tryk, der udøves af disse elastikbånd, kunne beskadige barnesædets fastgørelsessystem og udsætte barnet og cyklisten for fare.



Opmærksomhed

Manglende overholdelse af denne betjeningsvejledning kan medføre alvorlig skade eller død af cyklisten og / eller barnet.

Bobike er ikke ansvarlig for nogen skade på produktet eller personer som følge af forkert installation, opbevaring eller montering (manglende overholdelse af montagevejledning), forkert vedligeholdelse, forkert brug eller brug,

der ikke er i overensstemmelse med de tekniske specifikationer eller betjeningspecifikationer (manglende overholdelse af vedligeholdelse og plejeinstruktioner), ændringer eller reparationer foretaget af dig eller en tredjepart. Hvis du er i tvivl, så kontakt os eller din lokale butik, så vi kan hjælpe dig med at sikre din og dit barns sikkerhed, mens du kører med cykelsædet.

Vedligeholdelse

For at sikre god brugstilstand og undgå eventuel tilskadekomst anbefaler vi:

- Regelmæssig kontrol af systemet der fastgør barnestolen til cyklen for at sikre, at det er i god stand.
- Kontrol af alle delene for at bekræfte at de alle fungerer effektivt; barnestolen må under ingen omstændigheder anvendes, hvis nogen af delene er beskadiget. De beskadigede dele skal udskiftes. For at erstatte dem, skal du gå til cykelbutikken, der også er en **Bobike**-autoriseret forhandler, for at få de korrekte

dele til udskiftning. Du kan finde dem på: www.bobike.com

- Hvis du har været udsat for en ulykke med cyklen og barnesædet ikke har nogen synlige skader, så anbefaler vi alligevel, at du skifter barnesædet ud med et nyt.
- Hold barnestolen ren. Til det formål anvend vand og sæbe (anvend aldrig ætsende eller slibende rensmidler eller giftige produkter), og lad stolen tørre ved stuetemperatur.

Garanti

3-ÅRS GARANTI: Kun til alle mekaniske komponenter mod producentens defekter. Registrer dit produkt på www.bobike.com.

+ 1 EKSTRA ÅRS GARANTI: Registrer dit sæde på www.bobike.com og få et års ekstra garanti.

Vigtigt: du skal registrere dig inden for 2 måneder efter købet, for at få Bobike's 1 års ekstra garanti.

REKLAMATION

For at få garantiservice, skal du have din originale kvittering. For varer, der returneres uden en kvittering antages, at garantien begynder på datoen for

fremstillingen. Alle garantier vil blive annulleret, hvis produktet er beskadiget på grund af brugerens styrt, misbrug, systemændring eller produktet blev brugt på en måde, det ikke er beregnet til, som beskrevet i denne betjeningsvejledning.

For at sikre dig de nødvendige oplysninger for at kunne aktivere garantien, skal du gemme oplysningerne fra din sporbarhedsoplysningerlabel (M). Du kan også nedskrive dine info her.

O.F. _____.

Dato _____.

* Specifikationerne og design kan ændres uden varsel. Kontakt os, hvis du har spørgsmål.



One Maxi IP&E-BD Fahrradkindersitz

DE.

Produktinhaltsverzeichnis

- | | |
|---|--|
| A. Kindersitz | Rahmenbefestigungssystem (1P) |
| B. Gurte des Haltesystems | H. Montage-Halteblock |
| B1. Sicherheitsschnalle | H1. 4 x Schrauben |
| B2. Obere Gurteinsteller | H2. 4 x Metallklammern |
| B2.1. Einstellungs-knopf | H3. 2 x Schrauben |
| C. Sicherheitsgurt für Fahrradrahmen | H4. Einführöffnung für das Sicherheitssystem aus Metall |
| C1. Sicherheitsgurtschnalle | K. Metallschelle |
| C2. Sicherheitsgurt-Halterung | K1. 4 x Schrauben |
| D. Rückstrahler | K2. Vorderer Befestigungsblock |
| E. Fußstütze | K3. Blockknopf |
| E1. Sicherheitshebel für die Fußstütze | K4. Hintere Befestigungsplatte aus Metall |
| E2. Fußraste | L. Stützbügel aus Metall |
| E3. Sicherheitsriemen der Fußstütze | L1. Begrenzer der Klemmen |
| F. Schwerpunkt-kennzeichnung | |
| G. Polsterung | Gepäckträger-Befestigungssystem (E-BD) |
| I. Abnehm- und klemmbacke | H. Montage-halteblock |
| I1. Backenknopf | H1. 4 x Schrauben |
| J. Rotes Sicherheitsverbindungsstück | H2. 4 x Metallklammern |
| M. Informationen zur Rückverfolgung | H3. 2 x Schrauben |
| N. Inbusschlüssel nr. 5 | H4. Einführöffnung für das Sicherheitssystem aus Metall |

WARNUNG

Dieses Produkt enthält Kleinteile wie Bolzen, Plastiktüten und kleine Heftfäden. Bewahren Sie sie außerhalb der Reichweite von Kindern auf, um Erstickungsgefahr zu vermeiden.

Spezifische Anweisungen für die Montage

- Dieser Fahrradkindersitz darf nicht auf Klappfahrräder montiert werden.
 - Dieser Fahrradkindersitz darf nicht auf EPAC / Pedelecs mit einer Geschwindigkeit von mehr als 25 km/h eingesetzt werden.
 - Dieser Fahrradkindersitz darf nicht an Fahrrädern montiert werden, die mit hinteren Stoßdämpfern ausgestattet sind.
 - Dieser Kinderfahrradsitz darf nicht an motorisierten Fahrzeugen wie Mopeds oder Scootern montiert werden.
 - Dieser Fahrradkindersitz ist nur für den Transport von Kindern mit einem maximalen Gewicht von 22 kg und einer maximalen Körpergröße von 110 cm geeignet (und Kinder mit einem empfohlenen Alter von 9 Monaten bis 6 Jahren – mit dem Gewicht und der Größe wie oben angegeben).
 - Das Gesamtgewicht des Radfahrers samt transportiertem Kind darf die für das Fahrrad zugelassene Höchstlast nicht überschreiten. Informationen zur Höchstlast finden Sie in der Gebrauchsanleitung des Fahrrads. Sie können sich diesbezüglich auch an den Hersteller wenden.
 - Der Sitz darf nur an einem Fahrrad montiert werden, welches für die Befestigung solcher Zusatzlasten geeignet ist. Bitte beachten Sie die Gebrauchsanweisungen Ihres Fahrrads.
 - Die Position des Fahrradkindersitzes muss so eingestellt sein, dass der Fahrradfahrer während der Fahrt den Fahrradkindersitz nicht mit den Füßen berührt.
 - Es ist sehr wichtig, dass der Sitz und seine Bestandteile richtig eingestellt werden, um optimalen Komfort und Sicherheit für das Kind zu gewährleisten. Wichtig ist auch, dass der Sitz nicht nach vorne geneigt ist, sodass das Kind nicht herausrutschen kann. Wichtig ist ferner, dass die Rückenlehne leicht nach hinten geneigt ist.
 - Prüfen Sie, ob alle Teile des Fahrrads mit montiertem Kindersitz sachgemäß funktionieren.
 - Beachten Sie die Gebrauchsanweisung des Fahrrads, und wenn Sie Zweifel an der Montage des Fahrradkindersitzes an Ihrem Fahrrad haben, wenden Sie sich für weitere Informationen bitte an Ihren Fahrradhändler.
- Spezifische Anweisungen für die Montage des Sitzes auf dem Rahmen Ihres Fahrrads (1P)**
- Der Kindersitz kann auf Fahrrädern mit runden oder ovalen Rahmen mit Rohrdurchmessern zwischen Ø28 und Ø40 mm angebracht werden.
 - Der Fahrradkindersitz darf nur an Fahrrädern mit einem Raddurchmesser von 26" und 28" montiert werden.
- Spezifische Anweisungen zur Montage Ihres Sitzes auf dem Gepäckträger des Fahrrads (E-BD)**
- Dieser Kindersitz muss auf einem Gepäckträger mit

einer Tragfähigkeit von mindestens 27 kg, gemäß Norm EN ISO 11243:2016.

• Das den Gepäckträger belastende Höchstgewicht darf 27 kg nicht überschreiten, gemäß Norm EN ISO 11243:2016, angebracht werden.

• Aus Sicherheitsgründen sollte dieser Sitz ausschließlich auf Gepäckträgern gemäß EN ISO 11243:2016 (120-175 mm) montiert werden.

• Der Fahrradkindersitz darf nur an Fahrrädern mit einem Raddurchmesser von 26" und 29" montiert werden.

Spezifische Anweisungen für die Montage des Sitzes am Rahmen Ihres Fahrrads (IP)

1. Entfernen Sie die Schelle (K) vom Stützbügel aus Metall (L). Dazu müssen Sie den Blockknopf (K3) drücken und gleichzeitig den Stützbügel aus Metall (L) nach oben ziehen.

2. Lösen Sie die Schrauben (K1) aus der Schelle (K). Benutzen Sie den Inbusschlüssel (N).

3. Die korrekte Anbringung der Schelle aus Metall (K) ist extrem wichtig. Stellen Sie sicher, dass er gemäß der Abbildung am Fahrradrahmen positioniert wird und niemals an der Sattelstütze. Platzieren Sie den vorderen Befestigungsblock (K2) frontal am Sattelrohr des Fahrradrahmens. Setzen Sie 4 Schrauben (K1) in den Block, um die hintere Befestigungsplatte aus Metall (K4) so anzubringen. Ziehen Sie die Schrauben mit den Schlüsseln (N) so an, dass die Schelle befestigt ist, jedoch nicht komplett fest, damit Sie die Höhe bei Bedarf später noch einstellen können. Beachten Sie aber, dass sie fest genug sein sollte, um die Ausführung des nächsten Schrittes zu erleichtern. Ziehen Sie die Schrauben kreuzweise fest.

4. Schieben Sie die Stangen des Stützbügels aus Metall (L) in die Löcher der Metallschelle (K), bis Sie ein Einrastklicken hören. Der mittige Blockknopf (K3) sollte dabei auf einer Ebene mit der Außenseite der Metallschelle sein. Zentrieren und justieren Sie den Stützbügel aus Metall (L) über dem Hinterrad. Stellen Sie die Höhe so ein, dass der Kindersitz, unter Berücksichtigung des zusätzlichen Gewichts des Kindes, das Rad nicht berührt. Beachten Sie, dass der Stützbügel aus Metall (L) maximal 10 cm vom Rad entfernt positioniert werden sollte. Benutzen Sie die Halterung niemals, um etwas anderes zu transportieren, als den Kindersitz. Befolgen Sie dabei stets die Anweisungen dieser Anleitung.

5. Drücken Sie den Backenknopf (I1) nach unten und ziehen Sie ihn nach außen, um den Halteblock (H) zu entriegeln. Ziehen Sie den Halteblock (H) nach außen, um ihn vom Sitz (A) zu lösen.

6. Es ist notwendig, die Metallklammern (H2) zu lösen. Verwenden Sie dazu den Inbusschlüssel Nr. 5 (N), um nur die Schrauben (H1) kreuzweise zu lösen. Lösen Sie dann auch die Schrauben (H3).

7. Vergewissern Sie sich, dass der Sockel (H) diagonal und vertikal auf der metallischen Stützstange (L) zentriert ist. Sollte sich der Sockel beim Festziehen verschieben, zentrieren Sie ihn neu, um die korrekte Ausrichtung beizubehalten. Die korrekte Zentrierung des Sockels ist für die Sicherheit von Kindern/Erwachsenen entscheidend. Vergewissern Sie sich, dass die vorderen Metallklammern (H2) in der Nähe des Bobike-Logos zwischen den durch den Pfeil in der Quick-Guide-Abbildung gekennzeichneten Abstandsbegrenzern (L1) positioniert sind. Platzieren Sie die vorderen Metallklammern (H2) nicht außerhalb dieses Bereichs und beachten Sie, dass der Sitz so nah wie möglich

am Sattel montiert werden muss. Ziehen Sie zunächst die beiden Schrauben (H3) mit einem Anzugsmoment von 2 N.m an, während Sie sicherstellen, dass sie mittig mit der Stützstange (L) ausgerichtet sind. Ziehen Sie dann die vier Schrauben (H1) mit dem Inbusschlüssel (N) kreuzweise an. Wenden Sie ein ausreichendes Drehmoment 6 Nm an, um die Basis sicher an der Stützstange (L) zu befestigen.

8. Bitte beachten Sie, dass die Sicherheit des Kindes/Erwachsenen bei diesem Schritt an erster Stelle steht. Achten Sie darauf, dass Sie zuerst die rote Metallverbindungsrichtung (J) in den entsprechenden Schlitz (H4) der Basis (H) in der Nähe des Bobike-Logos einsetzen. Ziehen Sie dann den Sitz fest nach unten, so dass die Krallen (I) vollständig mit dem Sockel (H) verbunden sind. Wenn Sie dies richtig machen, hören Sie 2 Klicks. Um sicherzustellen, dass der Sitz an beiden Punkten - (H4) und (I) - korrekt und sicher befestigt ist, drücken Sie den Stuhl fest nach vorne und ziehen Sie ihn fest nach hinten. Die beiden Aktionspunkte (I1) und (J) sind zu Ihrer Information rot.

9. Der Kindersitz hat einen Schwerpunkt (F) (auf dem Kindersitz beschriftet), der vor der Hinterradachse liegen muss. Wenn er hinter der Achse positioniert ist, darf der Abstand 10 cm nicht überschreiten. Wenn der Schwerpunkt mehr als diesen Abstand zur Achse hat, stellen Sie den Sitz in die korrekte Position. Auch bei der Positionierung des Kindersitzes muss besonders darauf geachtet werden, dass der Radfahrer beim Radfahren den Kindersitz nicht mit den Füßen berührt. **Hinweis:** In Deutschland dürfen laut StVZO Fahrradsitze nur so befestigt werden, dass sich 2/3 der Sitztiefe bzw. der Schwerpunkt des Sitzes zwischen Vorder- und Hinterachse des Fahrrades befinden.

10. Nach der Einstellung der Höhe und der Positionierung des Sitzes (A) ziehen Sie den Metallbügel (K) mit dem Inbusschlüssel (N) handfest an, um sicherzustellen, dass er sich nicht bewegen kann. Ziehen Sie die Schrauben (K1) diagonal, mit der gleichen Kraft und schrittweise mit einem Drehmoment von 8 N.m.

11. Schütteln Sie den Sitz (A) und üben Sie Druck nach vorne und Zug nach hinten aus, um zu überprüfen, ob alle Befestigungssysteme sicher befestigt sind und der Sitz fest mit jedem einzelnen System verbunden ist. Diese Überprüfung ist für die Sicherheit des Radfahrers und des Kindes von größter Bedeutung.

12. Öffnen Sie zunächst die Sicherheitsgurtschließe (C1) und führen Sie sie um den Fahrradrahmen herum. Halten Sie den Gurt unter Spannung und stellen Sie ihn ein (siehe Abbildung). Achten Sie darauf, dass das lose Gurtende nicht mit dem Reifen oder den Speichen in Berührung kommt, nachdem es durch die Sicherheitsgurthalterung (C2) geführt wurde. Dieser Schritt ist für die Sicherheit des Kindes sehr wichtig.

Spezifische Anweisungen für die Montage des Sitzes auf dem Gepäckträger Ihres Fahrrads (E-BD)

1. Drücken Sie den Backenknopf (I1) nach unten und ziehen Sie ihn nach außen, um den Halteblock (H) zu entriegeln. Ziehen Sie den Halteblock (H) nach außen, um ihn vom Sitz (A) zu lösen.

2. Es ist notwendig, die Metallklammern (H2) zu lösen. Verwenden Sie dazu den Inbusschlüssel Nr. 5 (N), um nur die Schrauben (H1) kreuzweise zu lösen. Lösen Sie dann auch die Schrauben (H3).

3. Stellen Sie sicher, dass die Basis (H) diagonal und vertikal auf dem Gepäckträger zentriert ist. Wenn sich die Basis beim Festziehen verschiebt, zentrieren Sie sie neu, um die richtige Ausrichtung beizubehalten. Die

korrekte Zentrierung der Basis ist entscheidend für die Sicherheit von Kindern/Erwachsenen. Stellen Sie sicher, dass der Gepäckträger mittig ausgerichtet ist, und ziehen Sie zunächst die beiden Schrauben (H3) mit einem Drehmoment von 2 Nm an. Ziehen Sie dann die vier Schrauben (H1) mit dem Inbusschlüssel (N) kreuzweise an. Wenden Sie ein ausreichendes Drehmoment 6 Nm an, um die Basis sicher am Gepäckträger zu befestigen.

4. Bitte beachten Sie, dass die Sicherheit des Kindes/Erwachsenen bei diesem Schritt an erster Stelle steht. Achten Sie darauf, dass Sie zuerst die rote Metallverbindungsrichtung (J) in den

entsprechenden Schlitz (H4) der Basis (H) in der Nähe des Bobike-Logos einsetzen. Ziehen Sie dann den Sitz fest nach unten, so dass die Krallen (I) vollständig mit dem Sockel (H) verbunden sind. Wenn Sie dies richtig machen, hören Sie 2 Klicks. Um sicherzustellen, dass der Sitz an beiden Punkten - (H4) und (I) - korrekt und sicher befestigt ist, drücken Sie den Stuhl fest nach vorne und ziehen Sie ihn fest nach hinten. Die beiden Aktionspunkte (I1) und (J) sind zu Ihrer Information rot.

5. Der Kindersitz hat einen Schwerpunkt (F) (auf dem Kindersitz beschriftet), der vor der Hinterradachse liegen muss. Wenn er hinter der Achse positioniert ist, darf der Abstand 10 cm nicht überschreiten. Wenn der Schwerpunkt mehr als diesen Abstand zur Achse hat, stellen Sie den Sitz in die korrekte Position. Auch bei der Positionierung des Kindersitzes muss besonders darauf geachtet werden, dass der Radfahrer beim Radfahren den Kindersitz nicht mit den Füßen berührt. **Hinweis:** In Deutschland dürfen laut StVZO

Fahrradsitze nur so befestigt werden, dass sich 2/3 der Sitztiefe bzw. der Schwerpunkt des Sitzes zwischen Vorder- und Hinterachse des Fahrrades befinden.

6. Schütteln Sie den Sitz (A) und üben Sie Druck nach vorne und Zug nach hinten aus, um zu überprüfen, ob alle Befestigungssysteme sicher befestigt sind und der Sitz fest mit jedem einzelnen System verbunden ist. Diese Überprüfung ist für die Sicherheit des Radfahrers und des Kindes von größter Bedeutung.

7. Öffnen Sie zunächst die Sicherheitsgurtschließe (C1) und führen Sie sie um den Fahrradrahmen herum. Halten Sie den Gurt unter Spannung und stellen Sie ihn ein (siehe Abbildung). Achten Sie darauf, dass die lose Gurtende nicht mit dem Reifen oder den Speichen in Berührung kommt, nachdem es durch die Sicherheitsgurthalterung (C2) geführt wurde. Dieser Schritt ist für die Sicherheit des Kindes sehr wichtig.

So befestigen Sie das Kind sicher im Sitz

1. Um das Kind sicher in den Sitz zu setzen, müssen Sie das Fahrrad auf einem ebenen und festen Untergrund abstellen, um eine maximale Stabilität des Fahrrads zu gewährleisten. Auch wenn Ihr Fahrrad über einen robusten Ständer verfügt, müssen Sie das Fahrrad immer festhalten, während Sie das Kind hineinsetzen oder herausnehmen. Sie müssen Ihr Kind auf dem Arm tragen und es sicher auf den Sitz setzen. Es ist verboten, dass das Kind alleine auf das Fahrrad klettert oder die Fußstützen benutzt, um den Sitz zu erreichen. Um das Kind in den Sitz zu setzen lockern Sie als erstes die Gurte des Sitzes vollständig (B), stellen Sie zuerst die maximale Gurtlänge ein, indem Sie den Gurtverstellknopf (B2.1) an der Gurtführung (B2) drücken und ihn dann nach oben ziehen - so lässt sich das Kind leichter in den Sitz setzen. Öffnen Sie dann die Sicherheitsschließe (B1), indem Sie den Knopf der Sicherheitsschließe drücken. Dann öffnen Sie die Sicherheitsschnalle (B1), indem Sie die Taste der Sicherheitsschnalle drücken. Nachdem Sie die Schnalle gelöst haben, trennen Sie beide Seiten, indem Sie eine nach oben und die andere nach unten schieben. Setzen Sie das Kind auf den Sitz, legen Sie die Schultergurte an und verbinden Sie sie dann, indem Sie die beiden Teile der Schnalle zusammen schieben und die Sicherheitsschnalle schließen. Bevor Sie die Schnalle schließen, stellen Sie sicher, dass beide Seiten sicher miteinander verbunden sind. Stellen Sie die Gurtlänge mit den Gurtverstellern ein,

sodass Ihr Kind gesichert ist. Überprüfen Sie vor Fahrtantritt immer, ob das Kind gesichert ist und ob der Gurt fest, aber nicht so fest sitzt, dass er das Kind verletzt. Sie können die Höhe des Haltesystems (B) an allen Gurtverstellern (B2) entsprechend dem Wachstum, der derzeitigen Größe und dem Gewicht des Kindes einstellen, indem Sie die Gurtbänder nach oben oder unten ziehen, bis die gewünschte Größe erreicht ist.

2. Stellen Sie die Höhe der Fußraste entsprechend der Größe des Kindes ein. Kippen Sie dazu den Sicherheitshebel für die Fußstütze (E1) nach oben und verschieben Sie ihn zur Einstellung der gewünschten Höhe nach oben oder unten. Kippen Sie den Hebel (E1) nach Einstellung der richtigen Höhe zur Verriegelung nach unten.

3. Heben Sie zum Entfernen des Sicherheitsriemens der Fußstützen (E3) den Riemen leicht an, um ihn von dem Stift des Sicherheitsriemens (E2) zu lösen und schieben Sie ihn nach oben, um ihn aus dem Schlitz der Fußraste zu ziehen. Schieben Sie dann das dünne Ende des Kunststoffriemens wie in der Abbildung dargestellt durch die Öffnung der Fußstütze. Sobald der Riemen korrekt positioniert ist, kann er bequem nach oben oder unten verschoben und an den Fuß des Kindes angepasst werden. Schieben Sie als Nächstes eines der Löcher im Riemen über den Stift des Sicherheitsriemens. Wenn Sie den Riemen (E3) lösen wollen, verdrehen Sie ihn leicht, um ihn von dem Stift des Sicherheitsriemens (E2) zu lösen.

So entfernen Sie den Sitz vom Fahrradrahmen (IP)

OPTION A - ABNEHMEN VON KINDERSITZ + HALTEBLOCK + STÜTZBÜGEL

1. Lösen Sie den Sicherheitsgurt (C), um den Kindersitz zu entfernen. Drücken Sie dann den Blockknopf (K3) der Metallschelle (K) und ziehen Sie gleichzeitig den Stützbügel aus Metall (L) nach oben und hinten, wie auf dem Bild gezeigt.

OPTION B - ABNEHMEN DES KINDERSITZES VOM HALTEBLOCK, BÜGEL + HALTEBLOCK BLEIBEN AUF DEM FAHRRAD MONTIERT

1. Lösen Sie den Sicherheitsgurt (C), um den Kindersitz zu entfernen.
2. Drücken Sie die Haltebacken (I) und ziehen Sie sie heraus. Ziehen Sie gleichzeitig den Kindersitz nach oben und hinten.

So entfernen Sie den Sitz vom Fahrrad Gepäckträger (E-BD)

1. Lösen Sie den Sicherheitsgurt (C), um den Kindersitz zu entfernen.

2. Drücken Sie die Haltebacken (I) und ziehen Sie sie heraus. Ziehen Sie gleichzeitig den Kindersitz nach oben und hinten.

So stellen Sie Ihr Bobike-Vorhängeschloss ein

1. Drücken Sie den Knopf, um das Vorhängeschloss zu entriegeln. Während Sie den Knopf drücken, stellen Sie Ihren neuen Code ein und speichern Sie ihn. Schließen Sie das Vorhängeschloss. Ändern Sie die Nummerierung, um Ihren neuen Code zu verbergen. Um das Vorhängeschloss

zu entriegeln, geben Sie einfach Ihren neuen Code erneut ein und drücken Sie dann den Knopf. Achten Sie darauf, dass das Vorhängeschloss immer entfernt aufbewahrt wird. **Hinweis:** Das Schloss sollte nur verwendet werden, wenn das Fahrrad abgestellt ist und nicht als Diebstahlsicherung

für das Fahrrad verwendet werden. Achten Sie darauf, dass das Vorhängeschloss an einem sicheren Ort und außerhalb der Reichweite von Kindern aufbewahrt wird, um eine mögliche Strangulationsgefahr zu vermeiden. Bewahren Sie das Vorhängeschloss bei der Verwendung in der Nähe und unter Aufsicht von Erwachsenen auf, z. B. indem

Sie es an einer Gürtelschleife befestigen oder in einer gesicherten Tasche aufbewahren. Die Befolgung dieser technischen Maßnahmen kann dazu beitragen, das Risiko einer Strangulation zu verringern und sicherzustellen, dass das Vorhängeschloss sicher und verantwortungsvoll verwendet wird.



Achtung

Vergewissern Sie sich, dass Sie alle Anweisungen befolgen und erfüllen. Danach ist der Fahrradkindersitz einsatzbereit.

LESEN SIE UNBEDINGT das folgende Kapitel über Sicherheitshinweise zur Verwendung Ihres Fahrradkindersitzes.

Spezifische Anweisungen für den Gebrauch

- Entfernen Sie die nicht sicherheitsrelevanten Aufkleber vor der Nutzung vom Kindersitz.
- Der Radfahrer muss mindestens 16 Jahre alt sein.
- Informieren Sie sich über die in Ihrem Land geltenden Gesetze und Vorschriften, für die Beförderung von Kindern in Kinderfahrradsitzen.
- Befördern Sie nur Kinder, die längere Zeit allein sitzen können, mindestens so lange wie die geplante Radfahrt.
- Transportieren Sie kein Kind unter 9 Monaten in diesem Fahrradkindersitz. Um als Beifahrer mitfahren zu können, muss das Kind in der Lage sein, aufrecht zu sitzen und den Kopf aufrecht zu halten, während es einen Fahrradhelm trägt. Bestehen Zweifel an der Reife des Kindes, sollte ein Arzt konsultiert werden.
- Stellen Sie sicher, dass das Gewicht und die Größe des Kindes die maximale Zuladung des Sitzes nicht überschreiten, und überprüfen Sie dies in regelmäßigen Abständen. Überprüfen Sie das Gewicht des Kindes, bevor Sie den Kindersitz verwenden. Benutzen Sie den Fahrradkindersitz auf keinen Fall für die Beförderung eines Kindes, dessen Gewicht über der zulässigen Grenze liegt.
- Vergewissern Sie sich von Zeit zu Zeit, dass das Gewicht und die Größe des Kindes die maximal zulässige Höchstbelastung des Sitzes nicht überschreiten.
- Achten Sie darauf, dass keine Körperteile oder Kleidungsstücke des Kindes mit beweglichen Teilen des Sitzes oder des Fahrrads in Berührung kommen können, und überprüfen Sie dies stets aus Neue, wenn das Kind wächst.
- Scharfe oder spitze Gegenstände am Fahrrad (z. B. ausgefranste Kabel), die vom Kind erreicht werden könnten, müssen jederzeit abgedeckt werden.
- Ein Radschutz ist vorgeschrieben, um zu verhindern, dass das Kind mit den Füßen oder Händen zwischen die Speichen gerät. Bei gefederten Sätteln muss ein Schutz angebracht werden, es sei denn, die Federn befinden sich im Inneren des Sattels. Die Verwendung eines Schutzes unter dem Sattel oder die Verwendung eines gefederten Sattels ist obligatorisch. Stellen Sie sicher, dass das Kind die Bremsen nicht behindern kann, um Unfälle zu vermeiden. Diese Einstellungen sollten je nach Wachstum des Kindes angepasst werden.
- Decken Sie alle freiliegenden hinteren Sattelfedern ab.
- Wenn der Kinderfahrradsitz ohne Kind benutzt wird, schließen Sie das Gurtschloss des Sicherheitsgurtes, um zu verhindern, dass die Gurte durchhängen, verloren gehen oder in Kontakt mit beweglichen Teilen des Fahrrads wie Rädern, Bremsen usw. kommen, da dies eine Gefahr für den Radfahrer darstellen kann.
- Sichern Sie das Kind im Fahrrad Kindersitz und stellen Sie sicher, dass alle Sicherungsgurte und Riemen zwar fest, jedoch nicht so straff angelegt sind, dass sie dem Kind Unbehagen bereiten.
- Überprüfen Sie die Sicherheit der Befestigungselemente regelmäßig.
- Verwenden Sie immer sämtliche Sicherheitsrückhaltesysteme und Riemen, um sicherzustellen, dass das Kind im Sitz gesichert ist.
- Kleiden Sie das Kind den Wetterbedingungen entsprechend.
- Kinder in Kindersitzen sollten wärmer gekleidet sein als Fahrradfahrer und vor Regen geschützt werden.
- Nehmen Sie den Sitz ab, wenn Sie das Fahrrad mit dem Auto transportieren (außerhalb des Pkw). Luftturbulenzen könnten den Sitz beschädigen oder seine Befestigungen oder andere aufgehängte Elemente lösen, was zu einem Unfall führen könnte.
- Der Fahrer muss die Stabilität bzw. das Gleichgewicht sorgfältig prüfen, wenn das Kind in den Sitz auf dem Fahrrad gesetzt wird.
- Achten Sie darauf, dass Kinder während der Fahrt im Sitz einen geeigneten Helm tragen, welcher der Norm EN 1078:2012+A1:2012 entspricht. Das Nichttragen eines Helms erhöht das Risiko des Todes, einer langfristigen Behinderung, eines Kopftraumas oder anderer Verletzungen um ein Vielfaches. Als Hersteller von Fahrradsitzen liegt uns die Sicherheit der Insassen am Herzen. Deshalb empfehlen wir dringend, dass Kinder ordnungsgemäß angepasste und befestigte Fahrradhelme tragen.
- Sitz und Kissen können heiß werden, wenn sie längere Zeit der Sonne ausgesetzt sind. Stellen Sie, bevor Sie das Kind hineinsetzen, sicher, dass diese nicht zu heiß sind.
- Dieser Kindersitz ist nicht für den Gebrauch bei sportlichen Aktivitäten oder unter extremen Bedingungen geeignet, wie z.B.: Enduro, Hardtail Mountainbiking, große Straßenlöcher, Sprünge und Off-Road-Strecken.
- Wenn Sie erstmals mit dem angebrachten Sitz fahren, machen Sie eine Probefahrt in einer ungefährlichen/ruhigen Umgebung, bevor Sie auf einer Hauptverkehrsstraße fahren.



WARNUNGEN

WARNUNG: Befestigen Sie kein zusätzliches Gepäck an dem Kindersitz. Wenn Sie zusätzliches Gepäck mitführen, darf die Tragfähigkeit des Fahrrads nicht überschritten werden, und wir empfehlen, dieses vorne am Fahrrad zu platzieren.

WARNUNG: Am Sitz dürfen keine Änderungen vorgenommen werden.

WARNUNG: Das Fahrverhalten des Fahrrades könnte mit dem Kind im Sitz anders sein, Speziell in Bezug auf die Balance, die Lenkung und das Bremsen.

WARNUNG: Das Fahrrad darf mit Kind



WARNUNGEN

im Sitz nie unbeaufsichtigt gelassen werden.

WARNUNG: Jegliche Art von Rissen, oder wenn die Oberfläche beginnt sich zu zersetzen, zeigt den Ablauf der Verwendungsdauer des Sitzes an; der Sitz sollte dann ausgetauscht werden. Im Zweifelsfall muss eine sachkundige Person kontaktiert werden.

WARNUNG: Prüfen Sie vor dem Gebrauch immer die Oberflächentemperatur des Sitzes.

WARNUNG: Dieser Kindersitz eignet sich nicht für den Gebrauch bei sportlichen Tätigkeiten.

WARNUNG: Stellen Sie immer sicher, dass der Kopf Ihres Kindes auch in der zurückgelehnten Position gestützt wird.

WARNUNG: Zusätzliche Sicherheits-Befestigungen müssen immer angebracht werden.

WARNUNG (E-BD): Der Kinderfahrradsitz darf nicht als Gepäckträger missbraucht werden und keine anderen als die in dieser Anleitung vorgesehene Last tragen: ein Kind.

WARNUNG (E-BD): Spannen Sie niemals die ursprünglich im Gepäckträger enthaltenen Gummibänder auf den Sitz oder hinter den Sitz, da der von den Gummibändern ausgeübte Dauerdruck das Befestigungssystem des Kindersitzes beschädigen und somit das Kind und den Radfahrer gefährden könnte.



Achtung

Die Nichtbeachtung dieser Gebrauchsanweisung kann zu schweren Verletzungen oder zum Tod des Fahrradfahrers und/oder des Kindes führen. Bobike haftet nicht für Sachschäden am Produkt oder Personenschäden, die sich aus einer unsachgemäßen Anbringung, Lagerung oder Montage (Nichteinhaltung der Montageanleitung), unsachgemäßen Wartung, unsachgemäßen oder nicht

den technischen Spezifikationen entsprechenden Nutzung (Nichteinhaltung der Wartungs- und Pflegeanleitung) bzw. durch von Ihnen oder Dritten vorgenommene Änderungen oder Reparaturen entstehen. Im Zweifelsfall setzen Sie sich bitte mit uns oder Ihrem Fachhändler vor Ort in Verbindung, damit wir Ihnen helfen können, Ihre Sicherheit und die Ihres Kindes beim Fahren mit dem Fahrradsitz zu gewährleisten.

Wartung

Um den Kinderfahrradsitz in einem guten Betriebszustand zu halten und Unfälle zu vermeiden, empfehlen wir Folgendes:

Überprüfen Sie regelmäßig das Befestigungssystem des Sitzes am Fahrrad, um sicherzustellen, dass er sich in einwandfreiem Zustand befindet.

• Überprüfen Sie alle Komponenten auf ihre Funktionstüchtigkeit. Setzen Sie den Sitz nicht ein, wenn einzelne Komponenten beschädigt sind. Beschädigte Komponenten müssen ersetzt werden. Um sie zu ersetzen,

sollten Sie Ihren örtlichen Bobike-Vertragshändler aufsuchen, um die richtigen Komponenten für den Austausch zu erhalten. Sie finden diesen auf der Website: **www.bobike.com**.

• Sollte sich mit Ihrem Fahrrad und Sicherheitssitz ein Unfall ereignet haben, empfehlen wir Ihnen, einen neuen Sicherheitssitz zu erwerben. Wir raten dazu, selbst wenn keine sichtbaren Schäden am Sitz vorliegen.

• Reinigen Sie den Sitz mit Wasser und Seife (verwenden Sie keine scheuernden, ätzenden oder toxischen Produkte). Anschließend bei Raumtemperatur trocknen lassen.

Garantie

3 JAHRE GARANTIE: auf alle mechanischen Komponenten nur gegen Herstellerfehler.

+ 1 WEITERES JAHR GARANTIE: Registrieren Sie Ihren Sitz auf **www.bobike.com** und Sie erhalten ein weiteres Jahr Garantie.

Wichtig: Sie müssen sich innerhalb von 2 Monaten nach dem Kaufdatum registrieren, um in den Vorteil des zusätzlichen Garantiejahrs von Bobike zu kommen.

GARANTIEANSPRÜCHE

Um Garantieleistungen in Anspruch nehmen zu können, müssen Sie den Original-Kaufbeleg vorlegen. Bei Artikeln, die ohne Kaufbeleg zurückgeschickt werden, wird davon ausgegangen, dass die Garantie mit dem Herstellungsdatum beginnt. Jegliche Garantie erlischt,

wenn das Produkt durch einen Unfall, Missbrauch oder eine Systemänderung beschädigt oder in einer Weise verwendet wird, die nicht der Beschreibung in dieser Bedienungsanleitung entspricht.

Um sicherzustellen, dass Sie alle erforderlichen Informationen für die Inanspruchnahme der Garantie haben, sollten Sie die Informationen auf dem Etikett mit den Rückverfolgbarkeitsinformationen (M) gut aufbewahren. Sie können diese Information auch hier vermerken.

O.F. _____

Datum _____

* Die Spezifikationen und das Design können ohne vorherige Ankündigung verändert werden. Falls Sie Fragen haben, setzen Sie sich gerne mit uns in Verbindung.



One Maxi IP&E-BD

Πισω καθισμα μωρου για ποδηλατα

EL

Ευρετήριο Προϊόντος

A. Κύριο κάθισμα
B. Ιμαντας ασφαλειας συστηματος συγκρατησης
B1. Πορπη ασφαλειας
B2. Ρυθμιστες υψους ιμαντα
B2.1. Κουμπί ρύθμισης
C. Ζώνη ασφαλειάς που εφαρμόζει στο ποδήλατο
C1. Πορπη ζωνης ασφαλειας
C2. Μηχανισμος συγκρατησης ζωνης ασφαλειας
D. Πίσω ανακλαστήρας
E. Βάση για το πόδι
E1. Μοχλός ασφαλειάς των βάσεων για τα πόδια
E2. Προεξοχή των βάσεων για τα πόδια
E3. Ιμάντας συγκράτησης ποδιών
F. Κέντρο βάρους
G. Μαξιλαρι καθισματος
I. Άνοιγμα και σιαγόνα σφαιριξης
I1. Κουμπί σαγματώσης
J. Κόκκινη συσκευή ασφαλειάς σύνδεσης
M. Πληροφοριες ιχνηλασιμότητας
N. Κλειδί allen 5 mm

Βαση Σκελετου (1P)
H. Βάση τοποθέτησης καθισματος
H1. 4 x βίδες
H2. 4 x μεταλλικοί σφιγκτήρες
H3. 2 x βίδες
H4. Άνοιγμα εισαγωγής για το μεταλλικό σύστημα προστασίας
K. Μεταλλικός βραχιονας
K1. 4 x βίδες
K2. Μηπροστινός σφιγκτήρας τμημάτων
K3. Κουμπί αποκλεισμού
K4. Οπίσθια μεταλλική πλάκα στήριξης
L. Μεταλλική ράβδος στήριξης
L1. Περιοριστές των μπράτσων

Σύστημα Βάση Σχάρας (E-BD)

H. Βάση τοποθέτησης καθισματος
H1. 4 x βίδες
H2. 4 x μεταλλικοί σφιγκτήρες
H3. 2 x βίδες
H4. Άνοιγμα εισαγωγής για το μεταλλικό σύστημα προστασίας

ΠΡΟΣΟΧΗ

Αυτό το προϊόν περιέχει μικρά εξαρτήματα όπως βίδες, πλαστικές σακούλες και μικρές κρεμάστρες συσκευασίας. Φυλάξτε τα μακριά από παιδιά για να αποφεύγετε κίνδυνο ασφυξίας.

Ειδικες Οδηγίες για τη Συναρμολογηση

- Αυτό το παιδικό κάθισμα ποδηλάτου δεν επιτρέπεται να τοποθετείται σε πτυσσόμενα ποδήλατα.
- Αυτό το παιδικό κάθισμα ποδηλάτου δεν επιτρέπεται να χρησιμοποιείται σε EPAC / Pedelecs ταχύτητας άνω των 25 km/h / 15,5mph.
- Το συγκεκριμένο κάθισμα μωρού δεν πρέπει να τοποθετείται σε ποδήλατα με οπίσθιο αμορτισιέρ.
- Το παρόν παιδικό κάθισμα ποδηλάτου δεν πρέπει να συναρμολογείται σε μηχανοκίνητα οχήματα όπως μοτοποδήλατα και σκούτερ.
- Το παρόν παιδικό κάθισμα για ποδήλατο είναι κατάλληλο μόνο για τη μεταφορά παιδιών με μέγιστο βάρος 22 κιλών και μέγιστο ύψος 110 εκατοστά (και παιδιών με συνιστώμενη ηλικία από 9 μηνών έως 6 ετών - με το βάρος και το ύψος ως αποφασιστικές μεταβλητές).
- Το συνολικό βάρος του ποδηλάτη και του παιδιού που μεταφέρει δεν πρέπει να ξεπερνάει το μέγιστο επιτρεπτό φορτίο του ποδηλάτου. Πληροφορίες για το μέγιστο φορτίο μπορείτε να βρείτε στις οδηγίες χρήσης του ποδηλάτου. Για το συγκεκριμένο θέμα μπορείτε επίσης να επικοινωνήσετε με τον κατασκευαστή.
- Το συγκεκριμένο κάθισμα μπορεί να τοποθετηθεί μόνο σε ποδήλατα που υποστηρίζουν την προσαρμογή τέτοιων επιπλέον φορτίων. Παρακαλούμε συμβουλευθείτε το εγχειρίδιο οδηγιών του ποδηλάτου σας.
- Η θέση του καθίσματος μωρού πρέπει να ρυθμίζεται με τρόπο που ο ποδηλάτης να μην ακουμπά το κάθισμα μωρού με τα πόδια του όταν βρίσκεται σε κίνηση.
- Είναι πολύ σημαντικό να ρυθμίσετε σωστά το κάθισμα και τα μέρη του για τη βέλτιστη άνεση και ασφάλεια του παιδιού. Είναι επίσης σημαντικό το κάθισμα να μην γέρνει προς τα

μπρος ώστε να μην έχει το παιδί την τάση να γλιστράει από αυτό. Είναι επίσης σημαντικό η πλάτη να γέρνει ελαφρά προς τα πίσω.

- Ελέγξτε αν όλα τα μέρη του ποδηλάτου λειτουργούν σωστά όταν έχει τοποθετηθεί το κάθισμα μωρού.
- Ελέγξτε τις οδηγίες χρήσης του ποδηλάτου και, αν έχετε οποιαδήποτε αμφιβολία σχετικά με την τοποθέτηση του καθίσματος μωρού στο ποδήλατό σας, επικοινωνήστε με τον προμηθευτή του ποδηλάτου σας για περαιτέρω πληροφορίες.

Συγκεκριμένες οδηγίες για τη συναρμολογηση στο πλαίσιο του ποδηλάτου (1P)

- Το συγκεκριμένο κάθισμα μωρού πρέπει να τοποθετείται σε ποδήλατα που διαθέτουν στρουγγυλό ή οβάλ σκελετό με διάμετρο από Ø28 έως και Ø40 mm.
- Το κάθισμα μωρού μπορεί να τοποθετηθεί σε ποδήλατα με τροχούς διαμέτρου 26 ή 28 ιντσών.

Συγκεκριμένες οδηγίες για τη συναρμολογηση σε σχάρα αποσκευων (E-BD)

- Το παιδικό κάθισμα θα πρέπει να εφαρμόζεται σε σχάρα μεταφοράς με ικανότητα φόρτωσης 27 kg, σύμφωνα με το πρότυπο EN ISO 11243:2016.
- Το μέγιστο βάρος που τοποθετείται στη σχάρα μεταφοράς δεν πρέπει να υπερβαίνει τα 27 kg, σύμφωνα με το πρότυπο EN ISO 11243:2016.
- Για λόγους ασφαλείας, αυτό το κάθισμα θα πρέπει να προσαρμόζεται μόνο σε σχάρες αποσκευών 120 έως και 175 mm, σύμφωνα με το πρότυπο EN ISO 11243:2016.
- Το κάθισμα μωρού μπορεί να τοποθετηθεί σε ποδήλατα με τροχούς διαμέτρου 26 ή 29 ιντσών.

Συγκεκριμένες οδηγίες για τη συναρμολόγηση στο πλαίσιο του ποδηλάτου (1P)

1. Αφαιρέστε τον μεταλλικό βραχίονα (Κ) από τη μεταλλική μπάρα υποστήριξης (L). Για να το κάνετε αυτό, θα πρέπει να πιέσετε το κουμπί του σφικτήρα (K3) και ταυτόχρονα να τραβήξετε τη μεταλλική μπάρα υποστήριξης (L) προς τα επάνω.

2. Αφαιρέστε τις βίδες (Κ1) του μεταλλικού βραχίονα (Κ) με το κλειδί Allen αρ. 5 (N).

3. Η σωστή θέση του μεταλλικού βραχίονα (Κ) είναι εξαιρετικά σημαντική. Βεβαιωθείτε ότι είναι τοποθετημένη στο πλαίσιο του ποδηλάτου σύμφωνα με την εικόνα - από μπροστά και συναρμολογημένη στο σωλήνα της σέλας και ποτέ συναρμολογημένη στο στύλο της σέλας. Τοποθετήστε το σώμα του μπροστινού κορμού στήριξης (Κ2) στον σκελετό του ποδηλάτου από το μπροστινό μέρος. Εισαγάγετε 4 βίδες (Κ1) στον κορμό για να σφίξετε την οπίσθια μεταλλική πλάκα στήριξης (Κ4). Σφίξτε τις βίδες, με το Κλειδί (N), ώστε ο σφικτήρας να στερεωθεί αλλά να μην είναι εντελώς σφιγμένος ώστε, αν χρειάζεται, να μπορείτε να προσαρμόσετε το ύψος αργότερα. Ωστόσο, σημειώστε ότι θα πρέπει να είναι σφιχτός ώστε να μπορείτε εύκολα να ολοκληρώσετε το επόμενο βήμα. Πρέπει να σφίξετε τις 4 βίδες διαγώνια και σε σταδιακά.

4. Οποθετήστε τις άκρες της μεταλλικής ράβδου στήριξης (L) στις τρύπες του μεταλλικού βραχίονα (Κ1) μέχρι να ακουστεί ένα κλικ που θα υποδηλώνει το κλειδώμα και μέχρι το κεντρικό κουμπί (Κ3) να είναι στο ίδιο επίπεδο με το εξωτερικό του σφικτήρα σωλήνα. Τοποθετήστε στο κέντρο και προσαρμόστε τη μεταλλική ράβδο στήριξης (L) σε ύψος πάνω από τον οπίσθιο τροχό, ώστε αργότερα, όταν τοποθετήσετε το παιδί, το παιδικό κάθισμα να μην ακουμπάει τον τροχό. Σημειώστε ότι η μεταλλική ράβδος στήριξης (L) θα πρέπει να τοποθετηθεί με μέγιστο όριο 10 cm μακριά από τον τροχό. Μην χρησιμοποιήσετε ποτέ τη μεταλλική ράβδο υποστήριξης (L) για να μεταφέρετε φορτία άλλα από το παιδικό κάθισμα, όπως υποδεικνύεται στο παρόν εγχειρίδιο.

5. Πιέστε το κουμπί των γναθιών (I1) προς τα κάτω και τραβήξτε προς τα έξω για να ξεκλειδώσετε τη βάση (H). Τραβήξτε τη βάση (H) προς τα έξω για να την αποσυνδέσετε από την κάθισμα (A).

6. Η απελευθέρωση των μεταλλικών σφικτήρων (H2) είναι απαραίτητη. Για να το επιτύχετε, χρησιμοποιήστε το κλειδί Allen αριθμός 5 (N) για να ανακουφίσετε μόνο, σε διασταύρωση, τα βίδες (H1). Στη συνέχεια, ανακουφίστε επίσης τις βίδες (H3).

7. Βεβαιωθείτε ότι η βάση (H) είναι κεντραρισμένη διαγώνια και κάθετα στη μεταλλική μπάρα υποστήριξης (L). Αν η βάση μετακινηθεί κατά τη σφίξιμο, επανακεντρώστε την για να διατηρηθεί η σωστή ευθυγράμμιση. Ο σωστός κεντραρισμός της βάσης είναι κρίσιμος για την ασφάλεια παιδιού/ενήλικου. Προχωρήστε βεβαιωνόμενοι ότι οι μπροστινές μεταλλικές σφίγγες (H2), κοντά στο λογότυπο Bobike, είναι τοποθετημένες μεταξύ των ορίων χώρου (L1) που υποδεικνύονται από το βέλος στην εικόνα του Οδηγού-Γρήγορης Βοήθειας. Μην τοποθετείτε τις μπροστινές μεταλλικές σφίγγες (H2) έξω από αυτήν την περιοχή και σημειώστε ότι η καθίστρα θα πρέπει να εγκατασταθεί όσο

το δυνατόν πιο κοντά στη σέλα. Ενώ εξασφαλίζετε τον κεντρικό ευθυγράμμιση με την μπάρα υποστήριξης (L), ξεκινήστε σφίγγοντας τις δύο βίδες (H3) με ένα ροπή 2 N.m. Στη συνέχεια, σφίξτε τις τέσσερις βίδες (H1) σε σχήμα σταυρού με το Allen Key (N). Εφαρμόστε επαρκή ροπή 6 N.m για να στερεώσετε ασφαλώς τη βάση στη μπάρα υποστήριξης (L).

8. Παρακαλούμε σημειώστε ότι η ασφάλεια του παιδιού/ενήλικου είναι πρωταρχικής σημασίας κατά την εκτέλεση αυτού του βήματος. Κρατήστε τη ζώνη ασφαλείας (C). Βεβαιωθείτε ότι πρώτα τοποθετείτε την κόκκινη μεταλλική συνδετήρα συσκευή (J) στην αντίστοιχη υποδοχή (H4) της βάσης (H) κοντά στο λογότυπο Bobike. Στη συνέχεια, τραβήξτε το κάθισμα προς τα κάτω με επιμονή, ώστε να νύχια (I) να συνδεθούν πλήρως με τη βάση (H). Όταν εκτελέσετε αυτό σωστά, θα ακούσετε 2 κλικ. Για να βεβαιωθείτε ότι το κάθισμα είναι σωστά και ασφαλώς συνδεδεμένο σε και τα δύο σημεία - (H4) και (I), πιέστε με επιμονή το κάθισμα προς τα εμπρός και τραβήξτε το με επιμονή προς τα πίσω για να βεβαιωθείτε ότι η σύνδεση ήταν επιτυχής. Και τα δύο σημεία ενέργειας (I1) και (J) είναι κόκκινα για την ενημέρωσή σας.

9. Το κέντρο βάρους του παιδικού καθίσματος (F) (που είναι χαραγμένο πάνω στο κάθισμα) πρέπει να βρίσκεται μπροστά από τον άξονα του οπίσθιου τροχού. Εάν βρίσκεται πίσω από τον άξονα, η απόκλιση που έχει από την ίδια ευθεία με αυτόν δεν πρέπει να ξεπερνάει τα 10 cm. Ιδιαίτερη προσοχή πρέπει επίσης να δίνεται και κατά την τοποθέτηση του παιδικού καθίσματος, έτσι ώστε να εξασφαλίζεται ότι ο ποδηλάτης δεν ακουμπά το κάθισμα με τα πόδια του όταν οδηγεί το ποδήλατο. **Σημείωση:** Στη Γερμανία, σύμφωνα με το Νόμο Κυκλοφορίας StVZO, τα καθίσματα ποδηλάτων πρέπει να τοποθετούνται έτσι ώστε τα 2/3 του βάθους του καθίσματος ή το κέντρο βάρους του να βρίσκονται στο εσωτερικό της απόστασης μεταξύ του μπροστινού και του οπίσθιου άξονα του ποδηλάτου.

10. Μετά τη ρύθμιση του ύψους και της θέσης της σέλας (A), σφίξτε χειροκίνητα με το Allen Key (N) τη μεταλλική βάση (Κ) για να εξασφαλίσετε ότι δεν μπορεί να μετακινηθεί. Πρέπει να σφίξετε χειροκίνητα τις βίδες (Κ1) διαγώνια, με την ίδια δύναμη και σε στάδια, με ένα ροπή 8 N.m.

11. Κουνηστε την σέλα (A) και ασκήστε πίεση προς τα εμπρός καθώς και τραβήγματα προς τα πίσω προκειμένου να επαληθεύσετε ότι όλα τα συστήματα στήριξης είναι σφιγμένα με ασφάλεια και ότι η σέλα είναι στερεά συνδεδεμένη με κάθε ένα από αυτά. Η διενέργεια αυτού του ελέγχου είναι πολύ σημαντική για την ασφάλεια τόσο του ποδηλάτη όσο και του παιδιού.

12. Ξεκινήστε ανοίγοντας την πόρπη της ζώνης ασφαλείας (C1) και περάστε τη γύρω από το πλαίσιο του ποδηλάτου. Ρυθμίστε τη ζώνη όπως φαίνεται στην εικόνα, υπό τάση. Βεβαιωθείτε ότι το περίσσειμα της ζώνης ασφαλείας δεν έρχεται σε επαφή με τον τροχό, γι' αυτό περάστε το μέσα από τον μηχανισμό συγκράτησης της ζώνης ασφαλείας (C2). Αυτό το βήμα είναι εξαιρετικά σημαντικό για την ασφάλεια του παιδιού και του ποδηλάτη.

Συγκεκριμένες οδηγίες για τη συναρμολόγηση σε σχαρα αποσκευών (E-BD)

1. Πιέστε το κουμπί των γναθιών (I1) προς τα κάτω και τραβήξτε προς τα έξω για να ξεκλειδώσετε τη βάση (H). Τραβήξτε τη βάση (H) προς τα έξω για να την αποσυνδέσετε από την κάθισμα (A).

2. Η απελευθέρωση των μεταλλικών σφικτήρων (H2) είναι απαραίτητη. Για να το επιτύχετε, χρησιμοποιήστε το κλειδί Allen αριθμός 5 (N) για να ανακουφίσετε μόνο, σε διασταύρωση, τα βίδες (H1). Στη συνέχεια, ανακουφίστε επίσης τις βίδες (H3).

3. Βεβαιωθείτε ότι η βάση είναι κεντραρισμένη στην αποσκευοθήκη. Εάν η βάση μετακινηθεί κατά τη

σφίξη, επανακεντρώστε την για να διατηρήσετε τη σωστή ευθυγράμμιση. Ενώ εξασφαλίζετε την κεντρική ευθυγράμμιση με την αποσκευοθήκη, ξεκινήστε σφίγγοντας τις δύο βίδες (H3) με ροπή 2 N.m. Στη συνέχεια, σφίξτε τις τέσσερις βίδες (H1) σε σχήμα ελληνικού σταυρού με το Allen Key (N). Εφαρμόστε επαρκή ροπή 6 N.m για να συγκρατήσετε με ασφάλεια τη βάση στην αποσκευοθήκη.

4. Παρακαλούμε σημειώστε ότι η ασφάλεια του παιδιού/ενήλικου είναι πρωταρχικής σημασίας κατά την εκτέλεση αυτού του βήματος. Κρατήστε τη ζώνη ασφαλείας (C). Βεβαιωθείτε ότι πρώτα τοποθετείτε την κόκκινη μεταλλική συνδετήρα συσκευή (J) στην

αντίστοιχη υποδοχή (H4) της βάσης (H) κοντά στο λογότυπο Bobike. Στη συνέχεια, τραβήξτε το κάθισμα προς τα κάτω με επιμονή, ώστε τα νύχια (I) να συνδεθούν πλήρως με τη βάση (H). Όταν εκτελέσετε αυτό σωστά, θα ακούσετε 2 κλικ. Για να βεβαιωθείτε ότι το κάθισμα είναι σωστά και ασφαλώς συνδεδεμένο σε και τα δύο σημεία - (H4) και (I), πιέστε με επιμονή το κάθισμα προς τα εμπρός και τραβήξτε το με επιμονή προς τα πίσω για να βεβαιωθείτε ότι η σύνδεση ήταν επιτυχής. Και τα δύο σημεία ενέργειας (I1) και (J) είναι κόκκινα για την ενημέρωσή σας.

5. Το κέντρο βάρους του παιδικού καθίσματος (F) (που είναι χαραγμένο πάνω στο κάθισμα) πρέπει να βρίσκεται μπροστά από τον άξονα του οπίσθιου τροχού. Εάν βρίσκεται πίσω από τον άξονα, η απόκλιση που έχει από την ίδια ευθεία με αυτόν δεν πρέπει να ξεπερνάει τα 10 cm. Ιδιαίτερη προσοχή πρέπει επίσης να δίνεται και κατά την τοποθέτηση του παιδικού καθίσματος, έτσι ώστε να εξασφαλίζεται ότι ο ποδηλάτης δεν ακουμπά το κάθισμα με τα πόδια του όταν οδηγεί το ποδήλατο. **Σημείωση:** Στη

Γερμανία, σύμφωνα με το Νόμο Κυκλοφορίας StVZO, τα καθίσματα ποδηλάτων πρέπει να τοποθετούνται έτσι ώστε τα 2/3 του βάρους του καθίσματος ή το κέντρο βάρους του να βρίσκονται στο εσωτερικό της απόστασης μεταξύ του μπροστινού και του οπίσθιου άξονα του ποδηλάτου.

6. Κουνήστε την σέλα (A) και ασκήστε πίεση προς τα εμπρός καθώς και τραβήγματα προς τα πίσω προκειμένου να επαληθεύσετε ότι όλα τα συστήματα στήριξης είναι σφιγμένα με ασφάλεια και ότι η σέλα είναι στερεά συνδεδεμένη με κάθε ένα από αυτά. Η διενέργεια αυτού του ελέγχου είναι πολύ σημαντική για την ασφάλεια τόσο του ποδηλάτη όσο και του παιδιού.

7. Ξεκινήστε ανοίγοντας την πόρπη της ζώνης ασφαλείας (C1) και περάστε τη γύρω από το πλαίσιο του ποδηλάτου. Ρυθμίστε τη ζώνη όπως φαίνεται στην εικόνα, υπό τάση. Βεβαιωθείτε ότι το περίσσειμα της ζώνης ασφαλείας δεν έρχεται σε επαφή με τον τροχό, γι' αυτό περάστε το μέσα από τον μηχανισμό συγκράτησης της ζώνης ασφαλείας (C2). Αυτό το βήμα είναι εξαιρετικά σημαντικό για την ασφάλεια του παιδιού και του ποδηλάτη.

Πώς να τοποθετήσετε και να ασφαλίσετε το παιδί στο κάθισμα

1. Για να τοποθετήσετε με ασφάλεια το παιδί στο κάθισμα, πρέπει να τοποθετήσετε το ποδήλατο σε επίπεδο και στερεό έδαφος για μέγιστη σταθερότητα του ποδηλάτου. Ακόμα και αν το ποδήλατό σας διαθέτει γερούς γρήγορους ορθοστάτες, πρέπει πάντα να κρατάτε το ποδήλατο, ενώ τοποθετείτε/ βγάξετε το παιδί. Πρέπει να μεταφέρετε το παιδί σας στην αγκάλια σας και να το τοποθετήσετε με ασφάλεια στο κάθισμα. Απαγορεύεται το παιδί να ανεβαίνει μόνο του στο ποδήλατο ή να χρησιμοποιεί τα υποπόδια για να φτάσει στο κάθισμα. Για να τοποθετήσετε το παιδί στο κάθισμα, επεκτείνετε πρώτα πλήρως τον μάντα ασφαλείας του συστήματος συγκράτησης (B), πιέζοντας το κουμπί ρύθμισης (B2.1) του οδηγού ζώνης (B2), στη συνέχεια τραβώντας το προς τα πάνω - αυτό διευκολύνει την τοποθέτηση του παιδιού στο κάθισμα. Στη συνέχεια ανοίξτε την πόρπη ασφαλείας (B1) πιέζοντας το κουμπί της πόρπης ασφαλείας. Μετά το ξεκλείδωμα της αγκύλης, αποσυνδέστε και τις δύο πλευρές συρμόμενος ένας προς τα επάνω και ο άλλος προς τα κάτω. Εγκαταστήστε το παιδί, τοποθετήστε τους μάντες των ώμων και μετά συνδέστε τους συρτώντας τα δύο μέρη της αγκύλης μαζί και κλείστε την αγκύλη ασφαλείας. Πριν ασφαλίσετε την αγκύλη, βεβαιωθείτε ότι και οι δύο πλευρές είναι συνδεδεμένες με ασφάλεια. Κλείστε την πόρπη ασφαλείας, ρυθμίστε το μήκος της ζώνης χρησιμοποιώντας τους ρυθμιζόμενους μάντα, έτσι ώστε το παιδί σας να συγκρατείται με ασφάλεια. Πριν ξεκινήσετε τη διαδρομή να βεβαιώνεστε πάντα, πως το

παιδί είναι ασφαλές και η ζώνη είναι σφιχτή, αλλά όχι τόσο που να πονάει το παιδί. Ανάλογα με την ανάπτυξη, το ύψος και το βάρος του παιδιού τη συγκεκριμένη στιγμή, μπορείτε να προσαρμόσετε το ύψος του μάντα συστήματος συγκράτησης (B) από όλους τους ρυθμιζόμενους μάντα (B2), τραβώντας τους μάντες προς τα πάνω ή προς τα κάτω, ωστόσο επιτύχετε το επιθυμητό μέγεθος.

2. Προσαρμόστε το ύψος των βάσεων για τα πόδια ανάλογα με τη σωματική διάπλαση του παιδιού. Προκειμένου να γίνει αυτό, σηκώστε τον μοχλό (E1) και σύρετέ τον προς τα πάνω ή προς τα κάτω για το απαιτούμενο ύψος. Αφού αποφασίσετε ποιο θα είναι το ύψος, κατεβάστε τον μοχλό (E1) έτσι ώστε να ασφαλίσετε τη βάση για τα πόδια.

3. Προκειμένου να απασφαλίσετε το λουρί της βάσης (E3), τραβήξτε το ελαφρώς έτσι ώστε να αποσυνδέσετε από την προεξοχή της βάσης (E2) και σύρετέ το προς τα πάνω για να το βγάλετε από την υποδοχή της βάσης. Έπειτα περάστε τη λεπτή άκρη του πλαστικού λουριού μέσα από την τρύπα της βάσης, όπως δείχνει η εικόνα. Μόλις προσαρμόσετε σωστά το λουρί, θα μπορείτε εύκολα να το σύρετε προς τα πάνω ή προς τα κάτω, ανάλογα με τις διαστάσεις του ποδιού του παιδιού σας. Στη συνέχεια κουνήστε μία από τις τρύπες του λουριού στην προεξοχή των βάσεων. Αν θέλετε να αφαιρέσετε το λουρί (E3), στρέψτε το ελαφρά για να απελευθερωθεί από το μανταλάκι του στηρίγματος ποδιού (E2).

Πως να Αφαιρέσετε το Παιδικό Καθισμα Απο Πλαισιο Ποδηλατου (1P)

ΕΠΙΛΟΓΗ Α - ΑΦΑΙΡΕΣΤΕ ΤΟ ΠΑΙΔΙΚΟ ΚΑΘΙΣΜΑ + ΤΗ ΒΑΣΗ + ΤΗ ΜΕΤΑΛΛΙΚΗ ΜΠΑΡΑ ΥΠΟΣΤΗΡΙΞΗΣ

1. Αποσυνδέστε την ζώνη ασφαλείας (C) για να βγάλετε το κάθισμα μπεμπέ. Μετά πιέστε το κουμπί του κορμού (K3) του μεταλλικού βραχίονα (K) και ταυτόχρονα τραβήξτε τη μεταλλική μπάρα υποστήριξης (L) προς τα πάνω και προς τα κάτω όπως φαίνεται στην εικόνα.

ΕΠΙΛΟΓΗ Β - ΑΦΑΙΡΕΣΤΕ ΤΟ ΠΑΙΔΙΚΟ ΚΑΘΙΣΜΑ ΑΠΟ ΤΗ ΒΑΣΗ, ΑΦΗΝΟΝΤΑΣ ΤΗ ΡΑΒΔΟ + ΤΗ ΒΑΣΗ ΠΟΥ ΕΙΝΑΙ ΕΓΚΑΤΕΣΤΗΜΕΝΗ ΣΤΟ ΠΟΔΗΛΑΤΟ

1. Αποσυνδέστε την ζώνη ασφαλείας (C) για να βγάλετε το κάθισμα μπεμπέ.

2. Πιέστε τις σιαγόνες (I) και τραβήξτε και τα δύο προς τα έξω. Ταυτόχρονα τραβήξτε το παιδικό κάθισμα προς τα πάνω και πίσω.

Πως να Αφαιρέσετε το Παιδικό Καθισμα Απο τη Σχαρα Αποσκευων (E-BD)

1. Αποσυνδέστε την ζώνη ασφαλείας (C) για να βγάλετε το κάθισμα μπεμπέ.

2. Πιέστε τις σιαγόνες (I) και τραβήξτε και τα δύο προς τα έξω. Ταυτόχρονα τραβήξτε το παιδικό κάθισμα προς τα πάνω και πίσω.

Πώς να ρυθμίσετε το λουκέτο σας Bobike

1. Πατήστε το κουμπί για ξεκλείδωμα του λουκέτου. Ενώ πιέζετε το κουμπί, ορίστε και αποθηκεύστε τον νέο κωδικό σας. Κλείστε το λουκέτο. Αλλάξτε τον αριθμό για να κρύψετε τον νέο σας κωδικό. Για να ξεκλειδώσετε το λουκέτο, απλά εισαγάγετε ξανά τον νέο σας κωδικό και στη συνέχεια

πατήστε το κουμπί. Βεβαιωθείτε ότι το λουκέτο είναι πάντα μακριά. **Σημείωση:** Το κλειδίωμα πρέπει να χρησιμοποιείται μόνο όταν το ποδήλατο είναι σταθμευμένο και δεν χρησιμοποιείται ως μέσο κατά της κλοπής. Βεβαιωθείτε ότι το λουκέτο αποθηκεύεται σε ασφαλές μέρος, μακριά από τα

παιδιά, για να αποφευχθούν πιθανοί κίνδυνοι από ασφυξία. Διατηρήστε το λουκέτο κοντά και υπό την επίβλεψη ενηλίκου όταν χρησιμοποιείται, όπως π.χ. επισύναψή του σε έναν θηλασμό ή φύλαξη του σε ασφαλή τόση. Η τήρηση

αυτών των τεχνικών μέτρων μπορεί να βοηθήσει στη μείωση του κινδύνου από ασφυξία και να εξασφαλίσει την ασφαλή και υπεύθυνη χρήση του λουκέτου.



Προσοχή

Βεβαιωθείτε ότι έχετε ακολουθήσει και τηρήσει όλες τις οδηγίες που δόθηκαν. Αν ισχύει αυτό, το κάθισμα μωρού είναι έτοιμο για χρήση.

ΕΙΝΑΙ ΥΠΟΧΡΩΣΤΙΚΟ ΝΑ ΔΙΑΒΑΣΕΤΕ το ακόλουθο κεφάλαιο για τις οδηγίες ασφαλείας σχετικά με τη χρήση του καθίσματος μωρού.

Ειδικες Οδηγίες Για τη Χρήση

- Αφαιρέστε τα αυτοκόλλητα που δεν σχετίζονται με την ασφάλεια από το παιδικό κάθισμα ποδηλάτου πριν από τη χρήση.
- Ο ποδηλάτης πρέπει να είναι τουλάχιστον 16 ετών.
- Ελέγξτε τους ισχύοντες νόμους και κανονισμούς της χώρας σας που αφορούν τη μεταφορά παιδιών σε καθίσματα ποδηλάτων.
- Πάρτε μαζί σας μόνο παιδιά που μπορούν να κάθονται ήσυχα χωρίς επίβλεψη για μεγαλύτερο χρονικό διάστημα, τουλάχιστον για όσο διαρκεί η προβλεπόμενη ποδηλατική διαδρομή.
- Μη μεταφέρετε παιδιά μικρότερα των 9 μηνών με αυτό το κάθισμα μωρού. Για να είναι επιβίτη, το παιδί πρέπει να μπορεί να κάθεται ίσια και με το κεφάλι ψηλά όταν φορά κράνος ποδηλάτου. Θα πρέπει να συμβουλευτείτε έναν γιατρό αν δεν είστε σίγουροι για την ανάπτυξη του παιδιού.
- Βεβαιωθείτε ότι το βάρος και το ύψος του παιδιού δεν υπερβαίνουν τα αντίστοιχα μέγιστα επιτρεπτά όρια του καθίσματος, και πραγματοποιείτε τον σχετικό έλεγχο ανά τακτά χρονικά διαστήματα. Ελέγξτε το βάρος του παιδιού πριν χρησιμοποιήσετε το κάθισμα μωρού. Σε καμία περίπτωση δε θα πρέπει να χρησιμοποιείτε το κάθισμα για να μεταφέρετε ένα παιδί του οποίου το βάρος υπερβαίνει το επιτρεπτό όριο.
- Φροντίστε να ελέγχετε κατά καιρούς ότι το βάρος και το ύψος του παιδιού δεν υπερβαίνουν το μέγιστο επιτρεπόμενο φορτίο του καθίσματος.
- Βεβαιωθείτε ότι κανένα μέρος του σώματος ή του ρουχισμού του παιδιού δεν μπορεί να έρθει σε επαφή με κινούμενα μέρη του καθίσματος ή του ποδηλάτου. Ελέγχετε αυτή τη συνθήκη καθώς το παιδί μεγαλώνει.
- Καλύψτε κάθε αιχμηρό ή μπετό αντικείμενο του ποδηλάτου (π.χ. ξεφτισμένα καλωδία) στα οποία θα μπορούσε να έχει πρόσβαση το παιδί με οποιοδήποτε τρόπο.
- Ένα προστατευτικό τροχού είναι υποχρεωτικό για να εμποδίζει το παιδί να βάλει τα πόδια ή τα χέρια του ανάμεσα στις ακτίνες. Η χρήση προστασίας κάτω από τη σέλα ή η χρήση σέλας με εσωτερικά ελατήρια είναι υποχρεωτική. Για την αποφυγή ατυχημάτων, βεβαιωθείτε ότι το παιδί δεν μπορεί να μπλεχτεί με τα φρένα. Καθώς μεγαλώνει το παιδί, αυτές οι προσαρμογές θα πρέπει να αναθεωρούνται.
- Καλύψτε τυχόν εκτεθειμένα ελατήρια στο πίσω μέρος της σέλας.
- Όταν το κάθισμα μωρού δε χρησιμοποιείται, σφίξτε από την ασφαλιστική διάταξη πρόσδεσης την πόρπη της ζώνης για να αποτρέψετε το μπερόεμα των ιμάντων, καθώς και την επαφή τους με κάποιο κινούμενο μέρος του ποδηλάτου, όπως τους

- τροχούς, τα φρένα ή στιδήποτε άλλο, γιατί αυτό μπορεί να είναι επικίνδυνο κατά την οδήγηση του ποδηλάτου σας.
- Ασφαλίστε το παιδί στο κάθισμα διασφαλίζοντας ότι οι ζώνες και όλοι οι ιμάντες ασφαλείας είναι σφιχτοί αλλά όχι τόσο πολύ που να προκαλούν δυσφορία στο παιδί.
- Ελέγχετε συχνά ότι τα στερεωτικά μέρη είναι καλά ασφαλισμένα.
- Χρησιμοποιείτε πάντα ολόκληρο το σύστημα πρόσδεσης και τους ιμάντες ασφαλείας προκειμένου να είστε βέβαιοι ότι το παιδί είναι ασφαλισμένο στο κάθισμα.
- Φορέστε στο παιδί τα κατάλληλα ρούχα, ανάλογα με τις καιρικές συνθήκες.
- Το παιδί που κάθεται στο κάθισμα μωρού πρέπει να είναι ντυμένο με πιο ζεστά ρούχα από τον ποδηλάτη και να προστατεύεται από τη βροχή.
- Αφαιρέστε το κάθισμα όταν μεταφέρετε το ποδηλάτο με το αυτοκίνητο (χρησιμοποιώντας τον εξωτερικό χώρο του αυτοκινήτου). Οι αναταράξεις από τον αέρα μπορούν να προκαλέσουν ζημιές στο κάθισμα ή να χαλαρώσουν τις διατάξεις πρόσδεσης του ποδηλάτου, κάτι που θα μπορούσε να οδηγήσει σε ατύχημα.
- Οι συνοδοί πρέπει να δίνουν ιδιαίτερη προσοχή στη σταθερότητα / ισορροπία, όταν τοποθετούν το παιδί στο ποδηλάτο, μέσα στο κάθισμα.
- Φροντίστε να φορούν τα παιδιά κατάλληλο κράνος το οποίο πληροί τις απαιτήσεις του EN 1078:2012+A1:2012, όταν επιβαίνουν στο κάθισμα. Η μη χρήση κράνους αυξάνει εκθετικά τον κίνδυνο θανάτου, μακροχρόνιας αναπηρίας, τραυματισμού στο κεφάλι ή άλλων τραυματισμών. Ως κατασκευαστές καθισμάτων ποδηλάτων, νοιαζόμαστε για την ασφάλεια των επιβατών του καθίσματος, γι' αυτό συνιστούμε ανεπιφύλακτα τα παιδιά και όλοι οι επιβάτες να φορούν σωστά προσαρμοσμένα και στερεωμένα κράνη ποδηλάτου.
- Το κάθισμα και το μαξιλάρι μπορεί να ζεσταθούν πολύ αν βρισκονται στον ήλιο για μεγάλο χρονικό διάστημα. Σηγουρευτείτε ότι δεν είναι πολύ ζεστά πριν βάλετε το παιδί να καθίσει.
- Αυτό το παιδικό κάθισμα δεν είναι κατάλληλο για χρήση κατά τη διάρκεια αθλητικών δραστηριοτήτων ή σε ακραίες συνθήκες, όπως για παράδειγμα: enduro, σκληρή ποδηλασία βουνού, μεγάλες λακούβες στο δρόμο, άλματα και διαδρομές εκτός δρόμου.
- Όταν κάνετε ποδηλάτο για πρώτη φορά αφότου τοποθετήσετε το κάθισμα, κάντε μια δοκιμαστική βόλτα σε ασφαλές και ήσυχο περιβάλλον προτού βγείτε στον αυτοκινητόδρομο.



ΠΡΟΕΙΔΟΠΟΙΗΣΕΙΣ

ΠΡΟΕΙΔΟΠΟΙΗΣΗ: Μην τοποθετείτε πρόσθετες αποσκευές στο παιδικό κάθισμα. Εάν μεταφέρετε επιπλέον αποσκευές, δεν πρέπει να υπερβείτε την ικανότητα μεταφοράς του

ποδηλάτου και σας συνιστούμε να τις τοποθετήσετε στο μπροστινό μέρος του ποδηλάτου.

ΠΡΟΕΙΔΟΠΟΙΗΣΗ: Μην κάνετε τροποποιήσεις στο κάθισμα.



ΠΡΟΕΙΔΟΠΟΙΗΣΕΙΣ

ΠΡΟΕΙΔΟΠΟΙΗΣΗ: Το ποδήλατο ενδέχεται να συμπεριφέρεται διαφορετικά με ένα παιδί στο κάθισμα, ιδιαίτερα όσον αφορά στην ισορροπία, στο τιμόνι και στο φρενάρισμα.

ΠΡΟΕΙΔΟΠΟΙΗΣΗ: Μην αφήνετε ποτέ παρκαρισμένο το ποδήλατο με παιδί στο κάθισμα χωρίς επίβλεψη.

ΠΡΟΕΙΔΟΠΟΙΗΣΗ: Κάθε μορφή ρωγμής ή αν η επιφάνεια αρχίσει να διαλύεται δείχνει πως η διάρκεια ζωής του καθίσματος έχει ολοκληρωθεί και θα πρέπει να αντικατασταθεί. Σε περίπτωση αμφιβολίας απευθυνθείτε σε έναν ειδικό.

ΠΡΟΕΙΔΟΠΟΙΗΣΗ: Ελέγχετε πάντοτε τη θερμοκρασία της επιφάνειας του καθίσματος πριν από κάθε χρήση.

ΠΡΟΕΙΔΟΠΟΙΗΣΗ: Το παιδικό κάθισμα δεν είναι κατάλληλο για χρήση κατά τη διάρκεια αθλητικών δραστηριοτήτων.

ΠΡΟΕΙΔΟΠΟΙΗΣΗ: Βεβαιωθείτε πάντα ότι

το κεφάλι του παιδιού σας στηρίζεται σε αναπαικτική θέση.

ΠΡΟΕΙΔΟΠΟΙΗΣΗ: Τυχόν πρόσθετες διατάξεις ασφαλείας πρέπει πάντα να τηρούνται.

ΠΡΟΕΙΔΟΠΟΙΗΣΗ (E-BD): Το παιδικό κάθισμα δεν πρέπει να χρησιμοποιείται ως σχάρα αποσκευών και για τη μεταφορά οποιουδήποτε αντικειμένου, παρά μόνο σύμφωνα με όσα αναγράφονται στο εγχειρίδιο: για τη μεταφορά παιδιού.

ΠΡΟΕΙΔΟΠΟΙΗΣΗ (E-BD): Μην τοποθετείτε ποτέ τους ελαστικούς ιμάντες που παρέχονται με τη σχάρα στο κάθισμα ή πίσω του, αφού η συνεχόμενη πίεση που ασκείται από τους ιμάντες θα μπορούσε να προκαλέσει βλάβη στο σύστημα πρόσδεσης του παιδικού καθίσματος και να θέσει σε κίνδυνο το παιδί και τον ποδηλάτη.



Προσοχή

H αδυναμία συμμορφωσης με αυτές τις οδηγίες λειτουργίας μπορεί να οδηγήσει σε σοβαρό τραυματισμό ή θάνατο του χειριστή του ποδηλάτου ή/και του παιδιού. Bobike δε φέρει καμία ευθύνη για οποιαδήποτε φυσική βλάβη που προκαλείται από εσάς ή από τρίτους είτε στο προϊόν είτε σε φυσικά πρόσωπα και που οφείλεται σε τυχόν εσφαλμένη εγκατάσταση, αποθήκευση ή συντηρήσιν (μη συμμόρφωση ως προς τις οδηγίες συντηρήσιν), εσφαλμένη συντήρηση, κακή

χρήση ή χρήση που δεν συμμορφώνεται με τα τεχνικά ή χρηστικά χαρακτηριστικά (μη συμμόρφωση ως προς τις οδηγίες συντήρησης και περιποίησης), τροποποιήσεις ή επιδιορθώσεις. Σε περίπτωση οποιασδήποτε αμφιβολίας, παρακαλούμε να επικοινωνήσετε μαζί μας ή με το τοπικό σας κατάστημα, ώστε να σας βοηθήσουμε με σκοπό τη διασφάλιση τόσο της δικής σας όσο και της ασφάλειας του παιδιού σας κατά τη διάρκεια των διαδρομών σας με το κάθισμα ποδηλάτου.

Συντήρηση

Για τη σωστή λειτουργία του καθίσματος μωρού και για την αποφυγή ατυχημάτων σας προτείνουμε τα εξής:

- Ελέγχετε συχνά εάν η διάταξη στερέωσης του καθίσματος μωρού στο ποδήλατο βρίσκεται σε καλή κατάσταση.
- Επιθεωρείτε όλα τα μέρη, ελέγχοντας εάν λειτουργούν σωστά, και μη χρησιμοποιείτε το κάθισμα μωρού εάν κάποιο από αυτά έχει υποστεί ζημιά. Τα κατεστραμμένα μέρη θα πρέπει πάντα να αντικαθίστανται. Για να τα αντικαταστήσετε θα πρέπει να πάτε σε ένα κατάστημα ποδηλάτων, το οποίο

είναι επίσης εξουσιοδοτημένος αντιπρόσωπος της **Bobike**, προκειμένου να προμηθευτείτε τα κατάλληλα μέρη για την αντικατάσταση. Μπορείτε να τα βρείτε στον ιστότοπο: www.bobike.com.

- Αν είχατε κάποιο ατύχημα με το ποδήλατο και το κάθισμα μωρού δεν έχει εμφανή ζημιά, ακόμη κι έτσι σας συνιστούμε να αντικαταστήσετε το κάθισμα μωρού με ένα καινούριο.
- Καθαρίζετε το κάθισμα με σαπούνι και νερό (μη χρησιμοποιείτε αποεστικά, διαβρωτικά ή τοξικά προϊόντα).

Εγγύηση

ΕΓΓΥΗΣΗ 3 ΕΤΩΝ: Ισχύει μόνο για μηχανικά εξαρτήματα με κατασκευαστικά ελαττώματα. Καταχωρίστε το προϊόν στη διεύθυνση www.bobike.com.

+ 1 ΕΠΙΠΛΕΟΝ ΕΤΟΣ ΕΓΓΥΗΣΗΣ: Καταχωρίστε το κάθισμα σας στην ηλεκτρονική διεύθυνση www.bobike.com.

Σημαντική επίσημηση: προκειμένου να λάβετε το Επιπλέον Έτος Εγγύησης της Polisport, θα πρέπει να έχετε πραγματοποιήσει την καταχώρηση μέσα σε διάστημα δύο μηνών από την ημερομηνία της αγοράς.

ΑΞΙΩΣΕΙΣ ΕΓΓΥΗΣΗΣ

Για να λάβετε υπηρεσίες εγγύησης, θα πρέπει να έχετε την πρωτότυπη απόδειξη αγοράς. Η εγγύηση των ειδών που επιστρέφονται χωρίς την απόδειξη αγοράς θα αρχίζει από την ημερομηνία κατασκευής. Όλες οι εγγυήσεις είναι άκυρες

αν το προϊόν έχει υποστεί ζημιά εξαιτίας ατυχήματος, κακής χρήσης, τροποποίησης του συστήματος ή έχει χρησιμοποιηθεί με οποιονδήποτε άλλο τρόπο που δεν προβλέπεται από το παρόν εγχειρίδιο λειτουργίας.

Προκειμένου να βεβαιωθείτε ότι έχετε στη διάθεσή σας όλες τις απαραίτητες πληροφορίες για την ενεργοποίηση της εγγύησης, οφείλετε να φυλάξετε τα στοιχεία που αναγράφονται στην ετικέτα πληροφοριών ιχνηλασιμότητας (M). Μπορείτε επίσης να καταγράψετε τα στοιχεία εδώ.

O.F. _____

Date _____

* Τα τεχνικά χαρακτηριστικά και ο σχεδιασμός υπόκεινται σε αλλαγές χωρίς προειδοποίηση. Για οποιαδήποτε ερώτηση μη διατάσετε να επικοινωνήσετε μαζί μας.



One Maxi IP&E-BD

Portabebé trasero para bicicleta

ES.

Componentes del Producto

- A. Asiento principal
- B. Correas del sistema de retención
- B1. Hebilla de seguridad
- B2. Reguladores
- B2.1. Botón de ajuste
- C. Cinturón de seguridad para el cuadro de la bicicleta
- C1. Hebilla de seguridad
- C2. Sujeción de seguridad
- D. Reflector trasero
- E. Reposapiés
- E1. Palanca de seguridad del reposapiés
- E2. Gancho del reposapiés
- E3. Abrazadera del reposapiés
- F. Centro de gravedad
- G. Almohadilla del asiento
- I. Abertura y mordaza de fijación
- I1. Botón de la mordaza
- J. Dispositivo de conexión de seguridad rojo
- M. N.º de serie de lote
- N. Llave Allen n.º 5

- Fijación al Cuadro (1P)**
- H. Base de montaje de la silla
- H1. 4 x tornillos
- H2. 4 x abrazaderas metálicas
- H3. 2 x tornillos
- H4. Abertura de inserción del sistema de protección metálico
- K. Soporte metálico
- K1. 4 x tornillos
- K2. Bloque de montaje frontal
- K3. Botón de bloqueo
- K4. Placa de montaje metálico posterior
- L. Barra de refuerzo metálica
- L1. Limitadores de las abrazaderas metálicas

- Fijación al Portaequipaje (E-BD)**
- H. Base de montaje de la silla
- H1. 4 x tornillos
- H2. 4 x abrazaderas metálicas
- H3. 2 x tornillos
- H4. Abertura de inserción del sistema de protección metálico

ATENCIÓN

Este producto contiene piezas pequeñas como tornillos, bolsas de plástico y pequeñas perchas de embalaje. Manténgalos fuera del alcance de los niños para evitar riesgos de asfixia.

Instrucciones Específicas para el Montaje

- Esta silla no se puede montar en bicicletas plegables.
- Esta silla no se puede utilizar en EPAC / Pedelec que alcancen velocidades superiores a 25 km/h (15,5 mph).
- La silla no se puede instalar en bicicletas con amortiguadores traseros.
- La silla no se puede montar en vehículos motorizados, como ciclomotores, escúteres.
- Esta silla solo es apta para transportar niños con un peso máximo de 22 kg y una estatura máxima de 110 cm (y niños con edades recomendadas entre 9 meses y 6 años, siendo el peso y la estatura variables decisivas).
- La suma del peso del conductor y del niño transportado no puede ser superior a la carga máxima permitida de la bicicleta. La información sobre la carga máxima se encuentra en las instrucciones de uso de la bicicleta. En caso de dudas, póngase en contacto con el fabricante.
- La silla únicamente se puede montar en bicicletas aptas para añadir cargas adicionales. Consulte el manual de instrucciones de su bicicleta.
- La posición de la silla debe regularse de forma que el conductor no entre en contacto con ella cuando la bicicleta esté en movimiento.
- Es muy importante ajustar correctamente la silla y sus componentes para garantizar la comodidad y la seguridad del niño. Asimismo, es importante que la silla no se incline hacia delante para evitar que el niño se resbale y se caiga, y que el respaldo esté

- ligeramente inclinado hacia atrás.
- Compruebe que todos los componentes de la bicicleta funcionan debidamente cuando la silla esté instalada.
- Consulte las instrucciones de la bicicleta y si tiene dudas sobre cómo montar la silla, póngase en contacto con el fabricante de su bicicleta.

Instrucciones específicas para montar la silla en el cuadro de la bicicleta (1P)

- El portabebé trasero se puede instalar en bicicletas con cuadros redondos y ovalados cuyos diámetros oscilen entre los 28 y los 40 mm.
- El portabebé trasero se puede instalar en bicicletas con ruedas con diámetro de 26" y 28".

Instrucciones específicas para montar la silla en el portaequipajes de la bicicleta (E-BD)

- De acuerdo con la norma EN ISO 11243:2016, la silla portabebés debe instalarse sobre un portaequipajes con una capacidad de carga de 27 kg.
- El peso máximo aplicado al portaequipajes no puede ser superior a 27 kg, de acuerdo con la norma EN ISO 11243:2016.
- Por motivos de seguridad, esta silla únicamente se puede fijar al portaequipajes de conformidad con la norma EN ISO 11243:2016 (120 a 175 mm).
- La silla portabebés se puede instalar en bicicletas con ruedas con diámetro de 26" y 29".

Instrucciones Específicas para Montar la Silla en el Quadro de la Bicicleta (IP)

1. Retire el soporte metálico (K) de la barra de refuerzo metálica (L). Para ello, hay que pulsar el botón de fijación (K3) y tirar simultáneamente de la barra de refuerzo metálica (L) hacia arriba.

2. Retire los tornillos (K1) del soporte metálico (K) con la llave Allen N.º 5 (N).

3. El posicionamiento correcto del soporte metálico (K) es sumamente importante. Asegúrese de que está colocado en el cuadro de la bicicleta según la imagen - desde la parte delantera y montado en el tubo del sillín y nunca montado en la tija del sillín. Coloque el cuerpo del bloque de montaje frontal (K2) en el cuadro de la bicicleta desde la parte delantera. Inserte 4 tornillos (K1) en el bloque para apretar la placa de montaje metálica trasera (K4). Apriete los tornillos con la llave (N) de modo que el soporte metálico (K) quede fijo, pero no los apriete por completo para que pueda ajustar la altura más adelante si es necesario. Sin embargo, tenga en cuenta que debe estar sujeta para que sea más fácil completar el siguiente paso. Apriete los cuatro tornillos en diagonal y por fases.

4. Coloque los bordes de la barra de refuerzo metálica (L) en los orificios del soporte metálico (K) hasta que oiga un clic que indica el bloqueo y hasta que el botón central (K3) esté nivelado con el exterior de la abrazadera de manguera. Centre y ajuste la barra de refuerzo metálica (L) a una altura por encima de la rueda trasera de forma que luego, cuando se añada el peso del niño, la silla portabebés no toque la rueda. Tenga en cuenta que la barra de refuerzo metálica (L) debe ser colocado como máximo a 10 cm de distancia de la rueda. Nunca utilice la barra de refuerzo metálica (L) para transportar otros objetos, tal como se indica en este manual.

5. Presiona el botón de las mordazas (I1) hacia abajo y tira hacia afuera para desbloquear la base (H). Tira de la base (H) hacia afuera para desacoplarla de la silla (A).

6. Es necesario liberar las abrazaderas metálicas (H2). Para lograrlo, utiliza la llave Allen número 5 (N) para aliviar únicamente, en cruz, los tornillos (H1). Luego alivia también los tornillos (H3).

7. Asegúrese de que la base (H) esté centrada diagonal y verticalmente en la barra de refuerzo metálica (L). Si la base se desplaza durante el apriete, vuelva a centrarla para mantener una alineación adecuada. El centrado adecuado de la base es crucial para la seguridad del niño/adulto. Proceda asegurando que las abrazaderas metálicas delanteras (H2), cerca del logo de Bobike, estén posicionadas entre los limitadores de espacio designados (L1) indicados por la flecha en la imagen de la Guía Rápida. No coloque las abrazaderas metálicas delanteras (H2) fuera de esta área y tenga en cuenta que el asiento debe instalarse lo más cerca posible de la silla. Mientras

asegura la alineación central con la barra de refuerzo (L), comience apretando los dos tornillos (H3) con un par de torsión de 2 N.m. A continuación, apriete los cuatro tornillos (H1) en un patrón cruzado con la llave Allen (N). Aplique suficiente torsión de 6 N.m para fijar firmemente la base a la barra de refuerzo (L).

8. Por favor, tenga en cuenta que la seguridad del niño/adulto es de suma importancia al seguir este paso. Sujete el cinturón de seguridad (C). Asegúrese de primero encajar el dispositivo de conexión metálico rojo (J) en la ranura correspondiente (H4) de la base (H), cerca del logotipo de Bobike. Luego, jale el asiento hacia abajo con firmeza para que las garras (I) se conecten completamente a la base (H). Cuando lo haga correctamente, escuchará 2 clics. Para asegurarse de que el asiento esté correctamente y firmemente conectado en ambos puntos - (H4) y (I), empuje el asiento firmemente hacia adelante y jale firmemente hacia atrás para asegurarse de que la conexión fue exitosa. Ambos puntos de acción (I1) y (J) son rojos para su conocimiento.

9. La silla portabebés tiene un centro de gravedad (F) (identificado en la silla) que se tiene que colocar delante del eje de la rueda trasera. Si se coloca detrás del eje, la distancia no puede superar los 10 cm. Se debe prestar especial atención al colocar la silla portabebés para garantizar que el ciclista no la toque con los pies mientras está pedaleando. **Nota:** En Alemania, según la ley sobre tráfico StVZO, los sillines para bicicleta deben colocarse de manera que 2/3 de la profundidad del asiento o el centro de gravedad del sillín estén situados entre los ejes delantero y trasero de la bicicleta.

10. Después de ajustar la altura y posición del asiento (A), apriete manualmente con la llave Allen (N) la abrazadera metálica (K) para asegurarse de que no pueda moverse. Debe apretar los tornillos (K1) en diagonal, con la misma fuerza y en etapas, con un par de apriete de 8 N.m.

11. Agite la silla (A) y aplique presión hacia adelante, así como tire hacia atrás para verificar que todos los sistemas de montaje estén firmemente sujetos y el asiento esté firmemente unido a cada uno de ellos. Realizar esta verificación es de suma importancia para la seguridad tanto del ciclista como del niño.

12. Abra la hebilla de seguridad (C1) y pase el cinturón alrededor del cuadro de la bicicleta. Ajuste el cinturón como se muestra en la imagen, de modo que quede bien tensado. Asegúrese de que la parte del cinturón que queda suelta no entre en contacto con la rueda. Para ello, introdúzcala en la sujeción de seguridad (C2). Este paso es sumamente importante para garantizar la seguridad del niño y del ciclista.

Instrucciones Específicas para Montar la Silla en el Portaequipajes de la Bicicleta (E-BD)

1. Presiona el botón de las mordazas (I1) hacia abajo y tira hacia afuera para desbloquear la base (H). Tira de la base (H) hacia afuera para desacoplarla del asiento (A).

2. Es necesario liberar las abrazaderas metálicas (H2). Para lograrlo, utiliza la llave Allen número 5 (N) para aliviar únicamente, en cruz, los tornillos (H1). Luego alivia también los tornillos (H3).

3. Asegúrese de que la base esté centrada en el portaequipajes. Si la base se desplaza durante el ajuste, vuelva a centrarla para mantener una alineación adecuada. Mientras asegura la alineación central con el

portaequipajes, comience apretando los dos tornillos (H3) con un par de apriete de 2 N.m. A continuación, apriete los cuatro tornillos (H1) en un patrón en cruz con la llave Allen (N). Aplique suficiente par de apriete 6 N.m para fijar firmemente la base al portaequipajes.

4. Por favor, tenga en cuenta que la seguridad del niño/adulto es de suma importancia al seguir este paso. Sujete el cinturón de seguridad (C). Asegúrese de primero encajar el dispositivo de conexión metálico rojo (J) en la ranura correspondiente (H4) de la base (H), cerca del logotipo de Bobike. Luego, jale el asiento hacia abajo con firmeza para que las garras (I) se

conecten completamente a la base (H). Cuando lo haga correctamente, escuchará 2 clics. Para asegurarse de que el asiento esté correctamente y firmemente conectado en ambos puntos - (H4) y (I), empuje el asiento firmemente hacia adelante y jale firmemente hacia atrás para asegurarse de que la conexión fue exitosa. Ambos puntos de acción (I1) y (J) son rojos para su conocimiento.

5. La silla portabebés tiene un centro de gravedad (F) (identificado en la silla) que se tiene que colocar delante del eje de la rueda trasera. Si se coloca detrás del eje, la distancia no puede superar los 10 cm. Se debe prestar especial atención al colocar la silla portabebés para garantizar que el ciclista no la toque con los pies mientras está pedaleando. **Nota:** En Alemania, según la ley sobre tráfico StVZO, los sillines para bicicleta deben colocarse de manera que 2/3 de la profundidad del asiento o el centro de gravedad

del sillín estén situados entre los ejes delantero y trasero de la bicicleta.

6. Agite el asiento (A) y aplique presión hacia adelante, así como tire hacia atrás para verificar que todos los sistemas de montaje estén firmemente sujetos y el asiento esté firmemente unido a cada uno de ellos. Realizar esta verificación es de suma importancia para la seguridad tanto del ciclista como del niño.

7. Abra la hebilla de seguridad (C1) y pase el cinturón alrededor del cuadro de la bicicleta. Ajuste el cinturón como se muestra en la imagen, de modo que quede bien tensado. Asegúrese de que la parte del cinturón que queda suelta no entre en contacto con la rueda. Para ello, introdúzcala en la sujeción de seguridad (C2). Este paso es sumamente importante para garantizar la seguridad del niño y del ciclista.

Cómo sujetar al niño en la silla de manera segura

1. Para colocar al niño en la silla de manera segura, asegúrese de que la bicicleta está sobre una superficie plana y firme para una mayor estabilidad. Aunque la bicicleta tenga una pata de cabra robusta, sujete la bicicleta mientras está colocando o bajando al niño de la silla. Coja al niño en brazos y colóquelo de manera segura en la silla. No permita que el niño se suba solo a la bicicleta ni que escale por los reposapiés para llegar hasta la silla. Para colocar al niño en la silla, extienda del todo las correas del sistema de retención (B), pulsando el botón de ajuste (B2.1) del pasador (B2) y tirando de él hacia arriba - this makes it easier to put the child in the seat. Then, open the safety buckle (B1) by pressing the safety buckle button. Después de liberar la hebilla, desconecte ambos lados deslizando uno hacia arriba y el otro hacia abajo. Siente al niño, coloque las correas de los hombros y luego conéctelas deslizando las dos partes de la hebilla juntas y cierre la hebilla de seguridad. Antes de abrochar la hebilla, asegúrese de que ambos lados estén conectados de manera segura. Regule la longitud de las correas utilizando los reguladores, de modo que el niño quede bien sujeto. Antes de montar en la bicicleta,

compruebe siempre que el niño está bien sujeto y que el cinturón está ajustado, pero sin dañar al niño. Según el tamaño del niño, la altura y el peso, puede regular las correas del sistema de retención (B) utilizando todos los reguladores (B2), que permiten acortar o alargar las correas hasta que alcancen las dimensiones deseadas.

2. Ajuste la altura del reposapiés al tamaño del niño. Para ello, eleve la palanca (E1) y deslícela hacia arriba o hacia abajo hasta conseguir la altura deseada. Cuando el reposapiés esté a la altura deseada, baje de nuevo la palanca (E1) y sujétela.

3. Para retirar la tira del reposapiés (E3), levántela ligeramente para soltarla del gancho del reposapiés (E2) y desplácela hacia arriba para soltarla de la ranura del reposapiés- A continuación, pase el extremo estrecho de la tira de plástico por el orificio del reposapiés, como se indica en la imagen. Cuando la tira esté en la posición deseada, de puede deslizar hacia arriba o hacia abajo según el tamaño del pie del niño. A continuación, inserte una de las aberturas de la tira al gancho del reposapiés. Si quiere retirar la abrazadera (E3), gírela ligeramente para poder soltarla del gancho del reposapiés (E2).

Cómo Retirar la Silla Portabebé del Cuadro de la Bicicleta (IP)

OPCIÓN A - QUITAR LA SILLA PORTABEBÉS + LA BASE + LA BARRA DE REFUERZO METÁLICA

1. Desabroche el cinturón de seguridad (C) para retirar la silla portabebés. A continuación, pulse el botón de bloqueo (K3) de la abrazadera metálica (K) y tire al mismo tiempo de la barra de refuerzo metálica (L) hacia arriba y hacia atrás tal como se muestra en la imagen.

OPCIÓN B - QUITAR LA SILLA PORTABEBÉS DE LA BASE, DEJANDO LA BARRA + LA BASE INSTALADA EN LA BICICLETA

1. Desabroche el cinturón de seguridad (C) para retirar la silla portabebés.

2. Presione las mordazas (I) y tire de ambas. Al mismo tiempo, tire de la silla portabebés hacia arriba y hacia atrás.

Cómo Retirar la Silla Portabebé del Portaequipajes (E-BD)

1. Desabroche el cinturón de seguridad (C) para retirar la silla portabebés.

2. Presione las mordazas (I) y tire de ambas. Al mismo tiempo, tire de la silla portabebés hacia arriba y hacia atrás.

Cómo configurar tu candado Bobike

1. Presiona el botón para desbloquear el candado. Mientras presionas el botón, configura y guarda tu nuevo código. Cierra el candado. Cambia la numeración para ocultar tu nuevo código. Para desbloquear el candado, simplemente ingresa nuevamente tu nuevo

código y luego presiona el botón. Asegúrate de que el candado siempre se mantenga alejado. **Nota:** El candado solo debe usarse cuando la bicicleta esté estacionada y no se esté usando como dispositivo antirrobo. Asegúrate de que el candado se guarde en

un lugar seguro, fuera del alcance de los niños, para evitar posibles peligros de estrangulamiento. Mantén el candado cerca y bajo supervisión de un adulto cuando esté en uso, como sujetándolo a un lazo del cinturón

o guardándolo en un bolsillo seguro. Seguir estas medidas técnicas puede ayudar a mitigar el riesgo de estrangulamiento y garantizar que el candado se use de manera segura y responsable.



Atención

Asegúrese de que ha seguido y cumplido todas las instrucciones dadas. En caso afirmativo, ya puede utilizar la silla.

ES OBLIGATORIO LEER el siguiente capítulo sobre las instrucciones de seguridad de la silla.

Instrucciones de Uso Específicas

- Retire las pegatinas no relacionadas con la seguridad de la silla para bicicleta antes de utilizarlo.
- El conductor debe tener, como mínimo, 16 años de edad.
- Compruebe si en el país en el que se utiliza la silla infantil delantera existe legislación específica relativa al transporte de niños en sillas para bicicletas.
- Transporte únicamente niños que se mantengan sentados sin ayuda durante un período de tiempo prolongado, al menos equivalente al tiempo de viaje previsto.
- Nunca transporte a niños menores de 9 meses en esta silla para bicicleta. Para poder transportarlo, el niño debe ser capaz de mantenerse sentado, con la cabeza equilibrada, sin esfuerzo y con la cabeza protegida con un casco de bicicleta. Si el niño presenta un crecimiento cuestionable, debe consultar a un médico.
- Asegúrese de que el peso y la altura del niño no superan la capacidad máxima de la silla y compruébelo con regularidad. Compruebe el peso del niño antes de utilizar la silla. En ningún caso utilice la silla para transportar un niño cuyo peso supere el límite permitido.
- De vez en cuando, compruebe que el peso y la altura del niño no superan la capacidad máxima de la silla.
- Asegúrese de que ninguna parte del cuerpo del bebé ni su ropa entran en contacto con las piezas móviles de la silla o la bicicleta, y siga verificándolo a medida que el niño vaya creciendo.
- Debe proteger todo objeto puntiagudo de la estructura de la bicicleta que pueda alcanzar al niño en cualquier circunstancia (por ejemplo, cables deshilachados).
- Es obligatorio el uso de una protección en la rueda para evitar que el niño introduzca los pies o las manos en los radios. Es obligatorio el uso de una protección por debajo del sillín o un sillín con muelles internos y asegurarse de que el niño no acceda a la zona de los frenos para prevenir accidentes. Este ajuste deberá revisarse a medida que el niño vaya creciendo.
- Cubra cualquier pieza que quede a la vista en la parte trasera del sillín.
- Abroche todos los cinturones incluso cuando no

transporte a ningún niño. De este modo, se evitará que las hebillas se balanceen y entren en contacto con algún componente móvil de la bicicleta, con los frenos o las ruedas, así como posibles accidentes.

- Una vez que haya colocado al niño en la silla para bicicleta, es obligatorio ajustar inmediatamente todos los cinturones y abrazaderas de modo que no incomoden ni hagan daño al niño.
- Compruebe la seguridad de los cierres con regularidad.
- Utilice siempre un sistema de sujeción y cinturones para garantizar que el niño está seguro en la silla.
- Es aconsejable vestir al niño con ropa adecuada para las condiciones atmosféricas.
- Los niños que se transportan en la silla necesitan estar más abrigados que los ciclistas y deben estar protegidos de la lluvia.
- Retire la silla siempre que transporte la bicicleta con el coche (en el exterior del coche). Las turbulencias de aire podrían dañar la silla o soltar sus sujeciones a la bicicleta, lo que podría provocar un accidente.
- Las personas acompañantes tienen que tener en cuenta la estabilidad y el equilibrio cuando sienten al niño en la silla.
- Asegúrese de que, cuando va en la silla, el niño lleva un casco adecuado que cumple la norma EN 1078:2012+A1:2012. No llevar casco aumenta exponencialmente el riesgo de muerte, discapacidad a largo plazo, traumatismo craneoencefálico u otras lesiones. Como fabricantes de sillas para bicicleta, nos preocupamos por la seguridad de los pasajeros de las sillas, por lo que recomendamos encarecidamente que los niños y todos los pasajeros lleven cascos de bicicleta correctamente ajustados y abrochados.
- Compruebe la temperatura de la silla tras una larga exposición al sol, ya que puede estar caliente y provocar quemaduras en el niño.
- La silla no es compatible con actividades deportivas ni con condiciones como enduro, rutas de montaña, socavones en la carretera, saltos y rutas campo a través.
- Antes de montar primera vez con la silla instalada, circule con la bicicleta por un entorno seguro/tranquilo para probarla.



ADVERTENCIAS

ADVERTENCIA: No coloque equipaje adicional en la silla infantil. Si necesita transportar equipaje adicional, tenga en cuenta que no se puede superar la capacidad máxima de transporte de la

bicicleta y que debe colocarlo en la parte frontal de esta.

ADVERTENCIA: No modifique el asiento.

ADVERTENCIA: Puede que la bicicleta se comporte de forma diferente cuando



ADVERTENCIAS

la silla infantil esté ocupada, concretamente en términos de equilibrio, dirección y frenado.

ADVERTENCIA: Nunca deje la bicicleta aparcada con un niño desatendido en la silla.

ADVERTENCIA: La aparición de grietas o que la superficie se deshaga indica que la silla ha llegado al final de su vida útil, por lo que es necesario sustituirla. En caso de duda, póngase en contacto con un profesional.

ADVERTENCIA: Compruebe la temperatura de la silla antes de cada uso.

ADVERTENCIA: La silla no es compatible con actividades deportivas.

ADVERTENCIA: Compruebe siempre que

la cabeza del niño queda apoyada, incluso en la posición reclinada.

ADVERTENCIA: Los dispositivos de seguridad adicionales deben estar siempre cerrados.

ADVERTENCIA (E-BD): La silla no debe utilizarse como portaequipajes y no debe transportar más carga que la indicada en este manual: un niño.

ADVERTENCIA (E-BD): No coloque nunca en la silla los elásticos disponibles originalmente con el portaequipajes, o instaladas posteriormente, ya que la presión continua ejercida por estos elásticos puede dañar el sistema de fijación de la silla y poner en peligro al niño y al ciclista.



Atención

El incumplimiento de estas instrucciones de funcionamiento puede provocar lesiones graves o la muerte del usuario de la bicicleta y/o el niño. Bobike queda exenta de cualquier responsabilidad en caso de daños materiales o personales producidos como resultado de una instalación, almacenamiento o fijación (incumplimiento de las instrucciones de fijación) inadecuadas, mantenimiento inadecuado,

uso indebido o uso sin tener en cuenta las especificaciones técnicas o instrucciones de uso (incumplimiento de las instrucciones de mantenimiento y cuidado), modificaciones o reparaciones realizadas por usted o por terceros. Si tiene alguna duda, póngase en contacto con nosotros o con su distribuidor habitual para que podamos ayudarle a garantizar su seguridad y la del niño que vaya a utilizar la silla para bicicleta.

Mantenimiento

Para mantener el correcto funcionamiento del producto y evitar accidentes, recomendamos lo siguiente:

- Verifique regularmente que el sistema de fijación de la silla a la bicicleta se encuentra en perfectas condiciones.
- Inspeccione todos los componentes para verificar si funcionan correctamente y no utilice la silla si alguno de los componentes está dañado. Sustituya siempre las piezas dañadas. Acuda a una tienda especializada

distribuidora autorizada de **Bobike** para poder obtener las piezas de recambio adecuadas. También están disponibles en www.bobike.com.

- En caso de accidente, sustituya la silla por una nueva, aunque no presente daños visibles.
- Si la silla está sucia, lávela con agua y jabón (no utilice productos abrasivos, corrosivos ni tóxicos) y déjela secar a temperatura ambiente.

Garantía

TRES AÑOS DE GARANTÍA: en todos los componentes mecánicos por defectos de fabricación. Registre su producto en www.bobike.com.

+ 1 AÑO DE GARANTÍA EXTRA: Registre su silla en www.bobike.com y consiga un año adicional de garantía.

Importante: Tiene que registrarse durante los dos meses posteriores a la fecha de compra del producto para poder beneficiarse del año de garantía adicional Bobike.

RECLAMACIONES DE LA GARANTÍA

Para poder beneficiarse del servicio de garantía, es obligatorio presentar el recibo de compra original. Para los artículos devueltos sin recibo de compra, se

considerará que la garantía entró en vigor en la fecha de fabricación. La garantía quedará invalidada en caso de que el producto presente daños debido a un uso inadecuado por parte del usuario, modificaciones del sistema o utilización no descrita en este manual.

Para asegurarse de que dispone de toda la información necesaria para activar su garantía, tiene que guardar los datos que aparecen en el número de serie de lote (M) de su producto. También puede escribir aquí los datos.

O.F. _____.

Fecha _____.

* Las especificaciones y el diseño están sujetos a cambios sin previo aviso. En Bobike estaremos encantados de resolver sus dudas. Póngase en contacto con nosotros.



One Maxi IP&E-BD

Lastenkuljetusistuin polkupyörän taakse

Fl.

Tuoteluettelo

- A. Pääistuin
- B. Kiinnitysjärjestelmän valjaat
- B1. Turvasolki
- B2. Pituushihnan säätimet
- B2.1. Säätöpainike
- C. Turvaremmi polkupyörän runkoon
- C1. Turvavyön solki
- C2. Turvavyön pidike
- D. Takaheijastin
- E. Jalkatuki
- E1. Jalkatuen turvavipu
- E2. Jalkatuen tappi
- E3. Jalkatuen remmi
- F. Painopisteen merkintä
- G. Istuinpehmuste
- I. Avaus- ja puristuspihdit
- I1. Leukapainike
- J. Punainen turvaliitinlaite
- M. Jäljittävyyssiedot
- N. Kuusiokoloavain nr°5

- Runkokiinnitys (1P)**
- H. Istuimen kiinnitysalusta
- H1. 4 x ruuvit
- H2. 4 x metallipuristimet
- H3. 2 x ruuvit
- H4. Metallisen suojaosan lisäysaukko
- K. Metallinen pidin
- K1. 4 x ruuvit
- K2. Etukiinnitysolohko
- K3. Palan painike
- K4. Metallinen asennuslaatta runkoon
- L. Metallinen tukitanko
- L1. Kiinnittimien rajoittimet

Tavaratelinekiinnitys (E-BD)

- H. Istuimen kiinnitysalusta
- H1. 4 x ruuvit
- H2. 4 x metallipuristimet
- H3. 2 x ruuvit
- H4. Metallisen suojaosan lisäysaukko

HUOMIO

Tämä tuote sisältää pieniä osia, kuten pultteja, muovipusseja ja pieniä pakkausripustimia. Pidä ne lasten ulottumattomissa tukehtumisvaaran välttämiseksi.

Asennusohjeet

- Tätä lastenistuinta ei saa asentaa taitettaviin polkupyöriin.
- Tätä lastenistuinta ei saa käyttää ja EPAC / Pedelec-pyörissä, jotka kulkevat yli 25 km/h / 15,5 mph.
- Tätä lastenistuinta ei saa asentaa polkupyörään, jonka takaosassa on iskunvaimentimet.
- Tätä lastenistuinta ei saa asentaa moottorijoneuvoihin, kuten mopoihin ja skoottereihin.
- Tämä lastenistuin soveltuu vain enintään 22 kg painavien ja enintään 110 cm pitkien lasten kuljettamiseen. (Suositusikä on 9 kk – 6 vuotta, kuitenkin paino ja pituus ratkaisevina tekijöinä.)
- Pyöräilijän ja kuljetettavan lapsen yhteispaino ei saa ylittää polkupyörän sallitua enimmäiskuormaa. Tiedot enimmäiskuormasta löytyvät polkupyörän käyttöohjeista. Voit myös ottaa yhteyttä valmistajaan tässä asiassa.
- Istuimen saa asentaa ainoastaan polkupyörään, joka soveltuu tällaisten lisäkuormien kiinnitykseen. Katso lisätietoja polkupyörän käyttöohjeista.
- Lastenistuimen asento tulee säätää niin, ettei pyöräilijä kosketa jaloillaan lastenistuinta pyörää polkiessaan.
- On erittäin tärkeää säätää istuin ja sen osat lapsen maksimaalisen mukavuuden ja turvallisuuden takaamiseksi. On myös tärkeää, että istuin ei ole kalteva eteenpäin ja niin että lapsen ei ole

mahdollista liukua pois. Samoin on tärkeää, että istuimen selkänöja on hieman taaksepäin.

- Tarkasta, että kaikki polkupyörän osat toimivat oikein lastenistuimen ollessa asennettuna.
- Tarkista polkupyörän ohjeet, ja jos olet epävarma lastenkuljetusistuimen kiinnittämisestä polkupyörään, ota yhteyttä polkupyörän toimittajaan saadaksesi lisätietoja.

Erityiset ohjeet istuimen asentamiseksi polkupyörän runkoon (1P)

- Tämä lastenistuin on asennettava polkupyörän rungon pyöreään tai soikeaan osaan, jonka halkaisija on Ø28mm - Ø40 mm.
- Lastenistuin voidaan asentaa polkupyöriin, joiden pyörien läpimitta on 26"tai 28".

Erityisohjeet istuimen asentamiseksi polkupyörän matkatavaratelineeseen (E-BD)

- Asenna istuin tavaratelineelle, jonka kantokyky on 27kg ja joka on EN ISO 11243:2016-normin mukainen.
- Älä aseta tavaratelineelle yli 27kg painolastia, ja joka on EN ISO 11243:2016-normin mukainen.
- Turvallisuussyistä tämän istuimen voi asentaa ainoastaan tavaratelineelle, jossa on EN ISO 11243:2016-mitat – 120-175 mm.
- Lastenistuin voidaan asentaa polkupyöriin, joiden pyörien läpimitta on 26"tai 29".

Erityiset Ohjeet Istuimen Asentamiseksi Polkupyörän Runkoon (IP)

1. Irrota metallisen pitimen (K) metallisesta tukitangosta (L). Paina puristimen painiketta (K3) ja vedä samalla metallista tukitankoa (L) ylös.

2. Irrota ruuvit (K1) metallisesta pitimestä (K) kuusiokoloavaimella nro 5 (N).

3. Metallisen pitimen (K) oikea asento on erittäin tärkeä. Varmista, että se on sijoitettu polkupyörän runkoon kuvan mukaisesti - edestäpäin ja asennettu istuinputkeen eikä koskaan asennettu istuintolppaan. Aseta etuosan asennuspalan (K2) pääosa polkupyörän rungon eteen. Kiinnitä 4 ruuvia (K1) metalliseen asennuslaattaan (K4). Kiristä ruuvit avaimella (N) siten, että pidike on kiinni, mutta ei täysin kiristetty, jotta voit tarvittaessa säätää korkeutta myöhemmin. Sen tulee kuitenkin olla tiukalla, jotta voit helpommin suorittaa seuraavan vaiheen. Sinun on kiristettävä 4 ruuvia kulmittain ja vaiheittain

4. Aseta metallisen tukipalkin (L) päät metallisen pitimen (K) reikiin kunnes kuulet naksahduksen, joka on merkinä lukituksesta ja kunnes keskispainike (K3) on samalla tasolla kuin kiristimen ulkoreuna. Keskitä ja säädä metallista tukitankoa (L) sellaiselle korkeudelle renkaan yläpuolelle, että lisätessäsi lapsen painon istuin ei kosketa rengasta. Metallista tukitankoa (L) tulee olla korkeintaan 10cm korkeudella renkaasta. Seuraavassa vaiheessa asennamme alustan. Älä koskaan käytä metallista tukitankoa (L) muiden kuormien kuljettamiseen, kuin tämän lastenistuimen tässä käyttöohjeessa kuvatulla tavalla.

5. Paina leuat painiketta (I1) alaspäin ja vedä ulospäin lukitaksesi pohjan (H). Vedä pohja (H) ulospäin irrottaaksesi sen istuimesta (A).

6. Metallisten kiinnikkeiden (H2) vapauttaminen on välttämätöntä. Tähän päästäksesi käytä kuusiokoloavainta nro 5 (N) vapauttaaksesi vain ristikkäin (H1) ruuvit. Vapauta myös ruuvit (H3).

7. Varmista, että pohja (H) on keskitetty vinosti ja pystysuunnassa metallisen tukipalkin (L) päälle. Mikäli pohja siirtyy kiristämisen aikana, keskitä se uudelleen varmistaaksesi oikean linjauksen. Pohjan asianmukainen keskittäminen on ratkaisevan tärkeää lapsen/aikuisen turvallisuuden kannalta. Jatka varmistaen, että etummaisat metalliset puristimet (H2), lähellä Bobike-logoa, ovat sijoitettuina osoitetun tilan rajojen (L1), jotka on osoitettu nuolella Pikakäyttöoppaan kuvassa. Älä sijoita etummaisista metallisista puristimista (H2) tämän alueen ulkopuolelle ja huomioi, että istuin on asennettava niin lähelle

satulaa kuin mahdollista. Samalla varmistaen keskitys tukipalkin (L) kanssa, aloita kahden ruuvien (H3) kiristäminen momentilla 2 N.m. Kiristä sitten neljä ruuvia (H1) ristikkäin kuviolla kuusiokoloavaimella (N). Käytä riittävää momenttia 6 N.m kiinnittäaksesi pohja tukevasti tukipalkkiin (L).

8. Huomioi, että lapsen/aikuisen turvallisuus on ensiarvoisen tärkeää tämän vaiheen suorittamisessa. Pidä turvavyötä (C). Varmista, että ensin sovit punaisen metalliliittimen laitteen (J) vastaavaan paikkaan (H4) pohjan (H) lähelle Bobike-logoa. Sen jälkeen vedä istuin tiukasti alas niin, että koukut (I) liittyvät täysin pohjaan (H). Kun teet tämän oikein, kuulet 2 napsautusta. Varmistaaksesi, että istuin on oikein ja turvallisesti kiinnitetty molempiin kohtiin - (H4) ja (I), työnnä istuinta tiukasti eteenpäin ja vedä sitä tiukasti taaksepäin varmistaaksesi, että yhteys on onnistunut. Molemmat toimintapistteet (I1) ja (J) ovat punaisia tietoisuuttasi varten.

9. Lastenistuimen painopiste (F) (merkitty lastenistuimeen) tulee sijoittaa takapyörän akselin etupuolelle. Painopiste ei saa olla kauempana kuin 10 cm akselin takana. Ota myös huomioon, että pyörän kuljettaja ei saa osua lastenistuimeen ajon aikana. **Huomaa:** Saksassa Saksan tieliikennelain StVZO:n mukaisesti polkupyörien istuimet saa kiinnittää ainoastaan niin, että 2/3 istuimen syvyydestä tai istuimen painopiste sijaitsee polkupyörän etu- ja taka-akselin välissä.

10. Kun olet säätänyt istuimen korkeutta ja asentoa (A), kiristä metallinen tukikannatin (K) käsityökäluulla Allen-avaimella (N), jotta varmistat sen liikkumattomuuden. Ruuvit (K1) tulee kiristää käsin diagonaalisesti, samalla voimalla ja vaiheittain, momentti on 8 N.m.

11. Ravista istuin (A) ja käytä eteenpäin painetta sekä taaksepäin vetämistä varmistaaksesi, että kaikki kiinnitysjärjestelmät ovat tiukasti kiinnitettyinä ja istuin on tiukasti kiinnitetty kuhunkin niistä. Tämän tarkastuksen suorittaminen on äärimmäisen tärkeää sekä pyöräilijän että lapsen turvallisuuden kannalta.

12. Avaa turvavyön solki (C1) ja kuljeta vyö polkupyörän rungon ympärillä. Säädä vyö kuvan osoittamalla tavalla ja pidä se samalla kireällä. Varmista, että jäljelle jäänyt löysä ei osu renkaaseen, ja kuljeta se turvavyön pidikkeen läpi (C2). Tämä vaihe on äärimmäisen tärkeä lapsen ja tätä kuljettavan pyöräilijän turvallisuuden kannalta.

Erityisohjeet Istuimen Asentamiseksi Polkupyörän Matkatavaratelineeseen (E-BD)

1. Paina leuat painiketta (I1) alaspäin ja vedä ulospäin lukitaksesi pohjan (H). Vedä pohja (H) ulospäin irrottaaksesi sen istuimesta (A).

2. Metallisten kiinnikkeiden (H2) vapauttaminen on välttämätöntä. Tähän päästäksesi käytä kuusiokoloavainta nro 5 (N) vapauttaaksesi vain ristikkäin (H1) ruuvit. Vapauta myös ruuvit (H3).

3. Varmista, että pohja on keskitetty matkatavaratelineelle. Jos pohja liikkuu kiristyksen aikana, keskitä se uudelleen varmistaaksesi oikean kohdistuksen. Samalla kun varmistat keskityksen matkatavaratelineeseen, aloita kiristämällä kaksi ruuvia (H3) momenttiavaimella 2 N.m momentilla. Seuraavaksi kiristä neljä ruuvia (H1)

ristikkäismuodossa kuusiokoloavaimella (N). Käytä riittävästi momenttia 6 N.m pohjan turvalliseen kiinnittämiseen matkatavaratelineeseen.

4. Huomioi, että lapsen/aikuisen turvallisuus on ensiarvoisen tärkeää tämän vaiheen suorittamisessa. Pidä turvavyötä (C). Varmista, että ensin sovit punaisen metalliliittimen laitteen (J) vastaavaan paikkaan (H4) pohjan (H) lähelle Bobike-logoa. Sen jälkeen vedä istuin tiukasti alas niin, että koukut (I) liittyvät täysin pohjaan (H). Kun teet tämän oikein, kuulet 2 napsautusta. Varmistaaksesi, että istuin on oikein ja turvallisesti kiinnitetty molempiin kohtiin - (H4) ja (I), työnnä istuinta tiukasti eteenpäin ja vedä sitä tiukasti taaksepäin varmistaaksesi, että yhteys on

onnistunut. Molemmat toimintapisteeet (I1) ja (J) ovat punaisia tietoisuuttasi varten.

5. Lastenistuimen painopiste (F) (merkitty lastenistuimeen) tulee sijoittaa takapyörän akselin etupuolelle. Painopiste ei saa olla kauempana kuin 10 cm akselin takana. Ota myös huomioon, että pyörän kuljettaja ei saa osua lastenistuimeen ajon aikana. **Huomaa:** Saksassa Saksan tieliikennelain StVZO:n mukaisesti polkupyörien istuimet saa kiinnittää ainoastaan niin, että 2/3 istuimen syvyydestä tai istuimen painopiste sijaitsee polkupyörän etu- ja taka-akselin välissä.

6. Ravista istuin (A) ja käytä eteenpäin painetta sekä taaksepäin vetämistä varmistaaksesi, että kaikki kiinnitysjärjestelmät ovat tiukasti kiinnitettynä ja istuin on tiukasti kiinnitetty kuhunkin niistä. Tämän tarkastuksen suorittaminen on äärimmäisen tärkeää sekä pyöräilijän että lapsen turvallisuuden kannalta.

7. Avaa turvavyön solki (C1) ja kuljeta vyö polkupyörän rungon ympäri. Säädä vyö kuvan osoittamalla tavalla ja pidä se samalla kireällä. Varmista, että jäljelle jäänyt löysä vyö ei osu renkaaseen, ja kuljeta se turvavyön pidikkeen läpi (C2). Tämä vaihe on äärimmäisen tärkeä lapsen ja tätä kuljettavan pyöräilijän turvallisuuden kannalta.

Lapsen asettaminen ja kiinnittäminen turvallisesti istuimeen

1. Jotta lapsen asettaminen istuimeen on turvallista, varmista, että polkupyörä sijaitsee tasaisella ja vakaalla alustalla, jotta se pysyy mahdollisimman vakaana. Vaikka polkupyörässä olisi luja seisonatuki, pidä polkupyörästä aina kiinni, kun asetat lapsen istuimeen tai nostat lapsen pois siitä. Sinun tulee kantaa lasta sylissäsi ja asettaa hänet turvallisesti istuimeen. Lapsi ei saa kiivetä yksin polkupyörän kyytiin tai käyttää jalkatukia apuna kiivetäkseen istuimelle. Jotta voit asettaa lapsen istuimeen, vedä ensin kiinnitysjärjestelmän valjaat (B) täyteen mittaansa, laajenna vyöt pisimmilleen painamalla vyönohjaimen (B2) säätöpainiketta (B2.1) ja vetämällä vyötä sitten ylöspäin - näin lapsi on helpompi asettaa istuimelle. Avaa sitten turvasolki (B1) painamalla turvasoljen painiketta. Kun olet vapauttanut soljen, irrota molemmat puolet liu'uttamalla toinen ylös ja toinen alas. Aseta lapsi istumaan, aseta olkahihnat ja yhdistä sitten ne liu'uttamalla soljen kaksi osaa yhteen ja sulje turvasolki. Ennen soljen kiinnittämistä varmista, että molemmat puolet ovat tiukasti yhdistettyinä. Säädä vyön pituus hihnan säätimillä

siten, että lapsi on turvallisesti kiinnitettynä. Tarkista aina ennen matkan aloittamista, että lapsi on kiinnitetty ja että vyö on tiukalla, mutta ei niin tiukalla, että se satuttaa lasta. Lapsen kasvaessa voit säätää kiinnitysjärjestelmän (B) valjaiden pituutta lapsen pituuden ja painon mukaan vetämällä hihnojen säätimiä (B2) ylös- tai alaspäin, kunnes haluttu pituus saavutetaan.

2. Säädä jalkatuen korkeutta lapsen koon mukaan. Sen voi tehdä nostamalla vipua (E1) ja liu'uttamalla sitä ylös tai alas haluttuun korkeuteen. Kun korkeus on oikea, laske vipu (E1) lukitaksesi sen paikalleen.

3. Irrota jalkatuen hihna (E3) nostamalla sitä kevyesti irrottaaksesi sen jalkatuen tapista (E2) ja liu'uttamalla sitä ylöspäin irrottamalla sen jalkatuen aukosta. Pujota muovihihnan ohut pää jalkatuen aukon läpi kuvan mukaisesti. Kun hihna on oikein sijoitettu, sitä voidaan helposti liu'uttaa ylös tai alas lapsen jalan koon mukaan. Laita yksi hihnan aukoista jalkatuen tapin yli. Jos haluat poistaa remmin (E3), väännä sitä hieman irrottaaksesi sen jalkatuen tapista (E2).

Lastenistuimen Irrottaminen Polkupyörän Rungosta (IP)

VAIHTOEHTO A - IRROTA LASTENISTUIN + ALUSTA + METALLINEN TUKITANKO

1. Irrota turvavyö (C), jotta voisit irrottaa lastenistuimen. Paina metallisen pidikkeen (K) keskipainiketta (K3) ja vedä samalla metallista tukitankoa (L) ylös ja taaksepäin kuvan osoittamalla tavalla.

VAIHTOEHTO B - IRROTA LASTENISTUIN ALUSTASTA, JÄTÄ TANKO + ALUSTA PYÖRÄÄN

1. Irrota turvavyö (C), jotta voisit irrottaa lastenistuimen.

2. Paina pihtejä (I) ja vedä ne molemmat ulos. Vedä samalla istuinta ylös ja takaisin.

Lastenistuimen Poistaminen Tavaratelineeltä (E-BD)

1. Irrota turvavyö (C), jotta voisit irrottaa lastenistuimen.

2. Paina pihtejä (I) ja vedä ne molemmat ulos. Vedä samalla istuinta ylös ja takaisin.

Miten Bobiken riippulukko asetetaan

1. Paina nappia lukitaksesi lukon. Pidä nappia painettuna ja aseta sekä tallenna uusi koodisi. Sulje lukko. Vaihda numerointi piilottaaksesi uuden koodisi. Lukon avataksesi syötä uusi koodisi uudelleen ja paina sitten nappia. Varmista, että lukko pidetään aina poissa. **Huomaa:** Lukkoa tulisi käyttää vain pyörän ollessa pysäköitynä eikä käytettäessä sitä varkaudenestolukkona. Varmista,

että lukko säilytetään turvallisessa paikassa, lasten ulottumattomissa, estääksesi mahdolliset tukehtumisvaarat. Pidä lukko lähelläsi ja aikuisten valvonnassa käytettäessä, kuten kiinnittämällä se vyölenkkiin tai säilyttämällä se turvataskussa. Näiden teknisten toimenpiteiden noudattaminen voi auttaa vähentämään tukehtumisriskiä ja varmistaamaan, että lukkoa käytetään turvallisesti ja vastuullisesti.



Huomio

Varmista, että olet seurannut ja noudattanut ohjeita. Voit nyt käyttää lastenistuinta.

Seuraavassa kappaleessa on PAKOLLISET istuimen käyttöä koskevat turvallisuusohjeet, jotka sinun ON LUETTAVA.

Käyttöohjeet

- Poista turvallisuuteen liittymättömät tarrat polkupyörän turvaistuimesta ennen käyttöä.
- Pyöräilijän tulee olla vähintään 16 vuotias.
- Tarkista maassasi voimassa olevat lait ja määräykset, jotka koskevat lapsien kuljettamista polkupyöriin kiinnitettyissä lastenistuimissa.
- Kuljeta vain lapsia, jotka pystyvät istumaan ilma apua pidemmän ajan, vähintään sen ajan kuin suunniteltu pyörämatka kestää.
- Älä kuljeta tässä istuimessa alle 9-kuukautista lasta. Matkustavan lapsen tulee kyetä istua suorassa ja pitää päänsä suorassa pyöräilykypärä päässään. Ota yhteyttä lääkäriin, jos et ole varma lapsen kehitysteestä.
- Varmista, että lapsen paino ja pituus eivät ylitä istuimen enimmäiskapasiteettia, ja tarkista tämä säännöllisin väliajoin. Tarkista lapsen paino ennen lastenistuimen käyttöä. Älä missään tapauksessa käytä lastenistuinta kuljettaaksesi lasta, jonka paino ylittää sallitun rajan.
- Varmista aika ajoin, että lapsen paino ja pituus eivät ylitä istuimen suurinta sallittua kuormitusta.
- Varmista, ettei mikään lapsen ruumiinosaa tai vaatetus pääse kosketuksiin istuimen tai polkupyörän liikkuvien osien kanssa, ja tarkista tämä lapsen kasvaessa.
- Suojaa kaikki polkupyörän terävät ja pistävät osat, joihin lapsi saattaa päästä käsiksi (esim. kuluneet vaijerit).
- Pyöränsuojus on pakollinen, jotta lapsi ei voi työntää jalkojaan tai käsiään pyörien väliin. Suojan käyttö satulan alla tai sisällä sijaitsevilla jousilla varustetun satulan kanssa on pakollista. Varmista, ettei lapsi kykene estämään jarrujen toimintaa, onnettomuuksien välttämiseksi. Nämä säädöt on tarkistettava lapsen kasvaessa.
- Peitit näkyvissä olevat takasatulan jouset.
- Kun lastenistuinta ei käytetä, kiinnitä turvavaljaiden lannevyö estääksesi hihnoja roikkumasta ja pääsemästä polkupyörän liikkuviin osiin, kuten pyöriin, jarruihin tms. Ne ovat muutoin vaarana pyöräilijälle.

- Kiinnitä lapsi lastenistuimeen varmistamalla, että kaikki turvavyöt ja hihnat ovat tiukalla ja että lapsen olo on tästä huolimatta mukava.
- Tarkista kiinnittimen turvallisuus säännöllisesti.
- Käytä aina kaikkia turvajärjestelmiä ja hihnoja varmistaaaksesi, että lapsi on turvallisesti istuimessa.
- Pue lapselle sääolosuhteisiin soveltuvat vaatteet.
- Istuimessa oleva lapsi täytyy pukea lämpimämmiin kuin itse pyöräilijä ja häntä täytyy suojata sateelta.
- Poista istuin, kun kuljetat polkupyörää autossa (auton ulkopuolella). Ilmavirtaukset voivat vahingoittaa istuinta tai irrottaa sen kiinnityksen polkupyörään, mikä voi johtaa onnettomuuteen.
- Polkupyörän toiminnot, erityisesti tasapaino, ohjaus, jarrutus tai pyörän selkään tai selästä nousu ajaessa tai paikoillaan, voivat muuttua, kun lapsi istuu istuimessa.
- Varmista, että istuimessa kuljetettavalla lapsella on käytössä asianmukainen EN 1078:2012+A1:2012 -standardin mukainen kypärä. Kypärän käyttämättä jättäminen lisää eksponentiaalisesti kuoleman, pitkäaikaisen työkyvyttömyyden, päävamman tai muiden vammojen riskiä. Polkupyörän istuimen valmistajina huolehdimme istuimen matkustajien turvallisuudesta, joten suosittelemme painokkaasti, että lapset ja kaikki matkustajat käyttävät asianmukaisesti asennettuja ja kiinnitettyjä pyöräilykypäriä.
- Istuin ja sen pehmuste saattavat kuumentua niiden ollessa pitkään alttiina auringolle. Varmista ennen lapsen asettamista istuimeen, ettei sen päällinen ole liian kuuma.
- Tämä lastenistuin ei sovellu käytettäväksi urheilun aikana tai äärimmäisissä olosuhteissa, kuten esimerkiksi endurossa ja muussa vaativassa maastopyöräilyssä, erittäin kuoppaisilla teillä, hypyissä ja maastopoluilla.
- Kun ajat ensimmäistä kertaa istuin asennettuna - koeaja pyörä turvallisessa/rauhallisessa ympäristössä ennen maantiellä ajoa.



VAROITUS

VAROITUS: Älä kiinnitä mitään ylimääräisiä matkatavaroita lastenistuimeen. Jos sinun on kuljetettava matkatavaroita, polkupyörän kantokykyä ei saa ylittää, ja suosittelemme niiden sijoittamista polkupyörän etuosaan.

VAROITUS: Älä tee istuimeen muutoksia.

VAROITUS: Polkupyörä voi käyttäytyä eri tavalla istuimessa olevan lapsen kanssa, etenkin tasapainon, ohjauksen ja jarrutuksen suhteen.

VAROITUS: Älä koskaan jätä lasta ilman valvontaa lastenistuimeen.

VAROITUS: Jos istuimessa on halkeamia tai pinta alkaa hajota, se osoittaa, että



VAROITUS

istuimen käyttöikä on saavutettu ja se on vaihdettava. Epäselvissä tapauksissa on otettava yhteyttä ammattihenkilöön.

VAROITUS: Tarkista aina istuimen pintalämpötila ennen käyttöä.

VAROITUS: Tätä lastenistuinta ei saa käyttää urheilusuoritusten aikana.

VAROITUS: Varmista aina, että lapsesi pää on tuettu kallistettuun asentoon.

VAROITUS: Lisäturvallisuusvarusteet tulee aina kiinnittää.

VAROITUS (E-BD): Istuinta ei saa käyttää matkatavaroiden kuljetuslaitteena eikä siinä saa kuljettaa muuta kuin tässä käyttöohjeessa mainittua kuormaa: lasta.

VAROITUS (E-BD): Älä koskaan aseta alun perin kantorepun mukana toimitettuja kuminauhoja istuimen päälle tai sen taakse, sillä näiden kuminauhojen aiheuttama jatkuva paine voi vahingoittaa lastenistuimen kiinnitysjärjestelmää ja vaarantaa lapsen ja pyöräilijän.



Huomio

Näiden käyttöohjeiden noudattamatta jättäminen voi johtaa pyöräilijän ja/tai lapsen vakavaan loukkaantumiseen tai kuolemaan. Bobike ei ole vastuussa mistään esine- tai henkilövahingosta, jotka aiheutuvat väärästä asennuksesta, varastoinnista, tai kokoonpanosta (asennusohjeen noudattamatta jättämisestä), väärästä huollosta, väärinkäytöstä

tai ohjeiden vastaisesta käytöstä (hoito- ja huolto-ohjeiden noudattamatta jättämisestä), sekä sinun tai kolmannen osapuolen tekemistä muutoksista tai korjauksista. Jos epäselvyyksiä ilmenee, ota yhteyttä meihin tai paikalliseen jälleenmyyjään, niin saat opastusta lastenistuimen käyttämiseen turvallisesti lapsen ja tätä kuljettavan pyöräilijän kannalta.

Huolto

Jotta lastenistuin pysyy hyvässä kunnossa ja onnettomuuksilta vältytään, suosittelemme seuraavaa:

- Tarkista säännöllisesti, että istuimen kiinnitys on moitteettomassa kunnossa.
- Tarkista, että kaikki osat toimivat kunnolla. Älä käytä istuinta, jos joku osa on vahingoittunut. Vahingoittuneet osat pitää vaihtaa. Oikeanlaisia

varaosia saat polkupyöräliikkeistä, jotka ovat valtuutettuja **Bobike**-myyjiä. Valtuutetut myyjät löydät verkkosivulta: www.bobike.com.

- Suosittelemme, että vaihdat istuimen uuteen, jos joudut polkupyöräonnettomuuteen vaikka istuimessa ei olisikaan näkyvää vahinkoa.
- Puhdista istuin saippualla ja vedellä (älä käytä hankaavia, syövyttäviä tai myrkyllisiä aineita).

Takuu

3 VUODEN TAKUU: Takuu kattaa ainoastaa mekaanisten osien valmistusvirheet. Rekisteröi tuotteesi osoitteessa www.bobike.com.

+ 1 YLIMÄÄRÄINEN TAKUUVUOSI: Rekisteröi istuin osoitteessa www.bobike.com, ja saat ylimääräisen takuuvuoden.

Tärkeää: sinun on rekisteröitävä tuote 2 kuukauden kuluessa ostopäivästä saadaksesi Bobike ylimääräisen takuuvuoden.

TAKUUVAAATIMUKSET

Voit vaatia takuukorjauksen esittämällä alkuperäisen ostokuitin. Jos palautat tuotteen ilman kuittia, takuu lasketaan alkaneeksi valmistuspäivänä. Takuu ei ole

voimassa, jos tuote on vahingoittunut käyttäjän onnettomuuden, väärinkäytön tai muuntelun seurauksena tai jos sitä on käytetty näiden käyttöohjeiden vastaisesti.

Jotta sinulla varmasti on kaikki tarvittavat tiedot takuun aktivoimiseksi, sinun tulee pitää tallessa Jäljitettävyyssiedot sisältävä kyltti (M). Voit myös tallentaa tiedot tänne.

O.F. _____.

Päiväys _____.

* Spesifikaatioita ja muutoksia voidaan tehdä niistä ilmoittamatta. Ota meihin yhteyttä, jos sinulla on kysymyksiä.



One Maxi IP&E-BD

Siège vélo enfant

FR.

Index du Produit

- A. Siège principal
- B. Harnais de système de rétention
- B1. Boucle de sécurité
- B2. Ajusteurs de sangle de hauteur
- B2.1. Bouton de réglage
- C. Sangle de sécurité du cadre du vélo
- C1. Boucle de ceinture de sécurité
- C2. Dispositif rattrapeur de ceinture de sécurité
- D. Réflecteur arrière
- E. Repose-pied
- E1. Manette de sécurité du repose-pied
- E2. Cheville du repose-pied
- E3. Sangle de maintien du pied
- F. Centre de gravité
- G. Coussin de siège
- I. Mâchoire de serrage
- J1. Bouton de mâchoire
- J. Dispositif de connexion de sécurité rouge
- M. Étiquette de traçabilité du produit
- N. Clé Allen n°5
- Fixation au Cadre (1P)**
- H. Base de fixation du siège
- H1. 4 x vis
- H2. 4 x sabots métalliques
- H3. 2 x vis
- H4. Ouverture pour le système de protection métallique
- K. Boîtier métallique
- K1. 4 x vis
- K2. Bloc de fixation avant
- K3. Bouton du bloc
- K4. Plateau métallique arrière de fixation
- L. Barre de soutien métallique
- L1. Limitateurs des sabots métalliques
- Fixation sur Porte Bagage (E-BD)**
- H. Base de fixation du siège
- H1. 4 x vis
- H2. 4 x sabots métalliques
- H3. 2 x vis
- H4. Ouverture pour le système de protection métallique

ATTENTION

Ce produit contient de petites pièces comme des boulons, des petits crochets d'emballage et des sacs en plastique. Veuillez les conserver hors de portée des enfants pour éviter tout risque d'étouffement.

Instructions Spécifiques de Montage

- Ce siège enfant de vélo ne doit pas être monté sur vélos pliables.
- Ce siège enfant de vélo ne doit pas être utilisé sur EPAC / Pedelecs à assistance électrique dont la vitesse est supérieure à 25 km/h / 15,5 mph.
- Ce siège vélo enfant doit pas être monté sur des vélos équipés d'amortisseurs arrière.
- Ce siège enfant de vélo ne doit pas être monté sur des véhicules motorisés tels que des motos et des scooters.
- Ce siège enfant de vélo n'est adapté qu'au transport d'enfant de 22 kg maximum et de 110 cm de hauteur maximum (et des enfants d'un âge recommandé entre 9 mois et 6 ans - dont le poids et la hauteur sont les variables déterminantes).
- Le poids total du cycliste et de l'enfant transporté ne doit pas dépasser la capacité maximale autorisée du vélo. L'information relative à la capacité maximale peut être trouvée dans les instructions de fonctionnement du vélo. Vous pourrez également contacter le fabricant sur cette question.
- Le siège ne pourra être monté que sur un vélo adapté à la fixation d'une telle charge supplémentaire. Veuillez consulter le manuel d'instructions de votre vélo.
- La position du siège vélo enfant doit être ajustée afin que le conducteur ne puisse pas le toucher avec les pieds lorsqu'il pédale.
- Il est très important de régler correctement le siège et ses composants afin d'offrir à l'enfant une sécurité et un confort optimal. Il est également important que le siège ne soit pas incliné vers l'avant afin d'éviter que l'enfant ne

glisse hors du siège. Il est également important que le dossier soit légèrement incliné vers l'arrière.

- Vérifiez que tous les éléments du vélo fonctionnent correctement lorsque le siège vélo enfant est monté.
- Vérifiez les instructions du vélo et en cas de doute sur l'ajustement du siège vélo de l'enfant à votre vélo, veuillez contacter votre distributeur vélo pour plus d'information.

Instructions spécifiques pour assembler votre siège sur le cadre de votre vélo (1P)

- Ce siège vélo enfant doit être monté sur des vélos équipés de cadres ovales ou ronds ayant un diamètre compris entre 28 et 40 mm.
- Le siège peut être monté sur des vélos à roues de diamètres compris entre 26" et 28".

Instructions spécifiques pour le montage du siège sur le porte-bagages du vélo (E-BD)

- Ce siège vélo enfant doit être placé sur un porte-bagages capable de supporter un poids de 27 kg, conformément à la norme EN ISO 11243:2016.
- Le poids de chargement du porte-bagages ne peut excéder 27 kg, conformément à la norme EN ISO 11243:2016.
- Pour des raisons de sécurité, ce siège doit uniquement être monté sur un porte-bagages conforme à la norme EN ISO 11243:2016 - 120 à 175 mm.
- Le siège peut être monté sur des vélos à roues de diamètres compris entre 26" et 28".

Instructions Spécifiques pour le Montage du Siège dans le Cadre de Votre Vélo (IP)

1. Retirez le boîtier métallique (K) de la barre de soutien en métal (L). Pour cela, appuyez sur le bouton du boîtier (K3) et tirez en même temps la barre de soutien métallique (L) vers le haut.

2. Retirez les vis (K1) du crochet métallique (K) à l'aide de la clé Allen N° 5 (N).

3. Il est très important de positionner correctement le boîtier métallique (K). Veuillez-vous assurer qu'il est placé sur le cadre du vélo selon l'illustration - depuis l'avant et assemblé sur le tube du siège et jamais assemblé sur la tige de la selle. Placez le bloc de fixation avant (K2) sur le cadre à l'avant du vélo. Insérez 4 vis (K1) dans le bloc pour resserrer le plateau métallique arrière de fixation (K4). Serrez les vis à l'aide de la clé Allen (N) afin de fixer correctement le boîtier sans pour autant le serrer complètement afin de pouvoir régler la hauteur du siège plus tard. Veuillez toutefois noter que le boîtier doit être suffisamment serré pour pouvoir accomplir les étapes suivantes. Il est nécessaire que vous sèriez les 4 vis en diagonale et par étapes.

4. Placez les embouts de la barre de soutien métallique (L) dans les orifices du boîtier métallique (K) et enfoncez-les jusqu'à entendre le clic du verrou. Vous constaterez que le bouton du bloc (K3) s'ajuste avec le boîtier. Centrez et ajustez la barre de soutien métallique (L) suffisamment haut de sorte que le siège ne touche pas la roue arrière lorsque vous placerez le bébé sur le siège. Veuillez noter que la barre de soutien métallique (L) doit être placée à 10 cm maximum au-dessus de la roue. Ne jamais utiliser la barre de soutien métallique (L) pour transporter d'autres poids que ce siège enfant, comme indiqué dans ce manuel.

5. Appuyez sur le bouton de mâchoire (I1) vers le bas et tirez vers l'extérieur pour déverrouiller la base (H). Tirez la base (H) vers l'extérieur pour la détacher du siège (A).

6. Il est nécessaire de libérer les pincettes métalliques (H2). Pour ce faire, utilisez la clé Allen numéro 5 (N) pour desserrer uniquement, en croix, les vis (H1). Relâchez ensuite également les vis (H3).

7. Assurez-vous que la base (H) est centrée diagonalement et verticalement sur la barre de soutien métallique (L). Si la base se déplace pendant le serrage, recentrez-la pour maintenir un alignement correct. Le centrage approprié de la base est crucial pour la sécurité des enfants/adultes. Procédez en vous assurant que les pincettes métalliques avant (H2), près du logo Bobike, sont positionnées entre les limiteurs d'espace désignés (L1) indiqués par la flèche dans l'image du Guide Rapide. Ne placez pas les pincettes métalliques avant (H2) en dehors de cette zone et notez que le siège doit être installé aussi près que possible de la selle. Tout en assurant

un alignement central avec la barre de soutien (L), commencez par serrer les deux vis (H3) avec un couple de 2 N.m. Ensuite, serrez les quatre vis (H1) en croix avec la clé Allen (N). Appliquez un couple suffisant 6 N.m pour fixer solidement la base à la barre de soutien (L).

8. Veuillez noter que la sécurité de l'enfant/adulte est primordiale lors de l'exécution de cette étape. Tenez la ceinture de sécurité (C). Assurez-vous d'abord d'insérer le dispositif de connexion métallique rouge (J) dans la fente correspondante (H4) de la base (H) près du logo Bobike. Ensuite, abaissez fermement le siège afin que les griffes (I) se connectent complètement à la base (H). Lorsque vous effectuez cette opération correctement, vous entendrez 2 clics. Pour vous assurer que le siège est correctement et solidement fixé aux deux points - (H4) et (I), poussez fermement le siège vers l'avant et tirez-le fermement vers l'arrière pour vous assurer que la connexion a réussi. Les deux points d'action (I1) et (J) sont rouges pour votre information.

9. Le siège vélo enfant dispose d'un centre de gravité (F) (inscrit sur le siège vélo enfant) qui doit être placé devant l'axe de la roue arrière. S'il est placé derrière l'axe, la distance ne doit pas dépasser 10 cm. Une prudence particulière s'impose au moment de placer le siège vélo enfant afin de garantir que le cycliste ne touche pas le siège vélo enfant avec ses pieds en roulant. **Note** : En Allemagne, conformément à la législation routière StVZO, les sièges vélo enfant ne peuvent être installés sur le vélo qu'à condition que les 2/3 de la profondeur du siège ou le centre de gravité du siège se situe(nt) entre l'axe avant et arrière du vélo.

10. Après avoir ajusté la hauteur et la position de la selle (A), serrez manuellement avec la clé Allen (N) le support métallique (K) pour vous assurer qu'il ne peut pas bouger. Vous devez serrer les vis (K1) diagonalement, avec la même force et par étapes, avec un couple de 8 N.m.

11. Secouez le siège (A) et appliquez une pression vers l'avant ainsi qu'un tirage vers l'arrière pour vérifier que tous les systèmes de fixation sont solidement attachés et que le siège est fermement fixé à chacun d'eux. Effectuer cette vérification est d'une importance capitale pour la sécurité tant du cycliste que de l'enfant.

12. Commencez par ouvrir la boucle de ceinture de sécurité (C1) et passez-la autour du cadre du vélo. Ajustez la ceinture comme sur l'image, sous tension. Assurez-vous que la ceinture détendue restante ne reste pas en contact avec la roue ; pour cela passez-la à travers le dispositif de rétention (C2). Cette étape est extrêmement importante pour la sécurité du cycliste et de l'enfant.

Instructions Spécifiques pour le Montage du Siège dans le Porte-Bagages de Votre Vélo (E-BD)

1. Appuyez sur le bouton de mâchoire (I1) vers le bas et tirez vers l'extérieur pour déverrouiller la base (H). Tirez la base (H) vers l'extérieur pour la détacher du siège (A).

2. Il est nécessaire de libérer les pincettes métalliques (H2). Pour ce faire, utilisez la clé Allen numéro 5 (N) pour desserrer uniquement, en croix, les vis (H1). Relâchez ensuite également les vis (H3).

3. Assurez-vous que la base est centrée sur le porte-bagages. Si la base se déplace pendant le serrage, recentrez-la pour maintenir un alignement correct. En assurant l'alignement central avec le porte-bagages, commencez par serrer les deux vis (H3) avec un couple

de serrage de 2 N.m. Ensuite, serrez les quatre vis (H1) en suivant un motif en croix avec la clé Allen (N). Appliquez un couple de serrage suffisant 6 N.m pour fixer solidement la base au porte-bagages.

4. Veuillez noter que la sécurité de l'enfant/adulte est primordiale lors de l'exécution de cette étape. Tenez la ceinture de sécurité (C). Assurez-vous d'abord d'insérer le dispositif de connexion métallique rouge (J) dans la fente correspondante (H4) de la base (H) près du logo Bobike. Ensuite, abaissez fermement le siège afin que les griffes (I) se connectent complètement à la base (H). Lorsque vous effectuez cette opération correctement, vous entendrez 2 clics. Pour vous assurer que le siège

est correctement et solidement fixé aux deux points - (H4) et (I), poussez fermement le siège vers l'avant et tirez-le fermement vers l'arrière pour vous assurer que la connexion a réussi. Les deux points d'action (I1) et (J) sont rouges pour votre information.

5. Le siège vélo enfant dispose d'un centre de gravité (F) (inscrit sur le siège vélo enfant) qui doit être placé devant l'axe de la roue arrière. S'il est placé derrière l'axe, la distance ne doit pas dépasser 10 cm. Une prudence particulière s'impose au moment de placer le siège vélo enfant afin de garantir que le cycliste ne touche pas le siège vélo enfant avec ses pieds en roulant. **Note** : En Allemagne, conformément à la législation routière StVZO, les sièges vélo enfant ne peuvent être installés sur le vélo qu'à condition que les 2/3 de la profondeur du siège ou le centre

de gravité du siège se situe(nt) entre l'axe avant et arrière du vélo.

6. Secouez le siège (A) et appliquez une pression vers l'avant ainsi qu'un tirage vers l'arrière pour vérifier que tous les systèmes de fixation sont solidement attachés et que le siège est fermement fixé à chacun d'eux. Effectuer cette vérification est d'une importance capitale pour la sécurité tant du cycliste que de l'enfant.

7. Commencez par ouvrir la boucle de ceinture de sécurité (C1) et passez-la autour du cadre du vélo. Ajustez la ceinture comme sur l'image, sous tension. Assurez-vous que la ceinture détendue restante ne reste pas en contact avec la roue ; pour cela passez-la à travers le dispositif de rétention (C2). Cette étape est extrêmement importante pour la sécurité du cycliste et de l'enfant.

Sécuriser et placer en toute sécurité l'enfant sur le siège

1. Pour placer l'enfant en toute sécurité sur le siège, vous devez placer le vélo sur un sol plat et dur pour une stabilité maximale du vélo. Même si votre vélo est équipé d'une béquille robuste, vous devez toujours tenir le vélo lorsque vous placez/retirez l'enfant. Vous devez porter votre enfant sur vos genoux et le placer en toute sécurité sur le siège. Il est interdit à l'enfant de monter seul sur le vélo ou d'utiliser les repose-pieds pour atteindre le siège. Pour placer l'enfant sur le siège, veuillez, en premier lieu, détendre complètement le harnais du système de rétention (B), en appuyant sur le bouton de réglage (B2.1) du passant (B2) et en la tirant vers le haut - ceci facilite le placement de l'enfant sur le siège. Ensuite, ouvrez la sangle de sécurité (B1) en appuyant sur le bouton de la sangle de sécurité. Après avoir relâché la boucle, détachez les deux côtés en faisant glisser l'un vers le haut et l'autre vers le bas. Asseyez l'enfant, placez les sangles d'épaule, puis connectez-les en faisant glisser les deux parties de la boucle ensemble et fermez la boucle de sécurité. Avant de fermer la boucle, assurez-vous que les deux côtés sont solidement connectés. Fermez les sangles de sécurité, ajustez la longueur de la ceinture en utilisant les ajusteurs afin que l'enfant soit retenu en sécurité. Avant d'initier tout parcours, veuillez toujours vérifier que l'enfant

est sécurisé et que la ceinture est ajustée sans être trop serrée pour éviter que cela ne blesse l'enfant. Selon la croissance de l'enfant, les hauteurs et poids actuels, vous pouvez ajuster la hauteur du harnais du système de rétention (B) sur l'ensemble des ajusteurs de sangle (B2), en remontant ou en reculant les sangles jusqu'à atteindre la hauteur souhaitée.

2. Ajustez la hauteur du repose-pied à la taille de l'enfant. Pour ce faire, remontez le levier (E1) et poussez-le vers le haut ou le bas selon la hauteur souhaitée. Après avoir obtenu la correcte hauteur, baissez le levier (E1) et verrouillez la position.

3. Pour retirer la sangle du repose-pied (E3), soulevez-la suffisamment pour la libérer de la cheville du repose-pied (E2) et la faire glisser afin de la désengager de la rainure du repose-pied. Passez ensuite la fine extrémité de la sangle à travers l'orifice sur le repose-pied, comme sur la figure. Lorsque la sangle est correctement positionnée, elle pourra être facilement glissée vers le haut et vers le bas, suivant la taille du pied de l'enfant. Introduire ensuite dans la rainure, l'une des ouvertures dans la sangle par-dessus la cheville du support du pied. Si vous souhaitez retirer la sangle (E3), tordez-la légèrement pour la libérer du support/repose-pied (E2).

Comment Démontez Votre Siège Enfant d'un Cadre de Vélo (IP)

OPTION A - RETIRER LE SIÈGE BÉBÉ + LA BASE + LA BARRE DE SOUTIEN MÉTALLIQUE

1. Détachez la ceinture de sécurité (C) pour enlever le siège-vélo. Puis appuyez sur le bouton d'arrêt (K3) du boîtier métallique et tirez en même temps la barre de soutien métallique (L) vers le haut puis vers l'arrière comme indiqué sur la photo.

OPTION B - RETIRER LE SIÈGE BÉBÉ DE LA BASE EN LAISSANT LA TIGE + LA BASE SUR LE VÉLO BARRE

1. Détachez la ceinture de sécurité (C) pour enlever le siège-vélo.

2. Appuyez sur les mâchoires de serrage (I) et retirez-les. En même temps, tirez le siège vers le haut puis vers l'arrière.

Comment Démontez Votre Siège Enfant du Porte-Bagages (E-BD)

1. Détachez la ceinture de sécurité (C) pour enlever le siège-vélo.

2. Appuyez sur les mâchoires de serrage (I) et retirez-les. En même temps, tirez le siège vers le haut puis vers l'arrière.

Comment régler votre cadenas Bobike

1. Appuyez sur le bouton pour déverrouiller le cadenas. Tout en appuyant sur le bouton, réglez et enregistrez votre nouveau code. Fermez le cadenas. Modifiez la numérotation pour cacher votre nouveau code. Pour déverrouiller le cadenas, entrez simplement à nouveau votre nouveau code,

puis appuyez sur le bouton. Assurez-vous toujours que le cadenas est bien éloigné. **Remarque** : Le cadenas ne doit être utilisé que lorsque le vélo est stationné et non utilisé comme dispositif antivol. Assurez-vous que le cadenas est stocké dans un endroit sécurisé, hors de la portée des enfants,

pour éviter les risques potentiels d'étranglement. Gardez le cadenas à proximité et sous la supervision d'un adulte lors de son utilisation, par exemple en l'attachant à une boucle de ceinture ou en le gardant

dans une poche sécurisée. En suivant ces mesures techniques, vous pouvez contribuer à atténuer le risque d'étranglement et vous assurer que le cadenas est utilisé de manière sûre et responsable.



Attention

Vérifiez que vous avez bien suivi l'ensemble des instructions. Une fois la vérification effectuée, le siège vélo enfant est prêt à être utilisé.

IL EST IMPÉRATIF DE LIRE le chapitre suivant sur les instructions de sécurité lors de l'utilisation de votre siège vélo enfant.

Instructions Spécifiques d'Utilisation

- Retirer les autocollants non liés à la sécurité du siège de vélo pour enfant avant de l'utiliser.
- Le conducteur du vélo doit être âgé de 16 ans au moins.
- Vérifiez les lois et règlements en vigueur dans votre pays concernant le transport d'enfants à vélo.
- Transportez uniquement les enfants pouvant rester assis sans aide, pendant un long moment, au moins durant la durée du de voyage envisagé.
- N'utilisez pas ce siège vélo enfant pour des enfants âgés de moins de 9 mois. Pour circuler comme passager, l'enfant doit pouvoir s'asseoir bien droit et la tête haute lorsqu'il porte un casque de protection. Consultez un médecin si l'enfant présente des problèmes de développement.
- Assurez-vous que le poids et la hauteur de l'enfant ne dépassent pas la capacité maximale du siège et vérifiez cette information régulièrement. Vérifiez le poids de l'enfant avant d'utiliser le siège enfant. N'utilisez en aucun cas le siège vélo enfant pour transporter un enfant dont le poids est supérieur à la limite permise.
- Vérifiez de temps en temps que le poids et la hauteur de l'enfant ne dépassent pas les limites admises pour l'usage du siège.
- Assurez-vous que l'enfant n'ait pas accès à la zone des freins afin d'éviter tout accident. Ces ajustements devront être revus durant la croissance de l'enfant.
- Veillez à protéger tout élément pointu du vélo que l'enfant pourrait toucher (comme des câbles effilochés).
- Il est obligatoire d'installer une protection sur la roue afin d'éviter que l'enfant ne puisse introduire ses pieds ou ses mains dans les rayons. L'utilisation d'une protection sous la selle ou d'une selle dotée de ressorts internes est obligatoire. Assurez-vous que l'enfant n'ait pas accès à la zone des freins afin d'éviter tout accident. Ces ajustements devront être revus durant la croissance de l'enfant.
- Couvrez tout ressort arrière et exposé de la selle.
- Lorsque le siège vélo enfant n'est pas utilisé, bouclez la ceinture du harnais de sécurité afin d'éviter que les sangles se balancent et touchent des parties en mouvement (roues, freins, etc.) et présentent un

danger pour le cycliste.

- Attachez l'enfant au siège en vous assurant que les ceintures de sécurité et les sangles sont bien en place et correctement serrées (sans excès toutefois, afin que l'enfant n'éprouve aucune gêne).
- Veuillez vérifier régulièrement les points d'attaches.
- Toujours utiliser le système et les sangles de retenue de sécurité afin de garantir la sécurité de l'enfant sur le siège.
- Habillez l'enfant avec des vêtements adéquats selon les conditions météorologiques.
- Les enfants sur les sièges doivent être vêtus plus chaudement que les cyclistes ; ils doivent également être protégés de la pluie.
- Retirez le siège pour transporter le vélo en voiture (à l'extérieur). La turbulence aérienne pourrait endommager le siège ou desserrer les fixations au vélo, pouvant provoquer un accident.
- Les accompagnants doivent soigneusement examiner la stabilité/l'équilibre au moment de placer l'enfant sur le siège du vélo.
- Assurez-vous que lorsque l'enfant se déplace sur le siège, il porte un casque adapté qui respecte la norme EN 1078:2012+A1:2012. Le fait de ne pas porter de casque augmente de façon exponentielle le risque de décès, d'invalidité à long terme, de traumatisme crânien ou d'autres blessures. En tant que fabricants de sièges de vélo, nous nous soucions de la sécurité des passagers des sièges, c'est pourquoi nous recommandons vivement que les enfants et tous les passagers portent des casques de vélo correctement ajustés et attachés.
- Le siège ainsi que le coussinet peuvent être très chauds en cas de longue exposition solaire ; assurez-vous qu'ils ne soient pas brûlants avant d'asseoir l'enfant.
- Le siège enfant n'est pas adapté à une utilisation sportive ou dans le cadre de conditions extrêmes, telles que : enduro, VTT, grands trous sur la route, sauts et chemins hors route.
- Lors de la première excursion en vélo avec le siège fixé, testez et roulez dans un environnement sûr et calme avant de vous déplacer sur une voie rapide.



AVERTISSEMENTS

AVERTISSEMENT: N'attachez aucun bagage additionnel au siège enfant. Si vous transportez un autre bagage, veillez à ne pas dépasser la capacité de charge du vélo et nous recommandons qu'il soit placé à l'avant du vélo.

AVERTISSEMENT: Ne modifiez pas le siège. **AVERTISSEMENT:** Le vélo peut répondre de manière différente en présence d'un enfant sur le siège, en particulier pour ce qui est de l'équilibre, de la direction et du freinage.



AVERTISSEMENTS

AVERTISSEMENT: Ne jamais laisser le vélo garé avec un enfant sur le siège vélo enfant sans surveillance.

AVERTISSEMENT: En cas de fissure ou si la surface se décompose, cela indique que la durée de vie du siège est terminée et qu'il doit être remplacé. En cas de doute, veuillez prendre contact avec un professionnel.

AVERTISSEMENT: Toujours vérifier la température de la surface du siège avant son utilisation.

AVERTISSEMENT: Le siège enfant n'est pas adapté à une utilisation sportive.

AVERTISSEMENT: Veuillez systématiquement à ce que la tête de l'enfant soit appuyée en position inclinée.

AVERTISSEMENT: Les dispositifs de sécurité supplémentaires doivent toujours être fixés.

AVERTISSEMENT (E-BD): La chaise ne doit pas être utilisée comme porte-bagages et transporter une charge qui ne soit pas annoncée dans ce manuel (enfant).

AVERTISSEMENT (E-BD): Ne jamais placer sur la chaise les élastiques mis à disposition à l'origine sur le porte-bagages, ou placés a posteriori car la pression continue exercée par ces élastiques peut endommager le système de fixation de la chaise et mettre en danger l'enfant et le cycliste.



Attention

Le non-respect de ces instructions peut entraîner des blessures graves ou le décès du cycliste et/ou de l'enfant. Bobike n'est pas responsable des dommages qui pourront survenir au produit ou aux personnes, en conséquence d'installation, rangement ou montage inappropriés, d'entretien et usage incorrects, ou d'utilisation non conforme aux spécifications techniques ou d'utilisation

(non-respect des instructions d'entretien et de maintenance) ou encore de modifications ou de réparations réalisées par un tiers ou que vous aurez effectuées. En cas de doute, veuillez nous contacter ou vous diriger à votre commerçant le plus proche afin que nous puissions vous aider pour vous garantir toute la sécurité lors de vos déplacements avec le siège enfant de vélo.

Entretien

Pour garantir un bon fonctionnement et éviter les accidents, nous vous recommandons de:

- Vérifier régulièrement si le système de fixation du siège vélo enfant au vélo se trouve en bon état.
- Inspecter toutes les pièces en vérifiant leur bon fonctionnement. N'utilisez pas le siège vélo enfant si l'une des pièces est endommagée. Toute pièce défectueuse devra être remplacée. Pour tout remplacement, veuillez-vous rendre chez un revendeur **Bobike** agréé. Vous serez ainsi en mesure de trouver toutes les pièces détachées que

vous souhaitez remplacer. Vous pouvez également vous les procurer sur le site Internet **www.bobike.com**.

- Si vous avez souffert d'un accident avec le vélo mais que le siège vélo enfant ne semble pas endommagé, nous vous recommandons tout de même de le remplacer par un nouveau siège.
- Vérifier la propreté du siège vélo enfant ; lorsqu'il est sale, nettoyez-le avec de l'eau et du savon (n'utilisez pas de produits abrasifs, corrosifs ou toxiques) et laissez-le sécher à température ambiante.

Garantie

GARANTIE 3 ANS: Uniquement pour les composants mécaniques ayant des défauts de fabrication. Enregistrez votre produit sur **www.bobike.com**.

UN AN SUPPLÉMENTAIRE DE GARANTIE: Uniquement pour les composants mécaniques ayant des défauts de fabrication. Enregistrez votre siège vélo enfant sur **www.bobike.com**.

Important : vous devez vous inscrire dans un délai de 2 mois à partir de la date d'achat pour bénéficier de la Garantie supplémentaire d'un an Bobike.

DEMANDES DE GARANTIE

Pour bénéficier du service de garantie, vous devez conserver votre facture. Sans facture, la date de début de garantie des pièces retournées correspondra à leur date

de fabrication. La garantie ne s'appliquera pas en cas de dommage causé par l'utilisateur, notamment en cas d'accident, d'utilisation abusive, de modification du système ou d'utilisation non adaptée et contraire aux recommandations du manuel d'utilisation.

Afin de garantir que vous possédez toute l'information requise pour activer la garantie, il est nécessaire que vous gardiez l'information dont vous disposez à travers votre Étiquette de traçabilité du produit (M). Vous pouvez également garder votre information, ci-dessous.
O.F. _____

Date _____.

* Les spécifications et la conception sont susceptibles de subir des modifications sans avertissement préalable. Pour toute question, veuillez nous contacter directement.



One Maxi IP&E-BD

Stražnja sjedalica za bicikl

HR.

Pregled Sadržaja Proizvoda

- A. Glavno sjedalo
- B. Sustav remena za pridržavanje
- B1. Sigurnosna kopča
- B2. Remeni za prilagodbu visine
- B2.1. Gumb za podešavanje
- C. Sigurnosni remen za okvir bicikla
- C1. Kopča sigurnosnog pojasa
- C2. Držač sigurnosnog pojasa
- D. Stražnji reflektor
- E. Oslonac za noge
- E1. Sigurnosna poluga oslonca za stopalo
- E2. Zatik oslonca za stopalo
- E3. Traka oslonca za nogu
- F. Težište
- G. Jastuk sjedalice
- I. Vilica za otvaranje i pričvršćivanje
- I1. Gumb vilica
- J. Crveni sigurnosni spojni uređaj
- M. Informacije o sljedivosti
- N. Imbus broj 5

Učvršćivanje na Okvir (1P)

- H. Baza za montiranje sjedalice
- H1. 4 x vijka
- H2. 4 x metalnim spojnicama
- H3. 2 x vijka
- H4. Otvor za umetanje za metalni zaštitni sustav
- K. Metalna kopča
- K1. 4 x vijka
- K2. Prednji blok za montiranje
- K3. Gumb za blokiranje
- K4. Stražnja metalna ploča za montiranje
- L. Metalna prečka za potporanj
- L1. Ograničnici stezaljki

Sustav za Postavljanje na Spremnik Bicikla (E-BD)

- H. Baza za montiranje sjedalice
- H1. 4 x vijka
- H2. 4 x metalnim spojnicama
- H3. 2 x vijka
- H4. Otvor za umetanje za metalni zaštitni sustav

POZOR

Ovaj proizvod sadrži male dijelove poput vijaka, plastičnih vrećica i malih vješalica za pakiranje. Čuvajte ih izvan dohvata djece kako biste izbjegli opasnost od gušenja.

Posebne Upute za Montiranje

- Ova dječja sjedalica za bicikl ne smije se montirati na sklopive bicikle.
- Ova dječja sjedalica za bicikl ne smije se upotrebljavati na EPAC / Pedelec brzine veće od 25 km/h / 15,5 mph.
- Ova stražnja sjedalica za bicikl ne smije se montirati na bicikle opremljene stražnjim amortizerima.
- Ova dječja sjedalica za bicikl ne smije se montirati na motorna vozila, kao što su mopedi i skuteri.
- Ova dječja sjedalica za bicikl prikladna je samo za prijevoz djece maksimalne težine 22 kg i maksimalne visine 110 cm (preporučena dob djece jest od 9 mjeseci do 6 godine, a težina i visina služe kao odlučujući čimbenici).
- Ukupna težina biciklista i djeteta koje se prevozi ne smije premašiti maksimalno dopušteno opterećenje bicikla. Informacije o maksimalnom opterećenju mogu se pronaći u uputama za uporabu bicikla. Za više informacija o tome možete i kontaktirati proizvođača.
- Sjedalica se smije montirati samo na bicikl prikladan za pričvršćivanje takvih dodatnih opterećenja. Pogledajte priručnik s uputama svog bicikla.
- Položaj dječje sjedalice mora se prilagoditi tako da je vozač bicikla ne dodiruje stopalima tijekom vožnje.
- Vrlo je važno ispravno podesiti sjedalo i ostale dijelove za optimalnu udobnost i sigurnost djeteta. Također je važno da sjedalo nije nagnuto prema naprijed, kako se ne bi dogodilo da dijete isklizne iz

njega. Važno je i da je naslon za leđa lagano nagnut prema natrag.

- Nakon montiranja dječje sjedalice provjerite funkcioniraju li ispravno svi dijelovi bicikla.
- Provjerite upute za bicikl i ako imate ikakvih sumnji o postavljanju dječje sjedalice na svoj bicikl, dodatne informacije možete potražiti kod dobavljača svojeg bicikla.

Posebne upute za montažu sjedala na okvir vašeg bicikla (1P)

- Ova stražnja sjedalica za bicikl mora se montirati na bicikle s okruglim i ovalnim okvirom promjera u rasponu od Ø28 do Ø40 mm.
- Dječju sjedalicu moguće je postaviti na bicikle čiji je promjer kotača 26" i 28".

Posebne upute za montažu sjedala na nosaču prtljage bicikla (E-BD)

- Dječja sjedalica treba se postaviti na nosaču nosivosti od 27 kg, u skladu s EN ISO 11243:2016 standardom.
- Najveća dopuštena težina koja se prevozi ne može biti veća od 27 kg, u skladu s EN ISO 11243:2016 standardom.
- Ova se sjedalica iz sigurnosnih razloga smije postaviti samo na nosače prtljage sukladne normi EN ISO 11243:2016 – 120 do 175 mm.
- Dječju sjedalicu moguće je postaviti na bicikle čiji je promjer kotača 26" i 29".

Posebne Upute za Montažu Sjedala na Okvir Vašeg Bicikla (IP)

1. Uklonite metalnog nosača (K) s trake metalne potporne prečke (L). Kako biste to učinili, morate pritisnuti tipku stezaljke (K3) i istovremeno izvući metalnu potpornu šipku (L).

2. Uklonite vijke (K1) s metalnog nosača (K) uporabom imbus ključa br. 5 (N).

3. Pravilno namještanje metalnog nosača (K) je izuzetno važno. Provjerite je li postavljen u okviru bicikla prema slici - s prednje strane i montiran na cijevi sjedala, a nikada na stupu sjedala. Postavite tijelo prednjeg bloka za montiranje (K2) na okvir bicikla s prednje strane. Umetnite 4 vijka (K1) u blok kako biste zategnuli stražnju metalnu montažnu ploču (K4). Zategnite vijke, ključem (N) tako da je stezaljka pričvršćena ali ne i potpuno zategnuta tako da, ako bude potrebno, možete kasnije podesiti visinu. No ipak, važno je napomenuti da je potrebno dobro zategnuti kako biste završili idući korak. Potrebno je zategnuti 4 vijka, dijagonalno i postupno.

4. Postavite rubove metalne potporne ručke (L) na rupe na metalnom nosaču (K) sve dok ne čujete "klik" što znači da je nosač zaključan i dok se središnji gumb (K3) ne postavi na razini s vanjskim dijelom hvataljke. Centrirajte i podesite metalnu potpornu šipku (L) na visini iznad stražnjeg kotača, tako kad dodate težinu djeteta, sjedalica za djecu ne dodiruje kotač. Važno je da je metalnu potpornu šipku (L) postavljena na najviše 10cm od kotača. Metalnu potpornu šipku (L) nikad nemojte koristiti za nošenje ikakvog tereta osim dječje sjedalice, kao što je navedeno u priručniku.

5. Pritisnite gumb vilica (I1) prema dolje i povucite prema van kako biste otključali podnožje (H). Izvucite podnožje (H) prema van kako biste ga odvojili od sjedala (A).

6. Oslobođanje metalnih stezaljki (H2) je potrebno. Da biste to postigli, koristite Allen ključ broj 5 (N) samo kako biste olakšali, poprečno, vijke (H1). Zatim također olabavite vijke (H3).

7. Osigurajte da je baza (H) centrirana dijagonalno i vertikalno na metalnu potporu (L). Ako se baza pomiče tijekom zatezanja, ponovno je centrirajte kako biste održali pravilno poravnanje. Pravilno centriranje baze ključno je za sigurnost djeteta/ oživotvoritelja. Nastavite osiguravajući da su prednje metalne stezaljke (H2), blizu Bobike logotipa, pozicionirane između određenih ograničivača prostora (L1) označenih strelicom na slikovnom brzom vodiču. Ne stavljajte prednje metalne stezaljke (H2) izvan tog područja i obratite pažnju da se sjedalo

mora instalirati što bliže sjedalu. Dok osiguravate centriranje s potpornom trakom (L), počnite zatezati dva vijka (H3) s momentom od 2 N.m. Zatim, zatežite četiri vijka (H1) u križnom uzorku s inbus ključem (N). Nanesite dovoljan moment 6 N.m kako biste čvrsto pričvrstili bazu na potpornu traku (L).

8. Molimo obratite pažnju da je sigurnost djeteta/ osobe od iznimne važnosti prilikom slijedanja ovog koraka. Držite sigurnosni pojas (C). Pazite da prvo postavite crveni metalni spojni uređaj (J) u odgovarajući utor (H4) na bazi (H) blizu Bobike logotipa. Zatim čvrsto povucite sjedalo prema dolje tako da kandže (I) potpuno povežu s bazom (H). Kada to učinite ispravno, čut ćete 2 klika. Kako biste osigurali da je sjedalo ispravno i sigurno spojeno na oba mjesta - (H4) i (I), čvrsto gurnite sjedalo prema naprijed i čvrsto povucite prema natrag kako biste provjerili uspješnost spajanja. Oba mjesta za akciju (I1) i (J) su crvene boje za vašu svijest.

9. Dječja sjedalica ima težište (F) (označeno na dječjoj sjedalici) koje je potrebno postaviti ispred osovine stražnjeg kotača. Ako se postavi iza osovine, udaljenost ne smije prelaziti 10 cm. Prilikom namještanja dječje sjedalice također posebno pazite da osoba koja upravlja biciklom tijekom vožnje sjedalicu ne dodiruje stopalima. **Napomena:** U Njemačkoj se sjedalice za bicikle moraju postaviti tako da 2/3 dubine sjedalice ili težište sjedalice bude postavljeno između prednje i stražnje osovine bicikla, u skladu sa njemačkim zakonom o prometu StVZO.

10. Nakon podešavanja visine i položaja sjedala (A), ručno zategnite metalni držač (K) pomoću imbus ključa (N) kako biste osigurali da se ne može pomaknuti. Vijke (K1) trebate zategnuti ručno dijagonalno, istom snagom i u fazama, s momentom zatezanja od 8 N.m.

11. Protresite sjedalo (A) i primijenite pritisak prema naprijed te povlačenje prema natrag kako biste provjerili jesu li svi montažni sustavi čvrsto pričvršćeni i sjedalo je čvrsto povezano s svakim od njih. Provođenje ove provjere od izuzetne je važnosti za sigurnost kako biciklista tako i djeteta.

12. Otvorite kopču sigurnosnog pojasa (C1) i provedite ga oko okvira bicikla. Prilagodite remen kao što je prikazano na slici, zatezanjem. Provjerite je li višak pojasa u dodiru s kotačem pa ga provedite kroz držač sigurnosnog pojasa (C2). Ovaj je korak iznimno važan za sigurnost djeteta i biciklista.

Posebne Upute za Montažu Sjedala na Nosača Prtljage Bicikla (E-BD)

1. Pritisnite gumb vilica (I1) prema dolje i povucite prema van kako biste otključali podnožje (H). Izvucite podnožje (H) prema van kako biste ga odvojili od sjedala (A).

2. Oslobođanje metalnih stezaljki (H2) je potrebno. Da biste to postigli, koristite Allen ključ broj 5 (N) samo kako biste olakšali, poprečno, vijke (H1). Zatim također olabavite vijke (H3).

3. Osigurajte da je baza centrirana na nosaču prtljage. Ako se baza pomakne tijekom zatezanja, ponovno je centrirajte kako biste održali ispravno poravnanje.

Dok osiguravate centriranje s nosačem prtljage, počnite zatezanjem dvije vijka (H3) s momentom zatezanja od 2 N.m. Zatim zategnite četiri vijka (H1) u križnom uzorku s ključem za šesterokut (N). Primijenite dovoljan moment zatezanja 6 N.m kako biste sigurno pričvrstili bazu na nosač prtljage.

4. Molimo obratite pažnju da je sigurnost djeteta/ osobe od iznimne važnosti prilikom slijedanja ovog koraka. Držite sigurnosni pojas (C). Pazite da prvo postavite crveni metalni spojni uređaj (J) u odgovarajući utor (H4) na bazi (H) blizu Bobike logotipa. Zatim čvrsto povucite sjedalo prema

dolje tako da kandže (I) potpuno povežu s bazom (H). Kada to učinite ispravno, čut ćete 2 klika. Kako biste osigurali da je sjedalo ispravno i sigurno spojeno na oba mjesta - (H4) i (I), čvrsto gurnite sjedalo prema naprijed i čvrsto povucite prema natrag kako biste provjerili uspješnost spajanja. Oba mjesta za akciju (I1) i (J) su crvene boje za vašu svijest.

5. Dječja sjedalica ima težište (F) (označeno na dječjoj sjedalici) koje je potrebno postaviti ispred osovine stražnjeg kotača. Ako se postavi iza osovine, udaljenost ne smije prelaziti 10 cm. Prilikom namještanja dječje sjedalice također posebno pazite da osoba koja upravlja biciklom tijekom vožnje sjedalicu ne dodiruje stopalima. **Napomena:** U Njemačkoj se sjedalice za bicikle moraju postaviti

tako da 2/3 dubine sjedalice ili težište sjedalice bude postavljeno između prednje i stražnje osovine bicikla, u skladu sa njemačkim zakonom o prometu StVZO.

6. Protresite sjedalo (A) i primijenite pritisak prema naprijed te povlačenje prema natrag kako biste provjerili jesu li svi montažni sustavi čvrsto pričvršćeni i sjedalo je čvrsto povezano s svakim od njih. Provođenje ove provjere od izuzetne je važnosti za sigurnost kako biciklista tako i djeteta.

7. Otvorite kopču sigurnosnog pojasa (C1) i provedite ga oko okvira bicikla. Prilagodite remen kao što je prikazano na slici, zatezanjem. Provjerite je li višak pojasa u dodiru s kotačem pa ga provedite kroz držač sigurnosnog pojasa (C2). Ovaj je korak iznimno važan za sigurnost djeteta i biciklista.

Kako na siguran način postaviti i pričvrstiti dijete u sjedalicu

1. Kako biste na siguran način smjestili dijete na sjedalicu, bicikl morate postaviti na ravno i čvrsto tlo radi maksimalne stabilnosti bicikla. Čak i ako vaš bicikl ima robusna brza postolja, uvijek morate pridržavati bicikl dok stavljate/skidate dijete. Dijete morate nositi u krilu i na siguran način ga smjestiti na sjedalicu. Zabranjeno je da se dijete samo penje na bicikl ili da koristi oslonce za stopala kako bi dohvatilo sjedalicu. Da biste smjestili dijete u sjedalicu, prvo potpuno proširite sustav remena za pridržavanje (B), pritiskom na gumb podešivača (B2.1) vodilice pojasa (B2), zatim ga povucite - time ćete olakšati stavljanje djeteta u sjedalicu. Zatim otvorite sigurnosnu kopču (B1) tako da pritisnete tipku sigurnosne kopče. Nakon otpuštanja kopče, odvojite oba dijela pomicanjem jednog prema gore, a drugog prema dolje. Postavite dijete na sjedalo, stavite ramene trake, a zatim spojite ih pomicanjem dvaju dijelova kopče zajedno i zatvorite sigurnosnu kopču. Prije nego što zatvorite kopču, provjerite jesu li oba dijela sigurno spojena. Postavite remene za ramena i struk pa zatvorite sigurnosnu kopču, prilagodite duljinu remena prilagodnicima remena tako da vaše dijete bude sigurno vezano. Prije početka vožnje uvijek provjerite

je li dijete sigurno vezano i je li remen stisnut uz tijelo, ali ne prečvrsto da ne ozlijedi dijete. Prema rastu djeteta, trenutnoj visini i težini, možete podesiti visinu pojaseva (remenja) (B) na svim regulatorima remenja (B2), povlačenjem remenja gore ili dolje dok ne postignete željenu veličinu.

2. Prilagodite visinu oslonca za stopala veličini djeteta. Kako biste to učinili, podignite ručicu (E1) i pomičite je prema gore ili dolje dok ne dobijete potrebnu visinu. Kada ste namjestili potrebnu visinu, spustite ručicu (E1) dok se ona ne zaključa.

3. Da biste uklonili traku oslonca za stopalo (E3), lagano je podignite da biste je odvojili od zatika oslonca za stopalo (E2) i gurnite prema gore da biste je odvojili od utora oslonca za stopalo. Zatim provucite tanki dio plastične trake kroz rupe u osloncu za stopala, kako je prikazano na slici. Nakon što je traka pravilno postavljena, može se jednostavno micati gore ili dolje ovisno o veličini djetetovih stopala. Zatim stavite jedan od otvora u traci preko zatika oslonca za stopalo. Ako želite ukloniti remen (E3), lagano ga zakrenite da biste ga olabavili s potpornog klina za stopalo (E2).

Uklanjanje Dječje Sjedalice s Okvira Bicikla (IP)

OPCIJA A - UKLONITE DJEČJU SJEDALICU + BAZU + METALNU POTPORNU PREČKU

1. Odvojite sigurnosni pojas (C) kako biste skinuli nosač za dječju sjedalicu. Zatim pritisnite gumb za blokiranje (K3) metalne kopče (K) i istovremeno povucite traku metalne potporne prečke (L) gore i natrag, kao što je prikazano na slici.

OPCIJA B - UKLONITE DJEČJU SJEDALICU S BAZE, OSTAVITE PREČKU I BAZU MONTIRANE NA BICIKLU

1. Odvojite sigurnosni pojas (C) kako biste skinuli nosač za dječju sjedalicu.

2. Pritisnite čeljusti (I) i povucite ih obje prema van. U isto vrijeme povucite sjedalicu prema gore i nazad.

Uklanjanje Dječje Sjedalice s Nosača Prtljage (E-BD)

1. Odvojite sigurnosni pojas (C) kako biste skinuli nosač za dječju sjedalicu.

2. Pritisnite čeljusti (I) i povucite ih obje prema van. U isto vrijeme povucite sjedalicu prema gore i nazad.

Kako postaviti svoj Bobike lokot

1. Pritisnite gumb za otključavanje lokota. Dok pritisnete gumb, postavite i spremite svoj novi kod. Zatvorite lokot. Promijenite numeriranje kako biste sakrili svoj novi kod. Za otključavanje lokota,

jednostavno ponovno unesite svoj novi kod, a zatim pritisnite gumb. Molimo vas da uvijek držite lokot dalje. **Napomena:** Lokot treba koristiti samo kada je bicikl parkiran i nije u upotrebi kao antikrađni uređaj.

Osigurajte da se lokot čuva na sigurnom mjestu, izvan dosega djece, kako biste spriječili moguće opasnosti od gušenja. Držite lokot blizu i pod nadzorom odrasle osobe prilikom upotrebe, poput pričvršćivanja na

remeni ili držanja u osiguranom džepu. Pridržavanje ovih tehničkih mjera može pomoći u smanjenju rizika od gušenja i osigurati sigurnu i odgovornu upotrebu lokota.



Pozor

Važno je da se pridržavate svih navedenih uputa. U tom je slučaju sjedalica spremna za uporabu.

OBVEZNO MORATE PROČITATI sljedeće poglavlje o sigurnosnim uputama za uporabu dječje sjedalice.

Posebne Upute za Uporabu

- Uklonite naljepnice koje se ne odnose na sigurnost s dječje sjedalice za bicikl prije uporabe.
- Vozač bicikla mora imati najmanje 16 godina.
- Provjerite važeće zakone i propise u vašoj državi koji se odnose na vožnju djece u sjedalicama pričvršćenim na bicikle.
- Vozite samo djecu koja su u mogućnosti sjediti bez nadzora dulje vrijeme, tj. barem koliko je potrebno za vožnju.
- Nemojte u dječjoj sjedalici voziti dijete mlađe od devet mjeseci. Da bi putovalo, dijete mora moći sjediti s glavom u uspravnom položaju uz nošenje biciklističke kacige. Potrebno je savjetovati se s liječnikom ako je djetetov rast sporan.
- Osigurajte da težina i visina djeteta ne premašuju maksimalnu nosivost sjedalice i to redovito provjeravajte. Provjerite težinu djeteta prije uporabe dječje sjedalice. Ni u kojem slučaju ne smijete upotrebljavati dječju sjedalicu na biciklu za prijevoz djeteta čija je težina iznad dopuštene granice.
- Svakako povremeno provjerite djetetovu težinu i visinu jer one ne smiju prekoračiti najvišu dopuštenu nosivost sjedalice.
- Provjerite da ni jedan dio djetetova tijela ili odjeće ne može doći u kontakt s pokretnim dijelovima sjedalice ili bicikla i provjeravajte to tijekom djetetova rasta.
- Morate prekriti sve oštre ili šiljaste predmete na biciklu (npr. istrošene kabele) do kojih dijete može u nekom trenutku doći.
- Štitnik za kotače je obavezan kako bi se spriječilo da dijete uvuče noge ili ruke između žbica. Obavezna je uporaba zaštite ispod sjedala ili uporaba sjedala s unutarnjim oprugama. Da bi se spriječile nesreće, provjerite da dijete ne može ometati kočenje. Tijekom djetetova rasta potrebno je redovito provoditi podešavanje.
- Prekrijte sve izložene stražnje opruge sjedala bicikla.
- Kada ne upotrebljavate dječju sjedalicu, pričvrstite

kopču na struku sigurnosnog pojasa dječje sjedalice i tako spriječite dodir sigurnosnih pojaseva s pokretnim dijelovima bicikla poput kotača, kočnica i sl. jer to predstavlja opasnost za biciklista.

- Sigurno učvrstite dijete u dječjoj sjedalici sigurnosnim pojasevima i trakama pazeći pritom da djetetu nije neugodno.
- Često provjeravajte jesu li zatvarači osigurani.
- Uvijek upotrebljavajte cijeli sustav sigurnosnog remenja i traka da bi dijete bilo osigurano u sjedalu.
- Dijete odijevajte u skladu s vremenskim prilikama.
- Djeca u sjedalicama moraju biti obučena toplije od vozača te biti zaštićena od kiše.
- Skinite sjedalicu kad prevozite bicikl automobilom (s vanjske strane automobila). Zračne turbulencije mogu oštetiti sjedalicu ili olabaviti pričvršćene dijelove na biciklu, što može prouzročiti nezgode.
- Osobe u pratnji moraju pažljivo razmotriti stabilnost/ravnotežu s djetetom na biciklu, u sjedalici.
- Tijekom vožnje u sjedalici, dijete mora nositi prikladnu kacigu, usklađenu s EN 1078:2012+A1:2012. Nenošenje kacige eksponencijalno povećava rizik od smrti, dugotrajnog invaliditeta, traume glave ili drugih ozljeda. Kao proizvođači biciklističkih sjedalice, brinemo o sigurnosti putnika na sjedalima, stoga preporučujemo da djeca i svi putnici nose pravilno postavljene i pričvršćene biciklističke kacige.
- Sjedalica i jastuk mogu se jako zagrijati nakon dužeg izlaganja suncu. Prije no što posjednete dijete, provjerite jesu li prevrući.
- Ova dječja sjedalica nije prikladna za uporabu tijekom sportskih aktivnosti ili u ekstremnim uvjetima, kao što su enduro utrke, planinski biciklizam, velike rupe na cestama, skokovi i terenski putovi.
- Kada vozite prvi put s montiranom sjedalicom - za testiranje, bicikl vozite u sigurnom/mirnom okruženju, prije nego budete vozili na cesti.



UPOZORENJA

UPOZORENJE: Ne pričvršćujte nikakav dodatni teret na dječju sjedalicu. Ako nosite dodatni teret, ne smije se premašiti kapacitet nosivosti bicikla i

mi preporučujemo da se postavi na prednji dio bicikla.

UPOZORENJE: Ne prepravljajte sjedalicu.

UPOZORENJE: Bicikl se može drugačije



UPOZORENJA

ponašati kada je dijete u sjedalici, posebice u pogledu ravnoteže, upravljanja i kočenja.

UPOZORENJE: Nikad ne ostavljajte parkirani bicikl s djetetom u sjedalici bez nadzora.

UPOZORENJE: Ako se pojavi bilo kakav oblik pukotina ili se površina počne raspadati, to znači da je vijek trajanja sjedalice dosegnut i da je trebate zamijeniti. U slučaju nedoumica obratite se stručnjaku.

UPOZORENJE: Prije uporabe uvijek provjerite temperaturu površine sjedalice.

UPOZORENJE: Dječja sjedalica nije prikladna za uporabu u sportskim aktivnostima.

UPOZORENJE: Uvijek osigurajte da je glava djeteta oslonjena u nagnutom položaju.

UPOZORENJE: Uvijek je potrebno učvrstiti dodatne sigurnosne elemente.

UPOZORENJE (E-BD): Sjedalo se ne smije koristiti kao nosač prtljage i ne smije nositi nikakav teret osim onog navedenog u ovom priručniku: dijete.

UPOZORENJE (E-BD): Nikada ne postavljajte elastične trake koje su izvorno isporučene u nosaču na sjedalo ili postavljene iza njega, budući da kontinuirani pritisak ovih elastičnih traka može oštetiti sustav pričvršćivanja dječje sjedalice i ugroziti dijete i biciklista.



Pozor

Nepoštivanje ovih uputa za uporabu može dovesti do ozbiljnih ozljeda ili smrti vozača bicikla i/ili djeteta. Bobike ne snosi odgovornost ni za kakvu štetu nastalu na proizvodu ili nanесenu osobama koja proizlazi iz neispravnog postavljanja, skladištenja ili sastavljanja (nepridržavanje uputa za sastavljanje), nepravilnog održavanja, neispravne

uporabe ili uporabe koja nije u skladu s tehničkim ili uporabnim specifikacijama (nepridržavanje uputa za održavanje i čuvanje), izmjena ili popravaka koje ste izveli vi ili treća osoba. Ako imate bilo kakvih nedoumica, obratite se nama ili lokalnoj trgovini kako bismo vam pomogli i pobrinuli se za sigurnost vas i vašeg djeteta tijekom vožnje sa sjedalicom za bicikl.

Održavanje

Savjeti i preporuke u nastavku pomoći će vam u održavanju dječje sjedalice u najboljem stanju i u sprječavanju nezgoda:

- Preporučljivo je redovito provjeravati sustav za montiranje sjedalice na bicikl i osiguravati njegovo savršeno stanje.
- Provjeravajte funkcioniraju li ispravno svi dijelovi. Ne upotrebljavajte sjedalicu ako je bilo koji od dijelova oštećen. Oštećene dijelove potrebno je zamijeniti. Kako biste ih zamijenili, otiđite u trgovinu za bicikle

koja je ovlaštenu prodavača proizvoda **Bobike** da biste dobili odgovarajuće zamjenske dijelove. Možete ih pronaći na internetskoj stranici www.bobike.com.

- Ako ste pretrpjeli nesreću na biciklu, a dječja sjedalica nema vidljivih oštećenja, ipak Vam preporučujemo da kupite novu dječju sjedalicu.
- Za čišćenje sjedalice upotrebljavajte samo deterđent i vodu (nemojte upotrebljavati abrazivne, korozivne ili toksične proizvode).

Jamstvo

3 GODINE GARANCIJE Svi mehanički dijelovi samo u slučaju grešaka u proizvodnji. Registrirajte svoj proizvod na www.bobike.com.

+ 1 GODINA DODATNOG JAMSTVA: Registrirajte svoju sjedalicu na stranici www.bobike.com i dobit ćete još jednu godinu jamstva.

Važno: da biste dobili dodatnu godinu Bobike jamstva registraciju morate izvršiti u roku od dva mjeseca od datuma kupnje.

UVJETI JAMSTVA

Za dobivanje servisa pokrivenog jamstvom, morate imati originalni račun. Za sve predmete vraćene bez

računa, jamstvo se računa od datuma proizvodnje. Sva jamstva bit će nevažeća ako je proizvod oštećen uslijed sudara, zloruporabe, preinaka sustava ili ako se predmet upotrebljava na način i u svrhe koje nisu opisane u ovom priručniku za uporabu.

Svi podaci za aktiviranje jamstva nalaze se na oznaci s informacijama o sljedivosti (M). Te podatke možete i zabilježiti ovdje.

O.F. _____.

Datum _____.

* Specifikacije i dizajn podložni su promjeni bez prethodne najave. Za sva pitanja kontaktirajte Bobike.



One Maxi IP&E-BD

Kerékpáros hátsó gyerekülés

HU.

Termékmutató

- A. Ülés
- B. Rögzítőrendszer hámjá
- B1. Biztonsági csat
- B2. Hevedermagasság-beállítók
- B2.1. Beállító gomb
- C. A kerékpárvázhoz csatlakozó biztonsági öv
- C1. Biztonsági öv csatja
- C2. Biztonsági öv rögzítő
- D. Hátsó fényviszaverő
- E. Lábtartó
- E1. Lábtartó biztonság karja
- E2. Lábtartókonzol
- E3. Lábtartó pánt
- F. Súlypont
- G. Ülőspárna
- I. Fém biztonsági rendszer
- I1. Állkapocs gomb
- J. Piros biztonsági csatlakozó eszköz
- M. Nyomonkövethetőségi információk
- N. 5-ös imbuszkulcs

Vázcsőre Szerelhető Rögzítés (1P)

- H. Keret az ülés felszereléséhez
- H1. 4 db csavar
- H2. 4 db fémbilincs
- H3. 2 db csavar
- H4. Beillesztő nyílás a fém biztonsági rendszerhez
- K. Fémkeret
- K1. 4 db csavar
- K2. Elülső szerelőblokk
- K3. A blokk gombja
- K4. Hátsó fém szerelőlemez
- L. Metallic support bar
- L1. A bilincsek korlátozó

Hordozó Csomagtartóra Szerelhető Rögzítés (E-BD)

- H. Keret az ülés felszereléséhez
- H1. 4 db csavar
- H2. 4 db fémbilincs
- H3. 2 db csavar
- H4. Beillesztő nyílás a fém biztonsági rendszerhez

FIGYELEM

Ez a termék apró alkatrészeket, például csavarokat, műanyag zacskókat és kis csomagolási akasztókat tartalmaz. A gyermekektől tartsa ezeket távol, hogy elkerülje a fulladás veszélyét.

Különleges Szerelési Utasítások

- Ez a gyermek-kerékpárülés nem szerelhető összecsatolható kerékpárra.
- Ez a gyermek-kerékpárülés nem használható 25 km/h, azaz 15,5 mph feletti EPAC / Pedelec kerékpárokon.
- Ne szerelje a gyerekülést hátsó rugóstaggal ellátott kerékpárra.
- Ezt a gyermek-kerékpárülést nem szabad motorizált járművekre, például mopedekre és robogókra felszerelni.
- A gyermek-kerékpárülés legfeljebb 22 kg súlyú és maximum 110 cm magasságú (9 hónapos és 6 éves életkor között ajánlott – döntően a testsúly és a testmagasság függvényében) gyermek szállítására alkalmas.
- A kerékpáros és a gyermek össztömege nem haladhatja meg a kerékpár engedélyezett maximális teherbírását. A kerékpár maximális terhelésével kapcsolatos információkat a használati útmutatóban találja. Ezzel kapcsolatos információkat a gyártótól is kérhet.
- Az ülést csak olyan kerékpárokra szabad felszerelni, amelyek rendelkeznek az ilyen típusú plusz teher szállításához szükséges kiegészítővel. Kérjük, olvassa el a kerékpár használati útmutatóját.
- A gyermekülést úgy állítsa be, hogy a kerékpáros lába ne érjen az üléshez mozgás közben.
- A gyermek kényelme és biztonsága érdekében rendkívül fontos, hogy az ülés és annak alkatrészei megfelelően legyenek rögzítve. Az ülés nem csúszhat

előre, hogy a gyermek ne csúszhasson ki belőle. A háttámlának enyhén hátrafelé dönthetőnek kell lennie.

- Ellenőrizze, hogy a kerékpár alkatrészei megfelelően működnek-e.
- Ellenőrizze a kerékpár használati útmutatóját, és ha bizonytalan a gyermekülés kerékpárra való felszerelésével kapcsolatban, további információért forduljon a kerékpárt értékesítő céghez.

Speciális utasítások az ülésnek a kerékpár vázára történő felszereléséhez (1P)

- A gyerekülés Ø28 és Ø40 mm átmérőjű, kerek vagy ovális vázú kerékpárra szerelhető.
- A gyerekülés 26" és 28" átmérőjű kerekkel rendelkező kerékpárokra lehet felszerelni.

Különleges utasítások az ülésnek a kerékpár csomagtartóra történő felszereléséhez (E-BD)

- Az EN ISO 11243:2016 szabvány értelmében a gyermekülést 27 kg terhelhetőségű csomagtartóra kell felszerelni.
- Az EN ISO 11243:2016 szabvány értelmében a csomagtartóra kifejtett legnagyobb súly nem haladhatja meg a 27 kg-ot.
- Biztonsági okokból az ülést kizárólag az EN ISO 11243:2016 - 120 - 175 mm szabványnak megfelelő csomagtartókra szabad felszerelni.
- A gyerekülés 26" és 29" átmérőjű kerekkel rendelkező kerékpárokra lehet felszerelni.

Speciális Utasítások az Ülésnek a Kerékpár Vázára Történő Felszereléséhez (IP)

1. Vegye le a fémkeretet (K) a fém támrudazatról (L). Ehhez nyomja meg a bilincs gombját (K3) és ezzel egy időben húzza fel a fém támrudazatot (L).

2. Távolítsa el a fémkeret (K) csavarjait (K1) az 5-ös imbuszkulccsal (N).

3. Rendkívül fontos, hogy a fémkeretet (K) a megfelelő módon helyezze el. Győződjön meg róla, hogy a kerékpárvázban a képek megfelelően van elhelyezve - előlről és a nyeregvázsőre szerelve, és soha nem a nyeregsőre szerelve. Az első szerelőblokkot (K2) előlről helyezze a kerékpár vázára. Helyezze a 4 db csavart (K1) a blokkba, hogy meghúzza a hátsó fém szerelőlemezt (K4). A kulccsal (N) húzza meg a csavarokat úgy, hogy a bilincs rögzítve legyen, de ne legyen teljesen meghúzva, így később – szükség esetén – állíthat majd a magasságon. Ugyanakkor szorosnak kell lennie ahhoz, hogy a következő lépés könnyebben legyen elvégezhető. A 4 csavart átlósan és szakaszosan kell meghúzni

4. Helyezze a fém támrudazatot (L) végeit a fémkeret (K) nyílásaiba, amíg záródást jelző kattantást nem hall, és amíg a középső gomb (K3) egy szintbe nem kerül a csőbilincs külső részével. Igazítsa meg a fém támrudazatot (L) úgy, hogy a hátsó kerék felett középen helyezkedjen el, és hogy a gyermekülés ne érintkezzen a kerékkel, ha abban gyermek foglalt majd helyet (a gyermek súlyát tekintetbe véve). Figyelem: a fém támrudazatot (L) legfeljebb 10 cm-re lehet a keréktől. Soha ne használja a fém támrudazatot (L) a gyermekülésen kívüli egyéb terhek szállítására, a jelen kézikönyvben leírtak szerint.

5. Nyomja lefelé az állkapcsot (I1) és húzza ki kifelé a talapat feloldásához (H). Húzza ki a talapatot (H) kifelé, hogy leválassa azt az ülésről (A).

6. A fém fogantyúk (H2) felszabadítása szükséges. Ennek érdekében használja az 5-ös számú Allen kulcsot (N) csak keresztirányban, hogy lazítsa a (H1) csavarokat. Ezután lazítsa fel a (H3) csavarokat is.

7. Győződjön meg róla, hogy az alap (H) átlósan és függőlegesen középen helyezkedik el a fém támasztószerkezeten (L). Ha az alap megglazul a meghúzás közben, újraközépre kell igazítani annak megfelelő beállítás érdekében. Az alap megfelelő közepre igazítása létfontosságú a gyermek/felnőtt biztonsága szempontjából. Folytassa a munkát úgy, hogy az első fém fogantyúk (H2), a Bobike logó közelében, a gyors útmutató képen látható nyílak által jelölt kijelölt területkorlátok közé kerülnek. Ne helyezze az első fém fogantyúkat (H2) ezen területen kívülre, és vegye figyelembe, hogy a ülésnek a nyeregtől lehetőleg a legközelebb kell

lennie. Miközben a támasztószerkezettel (L) való közepre igazítást biztosítja, kezdje a két csavart (H3) 2 N.m nyomatékkal meghúzni. Ezután kereszt alakban húzza meg a négy csavart (H1) az Allen kulccsal (N). Alkalmazzon elegendő nyomatékot 6 N.m az alap biztonságos rögzítéséhez a támasztószerkezetre (L).

8. Kérjük, vegye figyelembe, hogy a gyermek/felnőtt biztonsága kiemelt fontosságú, amikor ezt a lépést követi. Fogja meg a biztonsági övet (C). Győződjön meg arról, hogy először helyezze be a piros fém csatlakozót (J) a bázis (H) közelében lévő Bobike logó (H4) megfelelő nyílásába. Ezután húzza le a ülést erőteljesen, hogy a karom (I) teljesen csatlakozzon a bázishoz (H). Ha ezt helyesen végzi, hallani fog két kattantást. Ennek érdekében, hogy az ülés mindkét ponton - (H4) és (I) - megfelelően és biztonságosan csatlakozzon, nyomja meg az ülést erőteljesen előre, és húzza meg erőteljesen hátra, hogy megbizonyosodjon arról, hogy a csatlakozás sikeres volt. Mindkét műveletpont (I1) és (J) piros, az Ön tudatosságáért.

9. A gyerekülés rendelkezik egy súlyponton (F) (a gyerekülésen feltüntetve), melyet a hátsó keréktengely metszési pontjára kell szerelni. Amennyiben a tengely mögé esik a súlypont, a tengely és ez utóbbi közti távolság nem haladhatja meg a 10 cm-et. Különös figyelmet kell annak szentelni az ülső felszerelésekor, hogy a biciklis utazás közben nem éri el lábaival a gyerekülést. **Megjegyzés:** Németországban a német közúti közlekedésről szóló törvény (StVZO) szerint a kerékpárüléseket úgy kell rögzíteni, hogy az ülés mélység vagy a súlypont 2/3-a a kerékpár első és a hátsó tengelye közé essen.

10. A (A) ülés magasságát és pozícióját beállítva, kézi erővel húzza meg az Allen kulccsal (N) a fém fogantyút (K), hogy biztosítsa, miszerint nem tud mozogni. A csavarokat (K1) kézi erővel kell diagonálisan meghúzni, azonos erővel és fokozatokban, 8 N.m nyomatékkal.

11. Rázzuk meg a ülés (A) és gyakoroljunk előre irányuló nyomást, valamint hátra húzást annak ellenőrzésére, hogy az összes rögzítő rendszer biztonságosan van-e rögzítve, és az ülés szorosan van-e rögzítve mindegyikhez. Ezt az ellenőrzést végezni rendkívül fontos mind a kerékpáros, mind a gyermek biztonsága szempontjából.

12. Nyissa ki a biztonsági öv csatját (C1), és vezesse körbe a kerékpárvázon. Tartsa megfeszítve, és állítsa be az övet a képen látható módon. Gondoskodjon róla, hogy a fennmaradó megglazult öv ne érjen a kerékhez, ezért vezesse át a biztonsági öv rögzítőjén (C2). Ez a lépés rendkívül fontos a gyermek és a kerékpáros biztonsága érdekében.

Különleges Utasítások az Ülésnek a Kerékpár Csomagtartóba Történő Felszereléséhez (E-BD)

1. Nyomja lefelé az állkapcsot (I1) és húzza ki kifelé a talapat feloldásához (H). Húzza ki a talapatot (H) kifelé, hogy leválassa azt az ülésről (A).

2. A fém fogantyúk (H2) felszabadítása szükséges. Ennek érdekében használja az 5-ös számú Allen kulcsot (N) csak keresztirányban, hogy lazítsa a (H1) csavarokat. Ezután lazítsa fel a (H3) csavarokat is.

3. Győződjön meg arról, hogy az alap középen helyezkedik el a csomagtartón. Ha az alap elmozdul a meghúzás során, közepre kell igazítani annak megfelelő igazításának fenntartása érdekében. Közben biztosítsa a központi igazítást a csomagtartóval, kezdje a két csavart (H3) 2 N.m

nyomatékúra meghúzni. Ezután kereszt alakban húzza meg a négy csavart (H1) az Allen kulccsal (N). Alkalmazzon elegendő nyomatékot 6 N.m, hogy biztonságosan rögzítse az alapot a csomagtartóra.

4. Kérjük, vegye figyelembe, hogy a gyermek/felnőtt biztonsága kiemelt fontosságú, amikor ezt a lépést követi. Fogja meg a biztonsági övet (C). Győződjön meg arról, hogy először helyezze be a piros fém csatlakozót (J) a bázis (H) közelében lévő Bobike logó (H4) megfelelő nyílásába. Ezután húzza le a ülést erőteljesen, hogy a karom (I) teljesen csatlakozzon a bázishoz (H). Ha ezt helyesen végzi, hallani fog két kattantást. Ennek

érdekében, hogy az ülés mindkét ponton - (H4) és (I) - megfelelően és biztonságosan csatlakozzon, nyomja meg az ülést erőteljesen előre, és húzza meg erőteljesen hátra, hogy megbizonyosodjon arról, hogy a csatlakozás sikeres volt. Mindkét műveletpont (I1) és (J) piros, az Ön tudatosságáért.

5. A gyereklülés rendelkezik egy súlyponttal (F) (a gyereklülésen feltüntetve), melyet a hátsó keréktengely metszési pontjára kell szerelni. Amennyiben a tengely mögé esik a súlypont, a tengely és ez utóbbi közti távolság nem haladhatja meg a 10 cm-et. Különös figyelmet kell annak szentelni az ülső felszerelésekor, hogy a biciklis utazás közben nem éri el lábaival a gyereklülést. **Megjegyzés:** Németországban a német közúti közlekedésről szóló törvény (StVZO) szerint a kerékpárüléseket úgy kell

rögzíteni, hogy az ülésmélység vagy a súlypont 2/3-a a kerékpár első és a hátsó tengelye közé essen.

6. Rázzuk meg a ülés (A) és gyakoroljunk előre irányuló nyomást, valamint hátra húzást annak ellenőrzésére, hogy az összes rögzítő rendszer biztonságosan van-e rögzítve, és az ülés szorosan van-e rögzítve mindegyikhez. Ezt az ellenőrzést végezni rendkívül fontos mind a kerékpáros, mind a gyermek biztonsága szempontjából.

7. Nyissa ki a biztonsági öv csatját (C1), és vezesse körbe a kerékpárvázon. Tartsa megfeszítve, és állítsa be az övet a képen látható módon. Gondoskodjon róla, hogy a fennmaradó meglazult öv ne érjen a kerékhez, ezért vezesse át a biztonsági öv rögzítőjén (C2). Ez a lépés rendkívül fontos a gyermek és a kerékpáros biztonsága érdekében.

Hogyan kell a gyermeket az ülésbe ültetni és biztonságosan rögzíteni

1. A gyermek biztonságos elhelyezéséhez az ülésen a kerékpárt sík és szilárd talajra kell helyezni a kerékpár maximális stabilitása érdekében. Még ha a kerékpárja rendelkezik is robusztus gyorsállványokkal, mindig meg kell tartania a kerékpárt, miközben elhelyezi/ kiveszi a gyermeket. A gyermeket az ölébe kell vinnie, és biztonságosan az ülésre kell helyezni. Tilos megengedni, hogy a gyermek egyedül másszon fel a kerékpárra, vagy a lábtartók segítségével elérje az ülést. Ahhoz, hogy a gyermeket az ülésbe helyezze, először húzza ki teljesen a rögzítőrendszer hámját (B), a beállító gomb lenyomásával (B2.1), majd húzza ezt felfelé - ez megkönnyíti a gyermek ülésbe helyezését. Ezután nyissa ki a biztonsági csatot (B1) a biztonsági csat gombjának megnyomásával. A csat kiszabadítása után csúsztassa fel az egyik oldalt és lefelé a másikat a két oldal leválasztásához. Ütessék be a gyermeket, helyezték a vállpántokat, majd csatlakoztassák össze az összekötő csattal a két részt, és zárják be a biztonsági csatot. Mielőtt becsatolná a csatot, győződjön meg róla, hogy mindkét oldal biztonságosan össze van kapcsolva. Rögzítse a biztonsági csatot, állítsa be az öv hosszát a hevederbeállítók segítségével, hogy

gyermek biztonságosan rögzítve legyen. Az utazás megkezdése előtt mindig ellenőrizze, hogy a gyermek be van-e kötve, és hogy az öv elég feszes-e, de nem túl szoros a bekötés, hogy az fájjon a gyermeknek. A gyermek növekedésének, jelenlegi testmagasságának és súlyának megfelelően a hevederek felfelé vagy lefelé húzásával a kívánt méret eléréséig beállíthatja a rögzítőrendszer hevederének (B) magasságát az összes hevederbeállítón (B2).

2. lábtartó méretét a gyermek méretére állítsa be. Ehhez húzza fel a kart (E1), majd csúsztassa felfelé vagy lefelé a kívánt magasság elérése érdekében. A helyes magasság meghatározása után engedje vissza a kart (E1), majd rögzítse azt.

3. A lábtartó heveder (E3) eltávolításához emelje fel a hevedert a lábtartókonzolból (E2) való kioldáshoz, és csúsztassa felfelé a lábtartórészből való kiemeléshez. Ezután a műanyag heveder vékony végét vezesse át a lábtartó lyukán a képen látható módon. A heveder megfelelő elhelyezése után a heveder könnyen csúsztatható felfelé vagy lefelé a gyermek méretétől függően. A hevederen lévő következő lyuk a lábtartókonzol fölött. A heveder (E3) eltávolításához enyhén fordítsa ki a hevedert a lábtartókapocsból (E2).

Hogyan Szerelje le a Gyereklülést a Kerékpárkeretről (IP)

„A” LEHETŐSÉG - A GYERMEKLÜLÉS + A KERET + A FÉM TÁMRUDAZAT LESZERELÉSE

1. A gyereklülés eltávolításához, először távolítsa el a biztonsági övet (C). Majd nyomja be a fémkereten (K) a blokk gombját (K3), és ezzel egy időben húzza felfelé és vissza a fém támrudazatot (L) az ábrán látható módon.

„B” LEHETŐSÉG - A GYERMEKLÜLÉS LESZERELÉSE A KERETRŐL, A RUDAZATOT + A KERETET A KERÉKPÁRON FELSZERELVE HAGYVA

1. A gyereklülés eltávolításához, először távolítsa el a biztonsági övet (C).
2. Nyomja be a pofákat (I), és húzza ki mindkettőt. Ezzel egy időben húzza felfelé és vissza a gyereklülést.

Hogyan Szerelje le a Gyereklülést egy Csomagtartóról (E-BD)

1. A gyereklülés eltávolításához, először távolítsa el a biztonsági övet (C).

2. Nyomja be a pofákat (I), és húzza ki mindkettőt. Ezzel egy időben húzza felfelé és vissza a gyereklülést.

Hogyan kell beállítani a Bobike lakatot

1. Nyomd meg a gombot, hogy feloldjad a lakatot. Miközben a gombot nyomva tartod, állítsd be és mentsd el az új kódot. Zárd le a lakatot. Változtasd meg a számlást, hogy elrejtsd az új kódot. A lakat feloldásához egyszerűen írd be újra az új kódot, majd nyomd meg a gombot. Kérjük, ügyelj arra, hogy a lakat mindig távol legyen tartva. **Megjegyzés:** A lakatot csak akkor szabad használni, amikor a bicikli parkol, és nem használják lopásgátlóként.

Győződj meg róla, hogy a lakat biztonságos helyen van tárolva, kívül a gyerekek elérési körzetén, hogy megelőzd a lehetséges fulladásveszélyt. Tartsd a lakatot közel magadhoz és felnőtt felügyelet mellett használat közben, például rögzítve egy övre vagy egy biztonságos zsebben tartva. Ezeknek a technikai intézkedéseknek a betartása segíthet csökkenteni a fulladásveszélyt, és biztosítja, hogy a lakatot biztonságosan és felelősségteljesen használják.



Figyelem

Győződjön meg arról, hogy minden utasítást követett és elvégzett. Ha igen, a gyermekülés használatra kész.

A következő rész a gyermekülés használatára vonatkozó biztonsági előírásokat tartalmazza, melyeket KÖTELEZŐ ELOLVASNI.

Különleges Használati Utasítások

- Használat előtt távolítsa el a nem biztonsággal kapcsolatos matricákat a kerékpáros gyermekülésről.
- A kerékpáros legalább 16 éves legyen.
- Tájékozódjon az országában hatályos, a gyerekek kerékpáros gyerekülésén történő szállítására vonatkozó jogszabályokról és előírásokról.
- Csak olyan gyermeket szállítson, aki segítség nélkül képes hosszabb ideig – legalább a tervezett kerékpárút időtartamáig – ülni maradni.
- 9 hónaposnál kisebb gyermeket ne ültessen a gyermekülésbe. Az utazó gyermeknek ugyanis egyenesen kell tartania a fejét a kerékpáros sisakban. Ajánlott orvossal konzultálni fejlődésben lévő gyermekek esetében.
- Győződjön meg arról, hogy a gyerek súlya és magassága nem haladja meg az ülés maximális megengedett teherbírását, és ezt ellenőrizze rendszeresen. A gyermekülés használata előtt mérje meg a gyermek súlyát. A gyermekülés semmilyen esetben sem használható a megengedettnél nagyobb testsúlyú gyermek szállítására.
- Időről időre ellenőrizze, hogy a gyermek súlya és magassága nem lépi-e túl az ülés maximálisan engedélyezett teherbírását.
- Győződjön meg arról, hogy a gyermek testének és ruházatának egyetlen része sem lép kapcsolatba az ülés vagy a kerékpár mozgó részeivel a gyermek növekedése során sem.
- Takarjon le minden olyan éles és hegyes részt a kerékpáron, amelyhez a gyermek esetlegesen hozzáférhet.
- A kerékvédő kötelező, hogy megakadályozza, hogy a gyermek a lábát vagy a kezét a küllők közé dugja. A kerékvédő nyereg alatti használata, továbbá a nyereg belső rugókkal történő használata kötelező. Ügyeljen arra, hogy a gyermek ne tudja megakadályozni a fékezést, mert ez balesetet okozhat. Ezeket a kiigazításokat a gyermek növekedésével együtt kell felülvizsgálni.
- Fedje le a szabadon lévő hátsó nyeregugrát.
- Ha a gyermekülést nem használja, a biztonsági

övet kapcsolja össze, nehogy a felgő öv beakadjon kerékpározás közben a kerékbe, fékbe stb.

- Bizonyosodjon meg róla, hogy a biztonsági övek és csatok megfelelően védik a gyermeket, de nem túl szorosak, kényelmetlen érzetet kelteve a gyermekben.
- Rendszeresen ellenőrizze a rögzítőket.
- Mindig használjon minden biztonsági rendszert és övet a gyermek biztonságos szállítására érdekében.
- Gyermekek az időjárásnak megfelelően öltöztessen fel.
- Az ülésben helyet foglaló gyermekeknek melegebb öltözetet kell viselniük, mint a kerékpárosnak, és az esőtől is védeni kell őket.
- Vegye le az ülést, amikor a kerékpárt autóval szállítja (az autó külső részén). A levegő okozta turbulencia károsíthatja az ülést vagy meglazíthatja a kerékpár rögzítését, és ez balesethez vezethet.
- A kísérő személyeknek gondosan meg kell őrizniük a stabilitást/egyensúlyt, amikor a gyermeket az ülésbe helyezik.
- Győződjön meg arról, hogy a gyermek az ülésben történő utazás során megfelelő sisakot visel, amely megfelel az EN 1078:2012+A1:2012 szabványnak. A bukósíak viselésének hiánya exponenciálisan növeli a halál, a hosszú távú rokkantság, a fejsérülés vagy más sérülések kockázatát. Kerékpárülés-gyártóként törődünk az ülésben utazók biztonságával, ezért határozottan javasoljuk, hogy a gyermekek és minden utas megfelelően felszerelt és rögzített kerékpáros bukósíakat viseljen.
- Meleg időben az ülés és a párna, ha hosszú ideig napsugárzásnak van kitéve, átmelegedhet. Mielőtt a gyermeket az ülésbe ülteti, győződjön meg róla, hogy az ülés nem túl forró.
- Ez a gyermekülés nem alkalmas sportolásra, illetve extrém körülmények között történő használatra, mint például: enduro, vad hegyi kerékpározás, nagy úthibákkal teli úton közlekedés, ugratások és terepjárás.
- Az ülés felszerelése utáni első kerékpározáskor - biztonságos / csendes környezetben tegyen próbakört a kerékpárral, mielőtt országúton közlekedne.



FIGYELMEZTETÉSEK

FIGYELEM: Ne rögzítsen további csomagokat a gyermekülésre. Amennyiben további csomagja van, ne lépje túl a kerékpár teherbíró képességét, és javasoljuk, hogy a csomagokat a kerékpár elejébe helyezze.

FIGYELEM: Ne módosítsa az ülést.

FIGYELEM: Előfordulhat, hogy a kerékpár eltérően működik olyankor, amikor a gyermek az ülésben van, különösen az

egyensúly, a kormányzás és a fékezés tekintetében.

FIGYELEM: Soha ne parkolja le a kerékpárt úgy, hogy a gyermeket felügyelet nélkül az ülésben hagyja.

FIGYELEM: Bármilyen repedés, vagy ha a felület kezd szétesni, az azt jelzi, hogy az ülés élettartama lejárt, és ki kell cserélni. Kétség esetén szakemberhez kell fordulni.



FIGYELMEZTETÉSEK

FIGYELEM: Mindig ellenőrizze az ülés felszíni hőmérsékletét használat előtt.

FIGYELEM: Ez a gyermekülés nem megfelelő sporttevékenység során történő használatra.

FIGYELEM: Mindig győződjön meg arról, hogy gyermeke feje hátradöntött helyzetben, megtámasztva van.

FIGYELEM: Minden esetben fel kell erősíteni a kiegészítő biztonsági szerkezeteket.

FIGYELEM (E-BD): Az ülést nem szabad

csomagtartóként használni, és nem szabad mást szállítani benne, csak ami a használati utasításban szerepel: gyermek.

FIGYELEM (E-BD): Soha ne helyezze az eredetileg a csomagtartóban található gumiszalagokat az ülésre, vagy az ülés mögé, mivel a gumiszalagok által kifejtett folyamatos nyomás károsíthatja a gyermekülés rögzítő rendszerét, és veszélyeztetheti a gyermeket és a kerékpárost.



Figyelem

A jelen használati utasítás be nem tartása a kerékpárvezető és/vagy a gyermek súlyos sérüléséhez vagy halálához vezethet! A Bobike nem vállal felelősséget a termék vagy személyi sérülés esetén, amennyiben a sérülés nem megfelelő felszerelés, tárolás vagy összeszerelés (az összeszerelési útmutató be nem tartása), helytelen karbantartás, nem rendeltetésszerű vagy a műszaki

és használati utasításoknak nem megfelelő használat (a karbantartási és ápolási útmutató be nem tartása), a felhasználó vagy harmadik személy által végzett módosítások vagy javítások miatt következett be. Ha bármilyen kétsége van, kérjük, lépjen kapcsolatba velünk vagy a helyi üzlettel, hogy segíthessünk Önnek, hogy biztosítsuk az Ön és gyermeke biztonságát a kerékpárúléssel való közlekedés során.

Karbantartás

A megfelelő működés fenntartásához és a balesetek megelőzésére az alábbiakat ajánljuk figyelmébe:

- Rendszeresen ellenőrizze, hogy a gyermekülés tökéletesen van-e rögzítve a kerékpáron.
- Vizsgáljon meg minden alkatrészt, ellenőrizze megfelelő működésüket, és ne használja a gyermekülést, amennyiben valamelyik alkatrész sérült. A sérült alkatrészeket minden esetben ki kell cserélni. A megfelelő cserealkatrészek a **Bobike** hivatalos viszonteladóinál (kerékpárüzletek)

szerezhetők be. A viszonteladók listája elérhető a honlapon: www.bobike.com.

- Azt ajánljuk, cserélje ki a gyermekülést egy újra, ha a kerékpárral balesetet szenvedett – még akkor is, ha a gyermekülésen nincs látható sérülés.
- Ellenőrizze a gyermekülés tisztaságát, és amennyiben az piszkos, tisztítsa meg szappanos vízzel (ne használjon súrolószereket, maró hatású vagy mérgező anyagokat), ezután hagyja szobahőmérsékleten megszáradni.

Garancia

3 ÉV GARANCIA: Az összes mechanikai alkatrésze kizárólag a gyártási hibák esetében. Regisztrálja a termékét a www.bobike.com oldalon.

+1 ÉV EXTRA GARANCIA: Regisztrálja az ülést a www.bobike.com weboldalon, és egy évvel meghosszabbítjuk a garanciát.

Fontos: a Bobike Extra Garancia megszerzéséhez a vásárlástól számított két hónapon belül regisztrálnia kell.

GARANCIA IGÉNYLÉSE

Garanciaszolgáltatás igényléséhez Önnek rendelkeznie kell az eredeti nyugtával. A nyugta nélkül visszaszolgáltatott árucikkekre érvényes garancia kezdeti időpontjaként a gyártási dátumot

fogjuk tekinteni. Mindennemű garancia érvényét veszti, ha a termék sérülése baleset, visszaélészerű használat, a terméken eszközölt módosítás vagy a jelen használati utasításban leírt rendeltetésszerű használatról bármiben eltérő használat eredménye.

Annak érdekében, hogy a garancia érvényesítéséhez minden szükséges információval rendelkezzen, meg kell őriznie a Nyomonkövethetőségi információs címkét (M). Az adatokat ide is feljegyezheti.

O.F. _____.

Date _____.

* A termék műszaki adatait és kúlalakját a gyártó előzetes értesítés nélkül megváltoztathatja. Bármilyen további kérdés esetén kérjük, lépjen kapcsolatba a Bobike.



One Maxi IP&E-BD

Seggiolino portabimbo per bicicletta posteriore

IT.

Indice del Prodotto

- A. Seggiolino principale
- B. Imbracatura del sistema di ritenzione
- B1. Fibbia di sicurezza
- B2. Regolatori di altezza della cinghia
- B2.1. Pulsante di regolazione
- C. Cintura di sicurezza per telaio
- C1. Fibbia della cintura di sicurezza
- C2. Fermo della cintura di sicurezza
- D. Riflettore posteriore
- E. Poggiapiedi
- E1. Levetta di sicurezza del poggiapiedi
- E2. Piolo del poggiapiedi
- E3. Cinturini regolazione piedi
- F. Baricentro
- G. Cuscino del sedile
- I. Ganascia di apertura e serraggio
- I1. Pulsante della ganascia
- J. Dispositivo di connessione di sicurezza rosso
- M. Informazioni sulla tracciabilità
- N. Chiave Allen n°5

Sistema di Montaggio al Telaio (1P)

- H. Base di fissaggio del seggiolino
- H1. 4 x viti
- H2. 4 x staffe metalliche
- H3. 2 x viti
- H4. Apertura per il sistema di protezione metallica
- K. Scatola metallica
- K1. 4 x viti
- K2. Blocco di fissaggio anteriore
- K3. Pulsante del blocco
- K4. Placca metallica di fissaggio posteriore
- L. Barra metallica di sostegno
- L1. Limitatori delle pinze

Sistema di Montaggio al Portapacchi (E-BD)

- H. Base di fissaggio del seggiolino
- H1. 4 x viti
- H2. 4 x staffe metalliche
- H3. 2 x viti
- H4. Apertura per il sistema di protezione metallica

ATTENZIONE

Questo prodotto contiene parti di piccole dimensioni come bulloni, sacchetti di plastica e piccoli ganci per l'imballaggio. Tenerli fuori dalla portata dei bambini per evitare pericoli di soffocamento.

Istruzioni Specifiche per il Montaggio

- Il seggiolino non deve essere montato su biciclette pieghevoli.
- Il seggiolino non deve essere utilizzato su EPAC / Pedelecs con velocità superiore a 25 km/h.
- Il seggiolino non deve essere montato su biciclette dotate di ammortizzatori posteriori.
- Il seggiolino per bicicletta non deve essere montato su veicoli a motore quali ciclomotori o scooter.
- Questo seggiolino è adatto a trasportare solo bambini con un peso massimo di 22 kg e altezza massima di 110 cm (e bambini con età compresa tra i 9 mesi e i 6 anni, essendo il peso e l'altezza le variabili determinanti).
- Il peso totale del ciclista e del bambino trasportato non deve superare il carico massimo consentito per la bicicletta. Le informazioni sul carico massimo sono riportate nelle istruzioni per l'utilizzo della bicicletta. È possibile inoltre contattare il produttore per eventuali chiarimenti a proposito.
- Il seggiolino può essere montato solo su una bicicletta adatta per il fissaggio di tali carichi aggiuntivi. Si prega di consultare il manuale di istruzioni della bicicletta.
- La posizione del seggiolino deve essere regolata in modo che chi guida la bicicletta non tocchi il seggiolino con i piedi mentre pedala.
- È molto importante sistemare correttamente il seggiolino e i suoi componenti per un migliore comfort e sicurezza del bambino. È inoltre importante che il seggiolino non sia inclinato in avanti per evitare che il bambino possa scivolare. È importante anche

che lo schienale sia leggermente inclinato all'indietro.

- Controllare che tutte le parti della bicicletta funzionino regolarmente, con il seggiolino montato.
- Consultare le istruzioni della bicicletta e per qualsiasi dubbio relativo al montaggio del seggiolino sulla bicicletta, contattare il distributore per ulteriori informazioni.

Istruzioni specifiche per il montaggio del seggiolino sul telaio della bicicletta (1P)

- Il seggiolino deve essere montato su biciclette con tubi del telaio a sezione tonda e ovale, e con un diametro tra i 28 e i 40 mm.
- Il seggiolino può essere montato su biciclette con ruote da 26" e 28" di diametro.

Istruzioni specifiche per il montaggio del seggiolino sul portapacchi della bicicletta (E-BD)

- Il seggiolino deve essere attaccato a un portapacchi con una capacità di carico di 27 kg, in base agli standard EN ISO 11243:2016.
- Il peso massimo applicato al portapacchi non deve superare i 27 kg, in base agli standard EN ISO 11243:2016.
- Per ragioni di sicurezza questo seggiolino deve essere montato esclusivamente sul portapacchi conforme alla norma EN ISO 11243:2016 (larghezza da 120 a 175 mm).
- Il seggiolino può essere montato su biciclette con ruote da 26" e 29" di diametro.

Istruzioni Specifiche per il Montaggio del Soggiolino sul Telaio della Bicicletta (IP)

1. Rimuovere il supporto metallico (K) dalla barra metallica di sostegno (L). Per far ciò, premere il pulsante del blocco (K3) e tirare contemporaneamente verso l'alto la barra metallica di sostegno (L).

2. Togliere le viti (K1) della barra di supporto metallica (K), con la chiave a brugola N. 5 (N).

3. È estremamente importante il corretto posizionamento del supporto metallico (K). Assicuratevi che sia posizionato nel telaio della bicicletta come indicato nella figura, ovvero dalla parte anteriore e montato sul tubo sella e mai sul reggisella. Mettere il corpo del blocco frontale di montaggio (K2) sulla struttura della bicicletta, dal davanti. Inserire 4 viti (K1) nel blocco per stringere la piastra metallica posteriore di montaggio (K4). Stringere le viti, con la chiave (N), in modo che il supporto metallico (K) sia assicurato ma non completamente stretto così, se è necessario, si può regolare l'altezza in seguito. Deve comunque essere abbastanza stretto per facilitare il prossimo passaggio. È necessario serrare le 4 viti in diagonale e per gradi.

4. Inserire le estremità della barra metallica di sostegno (L) nei fori del supporto metallico (K) e spingerle fino a sentire il click di blocco. Il pulsante del blocco (K3) si regola con la scatola. Centra e regola la barra metallica di sostegno (L) a un'altezza superiore alla ruota posteriore, in modo che in seguito, quando aggiungi il peso del bambino, il seggiolino non tocchi la ruota. Fai attenzione che la barra metallica di sostegno (L) deve essere posizionata al massimo a 10 cm dalla ruota. Non utilizzare mai la barra metallica di sostegno (L) per trasportare carichi diversi da questo seggiolino per bambini, come indicato nel presente manuale.

5. Premere il pulsante delle ganasce (I1) verso il basso e tirare verso l'esterno per sbloccare la base (H). Tirare la base (H) verso l'esterno per staccarla dal seggiolino (A).

6. Sbloccare le staffe metalliche (H2) è necessario. Per farlo, utilizzare la chiave esagonale n. 5 (N) per allentare solo, a croce, le viti (H1). Successivamente, allentare anche le viti (H3).

7. Assicurarsi che la base (H) sia centrata diagonalmente e verticalmente sulla barra di sostegno metallica (L). Se la base si sposta durante il serraggio, ricollocarla al centro per mantenere l'allineamento corretto. Il corretto posizionamento della base è cruciale per la sicurezza del bambino/adulto. Procedere assicurandosi che le staffe metalliche anteriori (H2), vicino al logo Bobike, siano posizionate tra i limitatori di spazio designati (L1) indicati dalla freccia nella foto della Guida Rapida. Non posizionare le staffe metalliche anteriori (H2) al di fuori di questa area e notare che il seggiolino deve essere installato il più vicino possibile alla sella. Mentre si assicura l'allineamento centrale con la barra di sostegno (L), iniziare stringendo le due viti (H3) con una coppia di

serraggio di 2 N.m. Successivamente, serrare le quattro viti (H1) in un modello a croce con la Chiave Allen (N). Applicare una coppia di serraggio sufficiente 6 N.m per fissare saldamente la base alla barra di sostegno (L).

8. Si prega di notare che la sicurezza del bambino/adulto è di fondamentale importanza quando si seguono questi passaggi. Tenere la cintura di sicurezza (C). Assicurarsi di inserire prima il dispositivo di connessione metallico rosso (J) nello slot corrispondente (H4) della base (H) vicino al logo Bobike. Quindi, tirare saldamente il sedile verso il basso in modo che gli artigli (I) si connettano completamente alla base (H). Quando si esegue correttamente questa operazione, si sentiranno 2 clic. Per garantire che il sedile sia collegato correttamente e in modo sicuro su entrambi i punti - (H4) e (I), spingere il sedile energicamente in avanti e tirarlo energicamente all'indietro per assicurarsi che la connessione sia avvenuta con successo. Entrambi i punti di azione (I1) e (J) sono rossi per la vostra consapevolezza.

9. Il seggiolino ha un centro di gravità (F), indicato sul seggiolino, che deve essere posizionato davanti all'asse della ruota posteriore. Se posizionato dietro l'asse, la distanza non deve superare i 10 cm. Particolare cura deve essere posta nel posizionamento del seggiolino per bambini per assicurare che il ciclista non tocchi il seggiolino con i piedi mentre sta pedalando. **Nota:** in Germania, secondo il codice stradale tedesco StVZO, i seggiolini per bicicletta possono essere fissati solo in modo che 2/3 della profondità del seggiolino o il baricentro del seggiolino stesso si trovi tra l'asse anteriore e quello posteriore della bicicletta.

10. Dopo aver regolato l'altezza e la posizione del seggiolino (A), stringere manualmente con la chiave a brugola (N) il supporto metallico (K) per garantire che non possa muoversi. È necessario stringere manualmente le viti (K1) diagonalmente, con la stessa forza e in fasi, con una coppia di serraggio di 8 Nm.

11. Agitare il seggiolino (A) e applicare pressione in avanti oltre a tirare indietro per verificare che tutti i sistemi di montaggio siano saldamente fissati e la sella sia saldamente attaccata a ciascuno di essi. Condurre questa verifica è di estrema importanza per la sicurezza sia del ciclista che del bambino.

12. Iniziare ad aprire la fibbia della cintura di sicurezza (C1) e passarla intorno al telaio della bicicletta. Regolare la cintura tensionando come mostrato nella figura. Assicurarsi che la cintura penzolante non entri in contatto con la ruota, quindi farla passare attraverso il fermo della cintura di sicurezza (C2). Questa operazione è estremamente importante per la sicurezza del bambino e del ciclista.

Istruzioni Specifiche per il Montaggio del Seggiolino sul Portapacchi della Bicicletta (E-BD)

1. Premere il pulsante delle ganasce (I1) verso il basso e tirare verso l'esterno per sbloccare la base (H). Tirare la base (H) verso l'esterno per staccarla dal seggiolino (A).

2. Sbloccare le staffe metalliche (H2) è necessario. Per farlo, utilizzare la chiave esagonale n. 5 (N) per allentare solo, a croce, le viti (H1). Successivamente, allentare anche le viti (H3).

3. Assicurarsi che la base sia centrata sul portapacchi. Se la base si sposta durante il serraggio, riallinearla per mantenere l'allineamento corretto. Assicurando l'allineamento centrale con il portapacchi, iniziare serrando le due viti (H3) con una coppia di serraggio di 2 N.m. Successivamente, serrare le quattro viti (H1) seguendo uno schema a croce con la chiave esagonale (N). Applicare una coppia di serraggio sufficiente 6 N.m per fissare saldamente la base al portapacchi.

4. Si prega di notare che la sicurezza del bambino/adulto è di fondamentale importanza quando si seguono questi passaggi. Tenere la cintura di sicurezza (C). Assicurarsi di inserire prima il dispositivo di connessione metallico rosso (J) nello slot corrispondente (H4) della base (H) vicino al logo Bobike. Quindi, tirare saldamente il sedile verso il basso in modo che gli artigli (I) si connettano completamente alla base (H). Quando si esegue correttamente questa operazione, si sentiranno 2 clic. Per garantire che il sedile sia collegato correttamente e in modo sicuro su entrambi i punti - (H4) e (I), spingere il sedile energicamente in avanti e tirarlo energicamente all'indietro per assicurarsi che la connessione sia avvenuta con successo. Entrambi i punti di azione (I1) e (J) sono rossi per la vostra consapevolezza.

5. Il seggiolino ha un centro di gravità (F), indicato sul seggiolino, che deve essere posizionato davanti all'asse della ruota posteriore. Se posizionato dietro l'asse, la distanza non deve superare i 10 cm. Particolare cura deve essere posta nel posizionamento del seggiolino per bambini per assicurare che il ciclista non tocchi il seggiolino con i piedi mentre sta pedalando. **Nota:** in Germania, secondo il codice stradale tedesco StVZO, i seggiolini per bicicletta possono essere fissati solo in modo che 2/3 della profondità del seggiolino o il baricentro del seggiolino stesso si trovi tra l'asse anteriore e quello posteriore della bicicletta.

6. Agitare il seggiolino (A) e applicare pressione in

avanti oltre a tirare indietro per verificare che tutti i sistemi di montaggio siano saldamente fissati e la sella sia saldamente attaccata a ciascuno di essi. Condurre questa verifica è di estrema importanza per la sicurezza sia del ciclista che del bambino.

7. Iniziare ad aprire la fibbia della cintura di sicurezza (C1) e passarla intorno al telaio della bicicletta. Regolare la cintura tensionando come mostrato nella figura. Assicurarsi che la cintura penzolante non entri in contatto con la ruota, quindi farla passare attraverso il fermo della cintura di sicurezza (C2). Questa operazione è estremamente importante per la sicurezza del bambino e del ciclista.

Come posizionare saldamente e in sicurezza il bambino sul seggiolino

1. Per sistemare il bambino sul seggiolino in modo sicuro, è necessario posizionare la bicicletta su un terreno piano e solido per garantire la massima stabilità della bicicletta. Anche se la bicicletta è dotata di robusti cavalletti, è necessario mantenere sempre la bicicletta, mentre si posiziona e rimuove il bambino. Il bambino deve essere preso in braccio e posizionato in modo sicuro sul seggiolino. È proibito far salire il bambino da solo sulla bicicletta o usando i poggiatesta per raggiungere il seggiolino. Per accomodare il bambino sul seggiolino allargare completamente l'imbracatura del sistema di ritenzione (B), premendo il pulsante di regolazione (B2.1) della guida (B2) e tirandola verso l'alto - questo modo, sarà più facile accomodare il bambino sul seggiolino. Di seguito aprire la fibbia di sicurezza (B1) premendo il pulsante della stessa fibbia di sicurezza. Dopo aver rilasciato la fibbia, stacca entrambi i lati facendo scorrere uno verso l'alto e l'altro verso il basso. Sistemi il bambino, posizioni le cinghie delle spalle e poi le connetti facendo scorrere insieme le due parti della fibbia e chiudi la fibbia di sicurezza. Prima di fissare la fibbia, assicurati che entrambi i lati siano saldamente collegati. Regolare la lunghezza della cintura con i regolatori delle cinghie, in modo che il bambino sia saldamente legato. Prima di iniziare il viaggio, verificare sempre che il bambino

sia ben saldo e che la cintura sia ben aderente, ma in modo che non causi fastidio e non faccia male al bambino. In base alla crescita, all'altezza e al peso del bambino, è possibile regolare l'altezza dell'imbracatura del sistema di ritenzione (B) su tutti i regolatori delle cinghie (B2), tirando su o giù le cinghie fino a raggiungere la misura desiderata.

2. Regolare l'altezza del poggiatesta adattandola alle dimensioni del bambino. Per far ciò, sollevare la leva (E1) e farla scorrere verso l'alto o verso il basso fino all'altezza desiderata. Dopo aver deciso l'altezza corretta, abbassare la leva (E1) per bloccarla in posizione.

3. Per rimuovere il cinturino del poggiatesta (E3), sollevarlo leggermente per sganciarlo dal piolo di aggancio del poggiatesta (E2) e farlo scorrere verso l'alto per sganciarlo dai poggiatesta. Quindi passare l'estremità sottile della cinghia di plastica attraverso l'apertura nel poggiatesta, come mostrato nella figura. Una volta posizionata correttamente, la cinghia può essere facilmente fatta scorrere verso l'alto o verso il basso, in base alle dimensioni del piede del bambino. Di seguito agganciare uno dei fori della cinghia nel piolo del poggiatesta. Se si desidera rimuovere la cinghia (E3), ruotarla leggermente per allentarla dal piolo del poggiatesta (E2).

Come Rimuovere il Vostro Seggiolino per Bambini dal Telaio (IP)

OPZIONE A - RIMUOVI IL SEGGIOLINO + BASE + BARRA DI SUPPORTO METALLICO

1. Slacciare la cintura di sicurezza (C) per rimuovere il sedile per bimbo. Poi premi il tasto di blocco (K3) della Barra Metallica (K) e in contemporanea tira la barra di supporto metallico (L) verso l'alto e indietro come mostrato in figura.

OPZIONE B - RIMUOVI IL SEGGIOLINO DALLA BASE, LASCIA LA BARRA + LA BASE INSTALLATE SULLA BICICLETTA

1. Slacciare la cintura di sicurezza (C) per rimuovere il sedile per bimbo.

2. Premi gli elementi di fissaggio (I) e tirali fuori. Allo stesso tempo, tira il seggiolino verso l'alto e indietro.

Come Rimuovere il Vostro Seggiolino per Bambini dal Portapacchi (E-BD)

1. Slacciare la cintura di sicurezza (C) per rimuovere il sedile per bimbo.

2. Premi gli elementi di fissaggio (I) e tirali fuori. Allo stesso tempo, tira il seggiolino verso l'alto e indietro.

Come impostare il lucchetto Bobike

1. Premere il pulsante per sbloccare il lucchetto. Mentre si preme il pulsante, impostare e salvare il nuovo codice. Chiudere il lucchetto. Cambiare la disposizione numerica per nascondere il nuovo codice. Per sbloccare il lucchetto, inserire semplicemente nuovamente il tuo codice e premere il pulsante. Assicurarsi sempre che il lucchetto sia tenuto lontano. **Nota:** Il lucchetto dovrebbe essere utilizzato solo quando la bicicletta è parcheggiata e non in

uso come dispositivo antifurto. Assicurarsi che il lucchetto sia conservato in un luogo sicuro, fuori dalla portata dei bambini, per prevenire potenziali rischi di strangolamento. Tenere il lucchetto vicino e sotto supervisione di un adulto durante l'uso, ad esempio attaccandolo a una cintura o tenendolo in una tasca sicura. Seguire queste misure tecniche può aiutare a mitigare il rischio di strangolamento e garantire che il lucchetto sia utilizzato in modo sicuro e responsabile.



Attenzione

Assicurarsi di aver osservato e realizzato le istruzioni fornite. In caso affermativo, il seggiolino è pronto all'uso.

È OBBLIGATORIO LEGGERE INTEGRALMENTE il capitolo che segue sulle istruzioni di sicurezza riguardanti l'uso del seggiolino.

Istruzioni Specifiche di Utilizzo

- Rimuovere gli adesivi non legati alla sicurezza dal seggiolino per bambini prima dell'uso.
- La persona che guida la bicicletta deve avere almeno 16 anni.
- Verificare se nel proprio paese sono in vigore leggi specifiche in materia di trasporto di bambini su seggiolini per biciclette.
- Portare solo bambini in grado di stare seduti senza aiuto per un lungo periodo di tempo, almeno per la durata del giro in bicicletta.
- Non trasportare sul seggiolino bambini di età inferiore ai 9 mesi. Per poter essere trasportato, il bambino deve essere in grado di mantenersi seduto, con la testa eretta, indossando un casco da bicicletta. Per qualsiasi chiarimento sullo stadio di sviluppo del bambino, consultare un medico.
- Assicurarsi che il peso e l'altezza del bambino non superino la capacità massima del seggiolino. Controllare a intervalli regolari. Controllare il peso del bambino prima di utilizzare il seggiolino portabimbo. In nessuna circostanza si deve utilizzare il seggiolino per trasportare bambini il cui peso è superiore al limite consentito.
- Assicurarsi di controllare di tanto in tanto che il peso e l'altezza del bambino non superino il carico massimo ammissibile del seggiolino.
- Assicurarsi che nessuna parte del corpo o dei vestiti del bambino possa entrare in contatto con le parti mobili del seggiolino o della bicicletta. Questo controllo deve essere effettuato regolarmente man mano che il bambino cresce.
- Proteggere eventuali oggetti appuntiti della struttura della bicicletta che possono essere raggiunti dal bambino (per esempio cavi usurati).
- È obbligatorio un copriruota per evitare che il bambino inserisca i piedi o le mani tra i raggi. È obbligatorio utilizzare una protezione sotto il sellino oppure un sellino dotato di molle interne, e verificare che il bambino non abbia accesso alla zona dei freni, al fine di evitare incidenti. Questi accorgimenti devono essere rivisti man mano che il bambino cresce.
- Coprire le molle posteriori esposte della sella.
- Quando il seggiolino non viene utilizzato, allacciare la fibbia della cintura di sicurezza, per impedire che le fibbie stesse rimangano penzolanti ed entrino in

contatto con le parti in movimento della bicicletta, come ruote, freni, ecc., e causino incidenti.

- Assicurarsi che il bambino sia ben saldo al seggiolino, controllando che tutte le cinture di sicurezza e le cinghie siano saldamente allacciate, ma non così strette da causare disagio al bambino.
- Controllare spesso gli elementi di fissaggio per assicurarsi che siano ben serrati.
- Utilizzare sempre tutti i sistemi di ritenuta di sicurezza e le cinghie per garantire che il bambino sia seduto sul seggiolino in totale sicurezza.
- Vestire il bambino con indumenti adeguati alle condizioni meteorologiche.
- Il bambino nel seggiolino deve indossare indumenti più pesanti rispetto al guidatore e deve essere protetto dalla pioggia.
- Togliere il seggiolino quando si trasporta la bicicletta in automobile (all'esterno dell'automobile). Le turbolenze d'aria potrebbero danneggiare il seggiolino o allentare gli elementi di fissaggio alla bicicletta, con il rischio di provocare incidenti.
- Gli adulti accompagnatori devono valutare attentamente la stabilità / equilibrio sedendo il bambino nel seggiolino montato sulla bicicletta.
- Assicurarsi che i bambini indossino un casco adatto, conforme alla norma EN 1078:2012+A1:2012, mentre viaggiano sul seggiolino. Non indossare il casco aumenta esponenzialmente il rischio di morte, disabilità a lungo termine, trauma cranico o altre lesioni. In qualità di produttori di seggiolini per biciclette, abbiamo a cuore la sicurezza degli utilizzatori dei nostri seggiolini, pertanto raccomandiamo vivamente ai bambini e a tutti i passeggeri di indossare caschi da bicicletta correttamente montati e allacciati.
- Il seggiolino e l'imbottitura possono riscaldarsi, se esposti al sole per periodi prolungati. Assicurarsi che non siano troppo caldi prima di accomodarvi il bambino.
- Questo seggiolino non è adatto all'uso durante le attività sportive o in condizioni estreme come per esempio: enduro, mountain bike enduro, grandi buche, salti e modalità off-road.
- Pedalare per la prima volta con il seggiolino montato in un ambiente sicuro e silenzioso prima di andare in strada.



AVVERTENZA

AVVERTENZA: Non collocare nessun tipo di bagaglio supplementare sul seggiolino. Se si ha un bagaglio extra, la capacità di carico della bicicletta non deve essere superata e si consiglia di collocarlo sulla parte anteriore della bici.

AVVERTENZA: Non modificare il seggiolino.

AVVERTENZA: La guida e la manovrabilità della bicicletta potrebbero risultare diverse quando si trasporta un bambino nel seggiolino, in particolare per quanto



AVVERTENZA

riguarda l'equilibrio il controllo dello sterzo e la frenata.

AVVERTENZA: Non lasciare mai la bicicletta parcheggiata lasciando il bambino incustodito nel seggiolino.

AVVERTENZA: La presenza di una qualsiasi fessura o crepa, o se la superficie inizia a decomporsi significa che il seggiolino è giunto al termine del ciclo di vita utile. In caso di dubbio, contattare un professionista.

AVVERTENZA: Controllare sempre la temperatura della superficie del seggiolino prima dell'uso.

AVVERTENZA: Questo seggiolino non è adatto all'uso durante le attività sportive.

AVVERTENZA: Assicurarsi sempre che la

testa del bambino sia ben supportata anche in posizione reclinata.

AVVERTENZA: I dispositivi di sicurezza supplementari devono sempre essere fissati.

AVVERTENZA (E-BD): Il seggiolino non deve essere usato come portabagagli e non deve trasportare alcun carico diverso da quello specificato in questo manuale, ovvero, un bambino.

AVVERTENZA (E-BD): Non collocare mai sul seggiolino gli elastici in dotazione con il portapacchi o acquistati separatamente, poiché la pressione continua esercitata da questi elastici può danneggiare il sistema di ancoraggio del seggiolino e mettere in pericolo il bambino e il ciclista.



Attenzione

Non rispettare le presenti istruzioni per il funzionamento può provocare serie ferite o la morte del ciclista e/o del bambino. Bobike non è responsabile per eventuali danni al prodotto o alle persone derivanti da un'installazione, conservazione o montaggio non corretti (mancato rispetto delle istruzioni di montaggio), manutenzione e uso impropri o non conformi alle

specifiche tecniche o di utilizzo (mancato rispetto delle istruzioni relative alla manutenzione e alla cura), modifiche o riparazioni effettuate dall'utente o da terzi. In caso di dubbi, si prega di contattarci o di contattare il vostro negozio in modo da potervi fornire assistenza e garantire la vostra sicurezza e quella del vostro bambino durante la guida con il seggiolino per bicicletta.

Manutenzione

• Per un funzionamento ottimale del seggiolino ed evitare incidenti, vi consigliamo di eseguire le seguenti operazioni:

• Controllare regolarmente il sistema di fissaggio del seggiolino alla bicicletta e assicurarsi che sia in perfette condizioni.

• Controllare che tutti i componenti del seggiolino siano in perfette condizioni. Non usare il seggiolino se uno dei componenti è danneggiato.

I componenti danneggiati devono essere sostituiti.

Per qualsiasi sostituzione recarsi presso un rivenditore **Bobike** autorizzato. Qui sarà possibile trovare tutti i pezzi di ricambio da sostituire dove troverete i componenti di ricambio corretti che potrete acquistare anche sul sito internet www.bobike.com

• Se si è avuto un incidente con la bicicletta e anche se il seggiolino non presenta danni visibili, è consigliabile sostituirlo con uno nuovo.

• Lavare il seggiolino con acqua e sapone, (non usare prodotti abrasivi corrosivi o tossici).

Garanzia

GARANZIA DI 3 ANNI: Tutti i componenti meccanici solo per difetti di produzione. Registrate il vostro prodotto sul sito www.bobike.com.

GARANZIA ADDIZIONALE DI 1 ANNO: Basterà registrare il seggiolino in www.bobike.com per ricevere un altro anno di garanzia.

Importante: è necessario registrarsi entro 2 mesi dalla data di acquisto per ricevere la Garanzia Addizionale di 1 anno di Bobike.

RICHIESTA DI GARANZIA

Per usufruire del nostro servizio di garanzia è necessario conservare la ricevuta di acquisto. Per i prodotti restituiti senza ricevuta di acquisto verrà considerata come data di inizio del periodo di

garanzia la data di produzione. La garanzia perde validità se il prodotto dovesse essere danneggiato in seguito ad incidente, uso incorretto, manomissione del prodotto o utilizzo errato.

Per garantire di disporre di tutte le informazioni necessarie per attivare la garanzia è necessario conservare le informazioni della vostra Etichetta informativa sulla rintracciabilità (M). È inoltre possibile registrare qui le informazioni.

O.F. _____.

Data _____.

* Le specifiche e il design sono soggetti a cambiamenti senza preavviso. Per qualsiasi dubbio o situazione si prega di contattare Bobike.

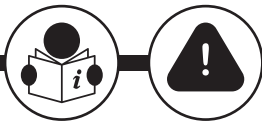

One Maxi IP&E-BD

自転車用後チャイルドシート

JP.

部品の名称

A. チャイルドシート本体	フレーム取付システムシステム (1P)
B. シートベルト	H. シートマウントベース
B1. セーフティバックル	H1. ネジ×4
B2. 肩ベルト上部アジャスター	H2. メタル クランプ×4
B2.1. 調整ボタン	H3. ネジ×2
C. 自転車フレーム用セーフティベルト	H4. プロテクションシステム挿入口
C1. セーフティベルトバックル	K. メタルブラケット
C2. セーフティベルトリテーナー	K1. ネジ×4
D. バックリフレクター	K2. フロントマウントブロック
E. フットレスト	K3. ブロックボタン
E1. フットレスト安全レバー	K4. リアマウントプレート
E2. フットレストペグ	L. メタルサポートバー
E3. フットレストストラップ	L1. クランプのリミッター
F. 重心位置	
G. シートクッション	キャリアー取付システム (E-BD)
I. 開閉クリップ	H. シートマウントベース
I1. ジョーボタン	H1. ネジ×4
J. 赤色安全コネクタ装置	H2. メタル クランプ×4
M. 製品追跡用情報	H3. ネジ×2
N. 5番の六角棒レンチ	H4. プロテクションシステム挿入口

注意

この製品には、ボルト、ビニール袋、小型包装用ハンガーなどの小さな部品が含まれています。窒息の危険を避けるため、お子様の手の届かない所に保管してください。

搭載のための特別な手引き

- ・本自転車用チャイルドシートを折り畳み自転車に搭載しないでください。
- ・このチャイルドシートは、時速25km/h以上のEPAC/Pedelecsでは絶対に使用しないでください。
- ・自転車用チャイルドシートは、後部ショックアブソーバー付きの自転車に設置しないでください。
- ・このチャイルドシートは、原付やスクーターなどの原動機付自転車には取り付けしないでください。
- ・本自転車用チャイルドシートは、体重22kg以下、身長110cm以下のお子様を乗せることに適しています(体重と身長が決定的な条件となりますが、本チャイルドシートに乗せるお子様の推奨年齢は生後9か月~6歳となります)。
- ・運転者様と同乗されるお子様の総重量は、自転車に許容される最大許容荷重を決して超えないようにしてください。最大荷重に関する情報は、自転車の取扱説明書に記載されています。または製造元にお問い合わせください。
- ・シートは、付加的な荷重の搭載に適した自転車のみ取り付けることができます。お使いの自転車の取扱説明書をご確認ください。
- ・チャイルドシートは、運転者がペダルをこいだ時、足がチャイルドシートに接触しないよう、位置調整してください。
- ・お子様の快適性と安全性を最大限確保するために、チャイルドシートとすべてのパーツをきちんと調整してください。またチャイルドシートが前方に傾いてお子様が滑り落ちることのないよう注意してください。背もたれは後方に少し傾けてください。

- ・チャイルドシートを取り付けた状態で、自転車のすべてのパーツが正常に機能するかを確認してください。
- ・自転車の指示を確認し、自転車にお子様用の自転車用シートを取り付けることに疑問がおありの場合は、自転車の販売業者に詳細をお問い合わせください。

自転車のフレームにシートを取り付けるための具体的な手順 (1P)

- ・自転車用チャイルドシートは、直径O28 から O40 mmの丸型または楕円型のフレームが付いた自転車に取り付けずにください。
- ・本チャイルドシートは、ホイール径26インチと28インチの自転車へ取り付けが可能です。

自転車のラゲッジ・キャリアにシートを取り付けるための具体的な手順 (E-BD)

- ・当ペビーシートは安全規格EN ISO 11243:2016に準拠し、許容荷重27kgのキャリアへの取り付けが可能です。
- ・当ペビーシートは安全規格EN ISO 11243:2016に準拠し、キャリアへの荷重が27kgを超えることは禁じられます。
- ・安全性の理由から、本チャイルドシートは、EN ISO 11243:2016に従った幅120mmから175mmのキャリアにのみご使用ください。
- ・本チャイルドシートは、ホイール径26インチと29インチの自転車へ取り付けが可能です。

自転車のフレームにシートを取り付けるための具体的な手順 (1P)

1. 取付ブロック (I) を固定しているプラスチック製のストラップを切断します。
2. メタルブラケット (K) のネジ (K1) を、5番の六角棒レンチ (N) で取り外します。
3. メタルブラケット (K) を正確に位置させることが重要です。写真に従って自転車のフレームに配置されていることを確認してください - 前から見てシートチューブに組み付けられ、シートポストには決して組み付けられません。自転車のフレームに、前方からフロントマウントブロック (K2) の本体を配置してください。リアマウントプレート (K4) を締めるために、4つのネジ (K1) をブロックに差しこみます。レンチ (N) でネジを締め付け、クランプを固定させますが後で高さの調整が可能なよう完全にきつく締めないようご注意ください。次のステップを行いやすくするよう締め付けます。4本のネジを対角に徐々に締め付ける必要があります。
4. メタルサポートバー (L) の先端をメタルブラケット (K) にロックがかかるようカチッと音がするまで差込み、中央ボタン (K3) がホースメタルブラケットと水平になるようにしてください。メタルサポートバー (L) をリアホイールの上になる高さに調整し、お子様をお乗せいただく際にかかる体重でシートがホイールに触れないように注意します。メタルサポートバー (L) がホイールから10cm上になるようにしてください。次にベースの取り付けを行います。メタルサポートバー (L) に当チャイルドシート以外のものを乗せたり、このマニュアルにない方法で使用したりしないでください。
5. I1 ボタンを押してから、下向きに引いて、ベース (H) を解除します。シート (A) からベース (H) を外すために、ベース (H) を外に引きまします。
6. 金属クランプ (H2) を解放することが必要です。これを実現するには、アレンキー番号5 (N) を使用して、クロスでのみ (H1) のネジを緩めます。その後、ネジ (H3) も緩めてください。
7. 基盤 (H) が金属支持バー (L) の斜めと垂直の中心にあることを確認してください。基盤が締め付け中に移動した場合は、適切なアライメントを維持するために再度中心に配置してください。基盤の適切な中心配置は、子供/大人の安全性にとって重要です。Bobikeロゴの近くにある前部金属クランプ (H2) が、Quick-Guideの画像で矢印で示された指定のスペースリミッター (L1) の間に配置されていることを確認してください。前部金属クランプ (H2) をこの領域の外に配置しないでください。また、シートはできるだけサドルに近い位置に取り付けられるようにしてください。支持バー (L) との中心の整

列を確認しながら、まずトルク 2 N・m で2つのネジ (H3) を締めてください。次に、アレンキー (N) を使用して、4つのネジ (H1) をクロスパターンで締めてください。基盤を支持バー (L) にしっかり取り付けるために、十分なトルク (6 N・m) を適用してください。

8. この手順に従う際には、子供/大人の安全が最優先であることをご注意ください。安全ベルト (C) を保持してください。まず、赤い金属コネクタデバイス (J) をボバイクの口ゴの近くのベース (H) の対応するスロット (H4) に適合させてください。次に、シートをしっかりと引き下ろして、かぎ爪 (I) がベース (H) に完全に接続されるようにしてください。これを正しく行くと、2つのクリック音が聞こえます。シートが (H4) と (I) の両方のポイントで正しく、確実に接続されていることを確認するには、シートをしっかりと前方に押し、後方に引いて接続が成功したことを確認してください。両方のアクションポイント (I1) と (J) が赤色であることに注意してください。

9. チャイルドシートは、後部車軸の前方に重心 (F) (チャイルドシート上に刻印されている) がくるよう配置しなければなりません。もし車軸より後ろになる場合は、チャイルドシートの重心から車軸の距離が10cmを超えないようにしてください。位置調整の際には、運転中に運転者の足がチャイルドシートに接触しないようにする点もよく確認してください。備考:ドイツにおいては、ドイツ交通法 (StVZO) に従い、自転車用シートは、シートの奥行き3分の2またはシートの重心位置が、前輪の車軸と後輪の車軸の間にくるように固定してください。

10. 座席 (A) の高さや位置を調整した後、アレンキー (N) で金属ブラケット (K) を手でしっかりと締め、移動しないようにします。スクリュー (K1) は同じ力で斜めに手でしっかりと締め、段階的に、8 N・mのトルクで締めます。

11. 座席 (A) を振動させ、前方に圧力を加え、また後方に引く張って、すべての取り付けシステムがしっかりと固定され、座席がそれぞれにしっかりと取り付けられていることを確認してください。この検証を行うことは、サイクリストと子供の安全のために極めて重要です。

12. セーフティベルトバックル (C1) を外し、自転車のフレームに通します。図のように、ベルトをピンと張るように調整します。緩んだ残りのベルトがホイールに触れていないことを確認し、セーフティベルトリテーナー (C2) に通します。これはお子様の安全を確保するために非常に重要なステップです。

自転車のラゲッジ・キャリアにシートを取り付けるための具体的な手順 (E-BD)

1. I1 ボタンを押してから、下向きに引いて、ベース (H) を解除します。シート (A) からベース (H) を外すために、ベース (H) を外に引きまします。
2. 金属クランプ (H2) を解放することが必要です。これを実現するには、アレンキー番号5 (N) を使用して、クロスでのみ (H1) のネジを緩めます。その後、ネジ (H3) も緩めてください。
3. 荷物キャリアの中心にベースが配置されていることを確認してください。ベースが締め付け中に移動した場合は、適切な位置関係を維持するために再度中心に配置してください。荷物キャリアとの中心合わせを確保しながら、まず2本のネジ (H3) をトルク 2 N・m で締めてください。次に、アレンキー (N) を使用して、4本のネジ (H1) を十字模様

にしてください。ベースを荷物キャリアにしっかりと取り付けるために、十分なトルク (6 N・m) を適用してください。

4. この手順に従う際には、子供/大人の安全が最優先であることをご注意ください。安全ベルト (C) を保持してください。まず、赤い金属コネクタデバイス (J) をボバイクの口ゴの近くのベース (H) の対応するスロット (H4) に適合させてください。次に、シートをしっかりと引き下ろして、かぎ爪 (I) がベース (H) に完全に接続されるようにしてください。これを正しく行くと、2つのクリック音が聞こえます。シートが (H4) と (I) の両方のポイントで正しく、確実に接続されていることを確認するには、シートをしっかりと前方に押し、後方に引いて接続が成功したことを確認してください。両方のアクション

ンポイント(H)と(J)が赤色であることに注意してください。

5. チャイルドシートは、後部車軸の前方に重心(F) (チャイルドシート上に刻印されている) がくるよう配置しなければなりません。もし車軸より後ろになる場合は、チャイルドシートの重心から車軸の距離が10cmを超えないようにしてください。位置調整の際には、運転中に運転者の足がチャイルドシートに接触しないようにする点もよく確認してください。備考:ドイツにおいては、ドイツ交通法(StVZO)に従い、自転車用シートは、シートの奥行き3分の2またはシートの重心位置が、前輪の車軸と後輪の車軸の間にくるように固定してください。

6. 座席(A)を振動させ、前方に圧力を加え、また後方に引っ張って、すべての取り付けシステムがしっかりと固定され、座席がそれぞれにしっかりと取り付けられていることを確認してください。この検証を行うことは、サイクリストと子供の安全のために極めて重要です。

7. セーフティベルトバックル(C1)を外し、自転車のフレームに通します。図のように、ベルトをピンと張るように調整します。緩んだ残りのベルトがホイールに触れていないことを確認し、セーフティベルトリテーナー(C2)に通します。これはお子様の安全を確保するために非常に重要なステップです。

お子様をシートに安全に座らせて固定する方法

1. お子様をシートに安全に座らせるには、自転車を最大限安定させるために、平坦でしっかりした地面に自転車を置く必要があります。自転車に頑丈なクイックスタンドが付いている場合でも、お子様を座らせる/降ろす間は、必ず自転車を手で保持する必要があります。お子様をしっかり抱き上げて、安全にシートに座らせる必要があります。お子様が一人で自転車で登ったり、シートに届くための足置きを使用したりすることは禁じられています。お子様をシートに座らせる際は、まずシートベルト(B)を完全に伸ばし、ベルトガイド(B2)の調節ボタン(B2.1)を押してベルトを最大限まで伸ばしてから、上へ持ち上げます - これで、お子様がシートに座りやすくなります。それから、安全バックルのボタンを押して安全バックル(B1)を開きます。バックルを解除した後、片側を上へスライドし、もう片方を下へスライドして両方を取り外します。子供を座らせ、肩ストラップを配置し、次に、バックルの二つの部分をスライドさせて接続し、安全バックルを閉めます。バックルを締める前に、両側がしっかりと接続されていることを確認してください。肩と腰のストラップをかけて安全バックルを閉め、ストラップのアジャスターを使ってベルトの長さを調節して、お子様

がしっかりと固定します。旅を始める前に、お子様が安全で、ベルトが痛いほどきつくはないがびったりしていることを、常に確認してください。お子様の成長と現在の身長および体重に応じて、望みのサイズになるまでストラップを上へ下に引っ張ることで、全ストラップアジャスター(B2)上のハーネス(B)の高さを調整できます。

2. フットレストの高さを子供のサイズに合わせて調整します。レバー(E1)を持ち上げ、必要な高さまでスライドします。適切な高さになったら、レバー(E1)を下げて固定します。

3. フットレストストラップ(E3)を取り外すには、少し持ち上げてフットレストベグ(E2)から外し、上向きに滑らせてフットレストスロットから取り外します。次に、写真のように、プラスチックストラップの細い方をフットレストの穴に通します。ストラップを正しい位置に取り付けると、お子様の足のサイズに合わせて簡単に上下に滑らせ調整することができます。次に、ストラップの穴の一つをフットサポートベグに差し入れます。ストラップを取り外す際には(E3)、ストラップを軽くひねってフットサポートベグからゆるめてください(E2)。

チャイルドシートを自転車フレームから取り外す方法(1P)

オプションA : ベビーシート+ベース+サポートバーを外す

1. チャイルドシートを取り外す際には、安全ベルト(C)を外してください。図のように、ブラケット(K)のブロックボタン(K3)を押しながら、サポートバー(L)を後部上方に引き上げます。

オプションB : ロッドとベースがバイクに取り付けられた状態で、ベースからベビーシートを取り外す

1. チャイルドシートを取り外す際には、安全ベルト(C)を外してください。

2. 開閉クリップ(I)を押し、両側を引きます。同時にシートを後方上部に引き上げます。

チャイルドシートを荷台から取り外す方法(E-BD)

1. チャイルドシートを取り外す際には、安全ベルト(C)を外してください。

2. 開閉クリップ(I)を押し、両側を引きます。同時にシートを後方上部に引き上げます。

Bobike南京錠の設定方法

1. ボタンを押して南京錠を解除してください。ボタンを押したまま、新しいコードを設定して保存します。南京錠を閉めます。新しいコードを隠すために、番号を変更します。南京錠を解除するには、単に新しいコードを入力し、その後ボタンを押します。南京錠が常に遠ざけられていることを確認してください。注意: 自転車が停車して使用されていない場合のみ、防犯装置として南京錠を使用してく

ださい。南京錠は、子供の手の届かない安全な場所に保管し、絞首の危険を防ぐためにします。南京錠は使用中に大人の監督下で保持し、ヘルムループに取り付けたり、安全なポケットに保管したりするなど、密閉された状態で保管してください。これらの技術的な対策に従うことで、絞首のリスクを軽減し、南京錠が安全かつ責任を持って使用されることを確認できます。



注意

説明書に記された手順通りに取り付けを行ったことを確認してください。確認後、チャイルドシートをご使用いただけます。

チャイルドシート使用時の安全に関する以下の説明を必ずお読みください。

ご使用の具体的な手引き

- 自転車用チャイルドシートの安全対策以外のシールは、使用前に剥がしてください。
- 運転者は16歳以上でなければなりません。
- 自転車用チャイルドシートによるお客様の同乗に関して、お住まいの国の現行の法規や規制をご確認ください。
- 走行中、少なくとも想定する走行時間は支えなしで座ることのできるお客様のみご使用下さい。
- 本チャイルドシートには、9カ月未満のお子様は乗せないでください。背筋を伸ばしてチャイルドシートに着座し、ヘルメットを装着した頭を直立させた状態でいられるお客様に限り、安全にご使用いただけます。チャイルドシートのご使用に対するお客様の成長度合いについては、かかりつけ医にご相談ください。
- お客様の体重と身長がシートの最大容量を超えないことを定期的に確認してください。チャイルドシートを使用する前に、お客様の体重を確認してください。いかなる場合にも、お客様の自転車用シートで、体重が許容限度を上回るお客様を乗せないでください。
- お客様の体重や身長がシートの最大許容荷重を超えていないか、随時ご確認ください。
- シートや自転車の可動部にお客様の身体や衣服の一部が接触しないように、お客様の成長に合わせてご確認ください。
- 自転車に鋭いものや、先の尖ったものがある場合は、お客様が触れることのないよう覆うようにしてください。
- 子供がスポークの間に足や手を入れるのを防ぐため、ホイールプロテクターの装着が義務付けられています。サドル下ガードまたは内部スプリング付きサドルをご使用ください。事故防止のため、お客様がブレーキ操作を妨げることがないことを確認してください。お客様の成長に合わせて、これらを適宜調節してください。
- 後部サドルの露出したネジを覆ってください。
- チャイルドシートをご使用にならない時は、シートベルトが自転車の車輪、ブレーキなどの可動部分に挟まったりすると危険ですので、セキュリティベルトのウエストバックルを締めておいてください。

- すべてのセーフティベルトとストラップがしっかりと締まっていることを確認してください。締める際には、きつく締めすぎないように注意しつつお客様の体をチャイルドシートに固定してください。
- 留め具の安全性をよく確認してください。
- 必ずすべての安全拘束システムとストラップを使用し、お客様がシートに固定されていることを確認してください。
- お客様には、天候に合った服装とサイズの合ったを装着させてください。
- お客様には自転車運転者よりも暖かい服装をさせ、雨の日には雨に濡れないように保護してください。
- 車で自転車を運搬する(車の外側に積む)際にはチャイルドシートを取り外してください。乱気流によって、チャイルドシートがダメージを受けたり、自転車とチャイルドシートの固定部分が緩むといった、事故の原因となる可能性があります。
- お客様を自転車のシートに乗せる際には、安定性やバランスを十分に考慮してください。
- シートに乗っている間は、お客様はEN1078:2012+A1:2012に準拠した適切なヘルメットを着用するようにしてください。ヘルメットを着用しないと、死亡、長期障害、頭部外傷、その他の傷害のリスクが指数関数的に高まります。自転車用シートメーカーとして、私たちはシートに座る人の安全を第一に考え、お客様と同乗者全員に自転車用ヘルメットを正しく装着し、固定することを強くお勧めします。
- チャイルドシートやクッションは、長時間太陽に曝されると高温になることがあります。お客様を座らせる前に、熱くなりすぎているか確認してください。
- このチャイルドシートはスポーツ活動中や長距離耐久レース、厳しいマウンテイングバイク活動や道路の大きな穴、ジャンプやオフロードなどの苛酷な条件には適しません。
- シートを取り付けた後、初めて乗るときは、幹線道路を走る前に、安全で人気の少ない場所で試乗してください。



警告

警告: チャイルドシートに追加の荷物を取り付けしないでください。余分な荷物を運ぶ場合、自転車の運搬能力を超えてはならず、それを自転車の前部に追加の荷物を積むことをお勧めします。

警告: チャイルドシートを改造しないでください。

警告: 自転車は、特にバランス、ステアリング、ブレーキングに関して、シートにいるお客様とは異なる動きをする場合があります。

警告: 輪する際は、お客様をチャイルドシートに乗せたまま置き去りにすることは絶対しないでください。



警告

警告: 何らかの亀裂ができたり表面が分解はじめると、これはシートの寿命が終わって交換されるべきだということを示します。疑問をお持ちの場合は、専門家にご連絡ください。

警告: 使用前には必ずシートの表面温度をご確認ください。

警告: このチャイルドシートはスポーツ活動での使用には適していません。

警告: リクライニングした状態では、必ずお子様の頭が支えられていることをご確認ください。

警告: 追加の安全装置がしっかり締まっているか確認してください。

警告 (E-BD): シートは、荷物用キャリアとして使用したり、本マニュアルに記載されている以外の荷物(子供)を載せたりしてはいけません。

警告 (E-BD): キャリアに元々付属しているゴムバンドをシートの上に置いたり、シートの後ろに置いたりしないでください。



注意

以下取り扱い説明に準拠いただかぬことで、自転車の運転者やもしくはお子様に重傷、事故死をひきおこす可能性がございます。Bobike社は、使用者による不適切な設置、保管、組み立て、整備、誤った取扱い、または(保守や取扱説明書に従わないなど)技術または使用マニュアルで意図しない使用方法、第三者または使用者が施した改造または修理

が原因で製品が破損したり、人が負傷したりした場合に責任を負わないものとします。ご不明点がありましたら、当社または最寄りの販売店までお問い合わせください。自転車用シートを使用中、お客様およびお客様の安全を保証するために必要なサポートを提供させていただきます。

メンテナンスについて

- チャイルドシートを最良の状態に保ち、事故を防止するため、次の推奨事項を守りましょう。
- チャイルドシートが自転車にきちんと固定されているか、定期的に点検をして問題のない状態であることをご確認ください。
- 各パーツが適切に機能することを十分に点検し、もし損傷がある場合は、チャイルドシートを使用しないでください。損傷のあるパーツは、チャイルドシートを使用する前に交換してください。パーツ

は、Bobike正規販売代理店バイクショップにてお求めいただけます。販売代理店は弊社ウェブサイト(www.bobike.com)にてご確認ください。

• 自転車事故に遭った場合は、目に見える破損の有無にかかわらず、チャイルドシートを新品と交換して下さい。

• チャイルドシートのお手入れには、石鹸と水のみをご使用ください。研磨、腐食または有毒性のある洗剤は絶対に使用しないでください。

保証について

3年間保証: 全部品の製造者による欠陥のみ対象。お買い上げの商品をwww.bobike.comでご登録ください。

保証期間+1年: www.bobike.comでシートをご登録いただきますと、保証期間が1年追加されます。

重要: ポリスポート1年追加保証を受けるには、購入日から2か月以内にご登録いただく必要があります。

保証の請求

保証サービスをご利用いただくには、ご購入時のレシートの原本が必要です。レシート無しでの返品

は、製造日を保証期間の開始日とします。使用者による事故、本品の誤った取り扱いや改造、又は本マニュアルで意図しない使用方法による製品の破損については保証が無効となります。

製品追跡用情報に記載されている情報を保管して(M)、保証を有効にするのに必要となる情報をすべて確保するようにしてください。こちらにもその情報を記録することができます。

O.F. _____

日付 _____

* 仕様および外観は改良のため予告なく変更することがあります。ご不明な点は、当社までお問い合わせください。



One Maxi IP&E-BD

Galinė vaiko dviračio kėdutė

LT.

Gaminių Rodyklė

- A. Pagrindinė sėdynė
- B. Laikymo sistemos diržai
- B1. Apsauginė sagtis
- B2. Dirželių aukščio regulatoriai
- B2.1. Reguliavimo mygtukas
- C. Apsauginis diržas tvirtinti prie rėmo
- C1. Saugos diržo sagtis
- C2. Saugos diržo laikiklis
- D. Galinis atšvaitas
- E. Kojų atrama
- E1. Apsauginė kojų atramos svirtelė
- E2. Kojų atramos kaištis
- E3. Kojų atramos dirželis
- F. Pusiausvyros centras
- G. Sėdynės pagalvėlė
- I. Atidarymo ir suspaudimo spaustuvas
- I1. Žandikaulio mygtukas
- J. Raudonas saugos jungties įtaisas
- M. Atsekamumo informacija
- N. „Allen“ raktas Nr. 5

- Tvirtinama ant Rėmo (1P)**
- H. Sėdynės stebėjimo pagrindas
- H1. 4 x varžtai
- H2. 4 x metaliniai spaustukai
- H3. 2 x varžtai
- H4. Metalinės apsauginės sistemos atidarymo intarpas
- K. Metalinis laikiklis
- K1. 4 x varžtai
- K2. Priekinis montavimo blokas
- K3. Bloko mygtukas
- K4. Galinis metalinis montavimo blokas
- L. Metalinis atraminis strypas
- L1. Griebtuvų ribotuviui

- Tvirtinimas prie Bagažinės (E-BD)**
- H. Sėdynės stebėjimo pagrindas
- H1. 4 x varžtai
- H2. 4 x metaliniai spaustukai
- H3. 2 x varžtai
- H4. Metalinės apsauginės sistemos atidarymo intarpas

DĖMESIO

Šiame gaminyje yra smulkių dalių, pavyzdžiui, varžtų, plastikinių maišelių ir mažų pakuočių pakabų. Saugokite šias medžiagas nuo vaikų, nes jos kelia užduosimo pavojų.

Specialiosios Tvirtinimo Instrukcijos

- Šios vaikiškos kėdutės negalima tvirtinti ant sulankstomų dviračių.
- Šią vaikišką dviračio kėdutę draudžiama naudoti ant EPAC/Pedelecs dviračių, judančių greičiu virš 25 km/val.
- Šios vaiko dviračio kėdutės negalima tvirtinti prie dviračio su galiniais amortizatoriais.
- Šios vaikiškos kėdutės negalima tvirtinti ant motorinių transporto priemonių, pvz., mopedų ir motorolerių.
- Ši vaikiška kėdutė tinka vežti tik vaiką, kurio svoris neviršija 22 kg, o ūgis nėra didesnis kaip 110 cm (rekomenduojamas vaiko amžius yra nuo 9 mėnesių iki 6 metų, tačiau svoris ir ūgis turi būti laikomi svarbiausiais kriterijais).
- Informaciją apie didžiausią leidžiamą apkrovą galima rasti dviračio naudojimo instrukcijoje. Dėl šio klausimo taip pat galite susisiekti su gamintoju.
- Kėdutę galima montuoti tik ant dviračio, prie kurio galima tvirtinti tokias papildomas apkrovas. Žr. dviračio instrukcijų vadovą.
- Vaiko kėdutės padėtis turi būti sureguliuota taip, kad važiuojant dviračiu dviratininkas neliestų kėdutės pėdomis.
- Siekiant užtikrinti optimalų vaiko saugumą ir komfortą labai svarbu tinkamai sureguliuoti sėdynę ir jos sudedamąsias dalis. Taip pat labai svarbu, kad sėdynė

- nebūtų palinkusi į priekį ir vaikas iš jos neišslystų. Būtina, kad atlošas būtų šiek tiek palinkęs atgal.
- Patikrinkite, ar pritvirtinus vaiko kėdutę visos dviračio dalys veikia tinkamai.
- Žr. dviračio naudojimo instrukciją ir, jei abejojate dėl vaikiškos kėdutės montavimo prie savo dviračio, daugiau informacijos teiraukitės savo dviračio tiekėjo.

Specialiosios tvirtinimo instrukcijos sėdynę ant dviračio rėmo (1P)

- Šios vaiko dviračio kėdutės negalima tvirtinti prie dviračių su apvaliu arba ovalios formos rėmu, kurio skersmuo yra 28–40 mm.
- Šią vaiko kėdutę galima sumontuoti ant dviračių, kurių ratai yra 26 arba 28 col. skersmens.

Specialiosios Tvirtinimo Instrukcijos sėdynę ant dviračio bagažinės (E-BD)

- Kūdikio sėdynę reikia montuoti ant bagažinės, kurios leistinoji apkrova pagal EN ISO 11243:2016 standartą yra 27 kg.
- Didžiausias bagažinės svoris negali viršyti kurios leistinoji apkrova pagal EN ISO 11243:2016 standartą yra 27 kg.
- Saugumo sumetimais ši kėdutė gali būti montuojama tik prie bagažinių pagal EN ISO 11243:2016 – 120–175 mm.
- Šią vaiko kėdutę galima sumontuoti ant dviračių, kurių ratai yra 26 arba 29 col. skersmens.

Specialiosios Tvirtinimo Instrukcijos Sėdynę ant Dvaračio Rėmo (IP)

1. Nuo metalinio atraminio strypo (L) nuimkite metalinio laikiklio (K). Norint tai padaryti, reikia paspausti spaustuvo mygtuką (K3) ir tuo pačiu metu traukti metalinį atraminį strypą (L) į viršų.

2. Varžtus (K1) metaliniame laikiklyje (K) atsukite šešiabriauniu raktu Nr. 5 (N).

3. Ypač svarbu tinkamai nustatyti metalinio laikiklio (K) padėtį. Įsitikinkite, kad jis dvaračio rėme išdėstytas taip, kaip parodyta paveikslėlyje - iš priekio ir sumontuotas ant sėdynės vamzdžio, bet joku būdu ne ant sėdynės statramsčio. Priekinio montavimo bloko (K2) korpusą dėkite ant dvaračio rėmo iš priekinės dalies. Įstatykite 4 varžtus (K1) į bloką ir priveržkite galinę metalinę montavimo plokštelę (K4). Priveržkite varžtus raktu (N) taip, kad spauštuvus būtų uždėtas tvirtai, tačiau nevisiškai priveržtas, kad prireikus vėliau galėtumėte reguliuoti aukštį. Tačiau atkreipkite dėmesį, kad jis turėtų būti pakankamai tvirtai priveržtas kitam veiksmui atlikti. 4 varžtus reikia priveržti įstrižai ir po vieną.

4. Įstatykite metalinio atraminio strypo (L) kraštus į metalinio laikiklio (K) angas: turite išgirsti spragtelėjimą, nurodantį, kad jie buvo užfiksuoti, o centre esantis mygtukas (K3) turi būti lygus su žarnos spaustuko išorine dalimi. Centruokite ir išlygiuokite metalinio atraminio strypo (L) virš galinio rato taip, kad vėliau vaiko svorio veikiami sėdynė nelieštų rato. Atkreipkite dėmesį, kad metalinio atraminio strypo (L) turi būti daugiausiai 10 cm atstumu nuo rato. Kaip nurodyta šiame vadove, metalinio atraminio strypo (L) niekada nenaudokite kitiems nei ši vaiko kėdutė kroviniams gabenti.

5. Paspauskite žandikaulio mygtuką (I1) žemyn ir traukite į išorę, kad atblokuotumėte pagrindą (H). Traukite pagrindą (H) į išorę, kad jį atskirtumėte nuo sėdynės (A).

6. Atlaisvinkite metalinius užraktus (H2). Norėdami tai padaryti, naudokite šoninį raktą Nr. 5 (N), kad šiek tiek atleistumėte tik kryžiumi tvirtinamas (H1) varžtus. Toliau atleiskite ir varžtus (H3).

7. Užtikrinkite, kad pagrindas (H) būtų centroje diagonalėje ir vertikaliai ant metalinio palaikymo stovo (L). Jei pagrindas persikelia šakantis, vėl centravę jį, kad išlaikytumėte tinkamą lygiavimą. Tinkamas pagrindų centravimas yra būtinas vaiko/suaugusiojo saugumui. Tęskite užtikrinant, kad priekiniai metaliniai tvirtinimo žiedai (H2), artėjantys prie Bobike logotipo, būtų tarp numatytų ribų (L1), nurodytų rodyklėmis „Quick-Guide“ paveikslėlyje. Neišdėkite priekinių metalinių tvirtinimo žiedų (H2) už šios srities ribų ir atkreipkite dėmesį, kad sėdynė

turi būti įmontuota kuo arčiau selės. Užtikrinant pagrindų centravimą su palaikymo stovu (L), pradėkite suukti dviem varžtais (H3) su 2 N.m. sukimo jėga. Toliau sukirkite keturis varžtus (H1) kryžiaus raštu su šešiakampiu raktu (N). Užtepkite pakankamą sukimo jėgą 6 N.m, kad pagrindą tvirtai pritvirtintumėte prie palaikymo stovo (L).

8. Svarbu atkreipti dėmesį, kad vaiko/suaugusiojo saugumas yra labai svarbus, laikantis šio žingsnio. Laikykite saugos dirželį (C). Pasitikrinkite, ar pirmiausia įdėjote raudonąjį metalinį jungtiklio prietaisą (J) į atitinkamą (H4) lizdą pagrindų (H) šalia „Bobike“ logotipo. Tada tvirtai traukite kėdę žemyn, kad „kandžiai“ (I) visiškai prisijungtų prie pagrindo (H). Tai atlikę teisingai, išgirsit 2 paspaudimus. Kad įsitikintumėte, jog kėdė yra teisingai ir saugiai prijungta abiejuose taškuose – (H4) ir (I), paspauskite kėdę tvirtai į priekį ir traukite ją tvirtai atgal, kad įsitikintumėte sėkmingu jungimu. Abi veiksmo vietos (I1) ir (J) yra raudonos, kad būtumėte budrūs.

9. Vaikiška kėdutė turi svorio centrą (F) (užrašytą ant vaikiškos kėdutės), kurį reikia nustatyti galinio rato ašies priekyje. Jei jis nustatomas už ašies, atstumas neturi viršyti 10 cm. Nustatant vaikiškos kėdutės padėtį, reikia imtis specialių atsargumo priemonių siekiant užtikrinti, kad dviratininkas važiuodamas neliečia vaikiškos kėdutės kojomis. **Pastaba:** Vokietijoje pagal Transporto priemonių leidimo dalyvauti eisme reglamentą (StVZO) dvaračių kėdutės gali būti tvirtinamos tik taip, kad 2/3 kėdutės gylio arba kėdutės pusiausvyros centras būtų tarp dvaračio priekinės ir galinės ašies.

10. Po prisitaikymo aukščiu ir sėdynės padėčiai (A), su rakteliu imbus (N) ranka priglausti metalinę tvirtinimo konstrukciją (K), užtikrinant, kad ji negalėtų judėti. Svarbu sukrauti varžtus (K1) įstrižai, naudojant tą patį jėgos lygį ir etapus, su 8 N.m momentiniu sukimimu.

11. Papasukite sėdynę (A) ir taip pat taikykite į priekį spaudimą bei atgalinį traukimą, kad patikrintumėte, jog visi montavimo sistemos tvirtai prikabintos ir sėdynė tvirtai prisegta prie kiekvienos iš jų. Šios patikros atlikimas yra labai svarbus tiek dviratininko, tiek vaiko saugumui.

12. Visų pirma atsekite saugos diržo sagtį (C1) ir apjuoskite ją dvaračio rėmą. Įtempę sureguliuokite diržą, kaip parodyta paveikslėlyje. Patikrinkite, ar atlaisvinta diržo dalis nesiliečia su ratu, kad galėtumėte ją perkšti per saugos diržo laikiklį (C2). Šis veiksmas yra labai svarbus vaiko ir dviratininko saugumui.

Specialiosios Tvirtinimo Instrukcijos Sėdynę ant Dvaračio Bagazinės (E-BD)

1. Paspauskite žandikaulio mygtuką (I1) žemyn ir traukite į išorę, kad atblokuotumėte pagrindą (H). Traukite pagrindą (H) į išorę, kad jį atskirtumėte nuo sėdynės (A).

2. Atlaisvinkite metalinius užraktus (H2). Norėdami tai padaryti, naudokite šoninį raktą Nr. 5 (N), kad šiek tiek atleistumėte tik kryžiumi tvirtinamas (H1) varžtus. Toliau atleiskite ir varžtus (H3).

3. Užtikrinkite, kad pagrindas būtų centruotas ant krovinio dėžės. Jei pagrindas pasislenka griežiant, vėl jį centruokite, kad išlaikytumėte tinkamą lygiavimą. Užtikrinami

centravimą su krovinio dėže, pradėkite griežti dviem varžtais (H3) su 2 N.m sukimo momentu. Toliau įtempkite keturis varžtus (H1) kryžiaus formos tvarka su šešiakampiu raktu (N). Taikykite pakankamą sukimo momentą 6 N.m, kad pagrindas būtų tvirtai prisukamas prie krovinio dėžės.

4. Svarbu atkreipti dėmesį, kad vaiko/suaugusiojo saugumas yra labai svarbus, laikantis šio žingsnio. Laikykite saugos dirželį (C). Pasitikrinkite, ar pirmiausia įdėjote raudonąjį metalinį jungtiklio prietaisą (J) į atitinkamą (H4) lizdą pagrindų (H) šalia „Bobike“ logotipo. Tada tvirtai traukite kėdę žemyn, kad „kandžiai“ (I) visiškai prisijungtų

prie pagrindo (H). Tai atlikę teisingai, išgirsit 2 paspaudimus. Kad įsitikintumėte, jog kėdė yra teisingai ir saugiai prijungta abiejuose taškuose – (H4) ir (I), paspauskite kėdę tvirtai į priekį ir traukite ją tvirtai atgal, kad įsitikintumėte sėkmingu jungimu. Abi veiksmo vietos (I1) ir (J) yra raudonos, kad būtumėte budrūs.

5. Vaikiška kėdutė turi svorio centrą (F) (užrašytą ant vaikiškos kėdutės), kurį reikia nustatyti galinio rato ašies priekyje. Jei jis nustatomas už ašies, atstumas neturi viršyti 10 cm. Nustatant vaikiškos kėdutės padėtį, reikia imtis specialių atsargumo priemonių siekiant užtikrinti, kad dviratininkas važiuodamas nelielia vaikiškos kėdutės kojomis. **Pastaba:** Vokietijoje pagal Transporto priemonių leidimo dalyvauti eisme reglamentą (StVZO) dviračių kėdutes

gali būti tvirtinamos tik taip, kad 2/3 kėdutės gylis arba kėdutės pusiausvyros centras būtų tarp dviračio priekinės ir galinės ašies.

6. Papasukite sėdynę (A) ir taip pat laikykite į priekį spaudimą bei atgalinį traukimą, kad patikrintumėte, jog visi montavimo sistemos tvirtai prikabinotos ir sėdynė tvirtai prisegta prie kiekvienos iš jų. Šios patikros atlikimas yra labai svarbus tiek dviratininko, tiek vaiko saugumui.

7. Visų pirma atsekite saugos diržo sagtį (C1) ir apjuoskite ja dviračio rėmą. Įtempę sureguliuokite diržą, kaip parodyta paveikslėlyje. Patikrinkite, ar atlaisvinta diržo dalis nesiliečia su ratu, kad galėtumėte ją perkšti per saugos diržo laikiklį (C2). Šis veiksmas yra labai svarbus vaiko ir dviratininko saugumui.

Kaip saugiai įsodinti vaiką ir užtikrinti kėdutėje sėdinčio vaiko saugumą

1. Norėdami saugiai pasodinti vaiką ant sėdynės, turite pastatyti dviratį ant lygaus ir tvirto pagrindo, kad dviratis būtų maksimaliai stabilus. Net jei jūsų dviratis turi tvirtas kojeles, visada turite prilaikyti dviratį, kai sodinate ir (arba) iškeliate vaiką. Turite laikyti vaiką ant kelių ir saugiai pasodinti jį ant sėdynės. Vaikui draudžiama vienam lipti ant dviračio arba naudotis kojų atramomis, kad pasiektų sėdynę. Norėdami pasodinti vaiką į kėdutę, pirmiausia iki galo ištraukite saugos diržus (B), paspaudę diržo kreipiklio (B2) reguliavimo mygtuką (B2.1), paskui patraukite aukštyn - tai padarius paprasčiau pasodinti vaiką į kėdutę. Tada paspauskite apsauginio užrakto (B1) mygtuką, kad jį atrakintumėte. Po atpalaiduojimo dirželio, atsirkite abu puses, vieną pakelkite, o kitą nuleiskite. Įsitvirtinkite vaiką, uždėkite pečių dirželius, o tada sujunkite, slenkant dviejų dalys dirželio kartu ir uždėkite saugumo dirželį. Prieš pritvirtinant dirželį, įsitinkite, kad abiejose pusėse saugiai prisijungta. Užsekite apsauginį užraktą, sureguliuokite diržų ilgį naudodami diržų reguliatorius, kad vaikas būtų saugiai prisegtas. Prieš leisdamiesi į kelionę, visuomet

patikrinkite, ar vaikas yra saugus ir ar diržas yra gerai (tačiau ne per stipriai) prigludęs, kad nesužalotų vaiko. Atsižvelgdami į vaiko augimą, dabartinį ūgį ir svorį, galite sureguliuoti visų dirželių reguliatorių (B2) laikymo sistemos diržų (B) aukštį, patraukdami dirželius aukštyn arba žemyn, kol pasieksite norimą aukštį.

2. Pakojos aukštį sureguliuokite pagal vaiko ūgį. Pakelkite svirtį (E1) ir slinkite aukštyn arba žemyn, kad nustatytumėte tinkamą aukštį. Nustatę tinkamą aukštį nuleiskite svirtį (E1), kad užfiksuotumėte.

3. Norėdami išimti kojų atramos dirželį (E3), truputį jį pakelkite, kad jis atsilaisvintų nuo kojų atramos kaiščio (E2), ir patraukite jį į viršų, atjungdami nuo kojų atramos griovelio. Tuomet plonąjį plastikinio dirželio galą perkšikite per kojų atramos angą, kaip parodyta paveikslėlyje. Kai dirželis yra tinkamoje padėtyje, jį galima lengvai slankioti aukštyn ir žemyn pagal vaiko pėdų dydį. Tuomet užmaukite vieną dirželio angą ant kojų atramos kaiščio. Jei norite ištraukti dirželį (E3), šiek tiek jį pasukite, kad atlaisvintumėte nuo kojų atramos kaiščio (E2).

Kaip Nuimti Jūsų Vaiko Kėdutę nuo Dviračio Rėmo (IP)

A BŪDAS - KŪDIKIO SĖDYNĖS + PAGRINDO + METALINIO ATRAMINIO STRYPO NUĖMIMAS

1. Atjunkite saugos diržą (C), kad galėtumėte nuimti vaiko kėdutę. Tuomet paspauskite metalinio laikiklio (K) bloko mygtuką (K3) ir tuo pačiu metu traukite metalinį atraminį strypą (L) į viršų ir atgal, kaip pavaizduota paveikslėlyje.

B BŪDAS - KŪDIKIO SĖDYNĖS NUĖMIMAS NUO PAGRINDO, STRYPO + PAGRINDO PALIKIMAS ANT DVIRAČIO

1. Atjunkite saugos diržą (C), kad galėtumėte nuimti vaiko kėdutę.

2. Paspauskite spaustuvus (I) ir ištraukite juos abu. Tuo pačiu metu traukite kūdikio sėdynę aukštyn ir atgal.

Kaip Nuimti Jūsų Vaiko Kėdutę nuo Bagažo Vežimėlio (E-BD)

1. Atjunkite saugos diržą (C), kad galėtumėte nuimti vaiko kėdutę.

2. Paspauskite spaustuvus (I) ir ištraukite juos abu. Tuo pačiu metu traukite kūdikio sėdynę aukštyn ir atgal.

Kaip nustatyti "Bobike" pakabinamą spyną

1. Paspauskite mygtuką, kad atrakintumėte spyną. Laikydami mygtuką paspausta, nustatykite ir išsaugokite naują kodą. Uždarykite spyną. Pakeiskite numeravimą, kad paslėptumėte savo naują kodą. Norėdami atrakinti spyną, paprasčiausiai vėl įveskite savo naują kodą ir tada paspauskite mygtuką. Įsitinkite, kad spyna visada laikoma toli nuo vaiku. **Pastaba:** Spyna turėtų būti naudojama tik tada, kai dviratis pastatomas ir nenaudojamas kaip prieš

vagystės priemonė. Užtikrinkite, kad spyna būtų saugiai laikoma saugioje vietoje, nepasiekiamoje vaikams, kad būtų išvengta galimų susisukimo pavojų. Laikykite spyną arti ir suaugusiųjų priežiūroje, kai ją naudojate, pvz., prisegdami ją prie diržo kilpos ar laikydami saugioje kišenėje. Laikydami šią techninių priemonių galite sumažinti susisukimo pavojų ir užtikrinti, kad spyna būtų naudojama saugiai ir atsakingai.



Dėmesio

Būtinai vadovaukitės visais pateiktais saugos nurodymais ir juos vykdykite. Vaikišką kėdutę galima naudoti tik jais vadovaujantis.

BŪTINA PERSKAITYTI toliau pateikiamą saugos instrukcijų, kaip naudoti vaikišką kėdutę, skyrių.

Specialiosios Naudojimo Instrukcijos

- Prieš naudodami nuimkite su sauga nesusijusius lipdukus nuo vaikiškos dviračio sėdynės.
- Dviratininkas turi būti ne jaunesnis kaip 16 metų.
- Išsiaiškinkite, kokios galiojančių įstatymų ir kitų teisės aktų nuostatos dėl vaikų vežiojimo kėdutėse, pritvirtintose prie dviračių, yra taikomos jūsų šalyje.
- Vežkite tik vaikus, kurie be pagalbos gali išsėdėti ilgesnį laiko tarpą arba bent numatytos kelionės trukmę.
- Jokiu būdu nemėginkite šioje kėdutėje vežti kūdikių (iki 9 mėn. amžiaus). Vežamas vaikas turi sėdėti tiesiai, laikyti galvą vertikaliai. Vaikai ant galvos turi būti uždėtas apsauginis šalmas, skirtas naudoti važiuojant dviračiu. Jei vaiko išsivystymas neatitinka jo tikrojo amžiaus, rekomenduojame pasitarti su gydytoju.
- Užtikrinkite, kad vaiko svoris ir ūgis neviršytų didžiausių leidžiamų kėdutės ribų, ir reguliariai tai tikrinkite. Prieš naudodami kėdutę, patikrinkite vaiko svorį. Jokiomis aplinkybėmis vaikiškos dviračio kėdutės nenaudokite vežti vaikui, kurio svoris viršija leistinas ribas.
- Retkarčiais būtinai tikrinkite, ar vaiko svoris ir aukštis neviršija didžiausios leidžiamos kėdutės apkrovos.
- Įsitikinkite, kad su kėdutės arba dviračio judamosiomis dalimis negali liestis vaiko kūno dalys arba drabužiai, ir vaikui augant šią patikrą būtinai atlikite.
- Reikia uždengti ant dviračio esančius aštirus ar smailius daiktus (pvz., atspurusius kabelius), kuriuos vaikas gali pasiekti esant bet kuriai situacijai.
- Rato apsauga yra privaloma, kad vaikas negalėtų įkristi kojų ar rankų tarp stipinų. Taip pat privaloma apsauga po balnu arba balnas su viduje įtaisytomis spyruoklėmis. Užtikrinkite, kad vaikas nepasiektų stabdžių – tai padės išvengti nelaimingų atsitikimų. Šiuos sureguliuavimus reikėtų tikrinti vaikui augant.
- Uždenkite matomas galinio balno spyruokles.
- Kai vaiko kėdutė nenaudojama, priveržkite saugos diržų juosmens sagtį, kad diržų juostelės netabaluotų

ir neliestų dviračio judamųjų dalių (pvz., ratų, stabdžių ir pan.), nes tokiu atveju dviratininkui gali grėsti pavojus.

- Vaiką saugos diržais ir dirželiais kėdutėje prisekite tvirtai, tačiau ne pernelyg stipriai – kad vaikas nesijaustų nepatogiai.
- Dažnai tikrinkite tvirtinimo elementų saugumą.
- Visuomet naudokite visą diržų sistemą ir diržus, kad užtikrintumėte, jog vaikas kėdutėje yra saugus.
- Aprenkite vaiką oro sąlygas atitinkančiais drabužiais.
- Sėdynėse sėdintys vaikai turi būti aprenkti šilčiau nei dviratininkai ir apsaugoti nuo lietaus.
- Nuimkite kėdutę, kai dviratį gabenate automobiliu (ne salone). Oro sūkūriai gali pažeisti kėdutę arba atlaisvinti jos tvirtinimo prie dviračio elementus, o tai gali lemti nelaimingą atsitikimą.
- Sodindami vaiką į ant dviračio pritvirtintą kėdutę, lydintys asmenys turi būtinai atsižvelgti į dviračio stabilumą / pusiausvyrą.
- Pasirūpinkite, kad kėdutėje vežami vaikai būtinai dėvėtų tinkamą šalmą, atitinkantį EN 1078:2012+A1:2012. Nedėvint šalmo labai padidėja mirties, ilgalaikio neįgalumo, galvos traumų ar kitų sužalojimų rizika. Kaip dviračių sėdynių gamintojams, mums rūpi sėdynių keleivių saugumas, todėl primygtinai rekomenduojame, kad vaikai ir visi keleiviai dėvėtų tinkamai pritvirtintus ir užsegtus dviratininkų šalmus.
- Ilgą laiką veikiama saulės spindulių kėdutė ir jos pagalvėlė gali įkaisti. Prieš pasodindami vaiką patikrinkite, ar jos nėra pernelyg įkaitusios.
- Šios vaikiškos kėdutės negalima naudoti sportuojant ar ekstremaliose situacijose, pvz., „enduro“ pasivažinėjimams, dviračiu važiuojant sudėtingomis kalnų trasomis, bekele, per dideles kelių duobes ar šokinėjant.
- Ketindami važiuoti pirmą kartą su pritvirtinta kėdute, atlikite bandomąjį važiavimą saugioje ir ramioje aplinkoje prieš išvažiuodami į kelią.



ĮSPĖJIMAI

ĮSPĖJIMAS! Ant vaikiškos kėdutės nedėkite jokio papildomo bagažo. Jei vežate papildomą bagažą, dviračio keliamoji galia negali būti viršyta ir mes rekomenduojame bagažą padėti dviračio priekyje.

ĮSPĖJIMAS! Nemodifikuokite sėdynės.

ĮSPĖJIMAS! Dviratis gali funkcionuoti skirtingai, kai kėdutėje yra vaikas, ypač

atsižvelgiant į pusiausvyrą, vairavimą ir stabdymą.

ĮSPĖJIMAS! Niekada nepalikite vaiko, pasodinto dviračio sėdynėje, be priežiūros.

ĮSPĖJIMAS! Jei atsiranda įskilimų arba paviršiaus defektų, kėdutės nebegalima naudoti, ją reikia pakeisti. Jei kyla abejonių, kreipkitės į specialistą.



ĮSPĖJIMAI

ĮSPĖJIMAS! Prieš naudodami visada patikrinkite sėdynės paviršiaus temperatūrą.

ĮSPĖJIMAS! Atliekant sportinius pratimus, vaikiškos kėdutės naudoti negalima.

ĮSPĖJIMAS! Visada pasirūpinkite, kad vaiko galva būtų atremta į atlošą.

ĮSPĖJIMAS! Visada turi būti pritvirtinti papildomi saugos įtaisai.

ĮSPĖJIMAS (E-BD)! Sėdynės negalima

naudoti kaip bagažinės ir joje negalima vežti jokio kito krovinio, nei nurodyta šiame vadove: vaiko.

ĮSPĖJIMAS (E-BD)! Niekada nedėkite elastinių juostų, kurios iš pradžių buvo pateiktos vežimėlyje, ant sėdynės arba už jos, nes nuolatinis šių elastinių juostų spaudimas gali pažeisti vaikiškos sėdynės tvirtinimo sistemą ir kelti pavojų vaikui ir dviratininkui.



Dėmesio

Nesilaikant šių instrukcijų galima sukelti rimtą ar mirtiną dviratininko ir (arba) vaiko sužalojimą. „Bobike“ neatsako už jokių gaminio pažeidimų ar asmenų sužalojimą dėl netinkamo sumontavimo, laikymo arba surinkimo (nesilaikant surinkimo nurodymų), netinkamos priežiūros, netinkamo naudojimo arba naudojimo nesilaikant techninių

arba naudojimo specifikacijų (priežiūros nurodymų nesilaikymo), jūsų arba trečiosios šalies atliktų pakeitimų ar remontų. Jei kyla abejonių, susisiekite su mumis arba vietine parduotuve. Pasisstengsime jums padėti ir užtikrinti, kad jūs ir vaikas važiuodami dviračiu būtumėte saugūs.

Priežiūra

- Norėdami išlaikyti puikią kėdutės būklę ir išvengti nelaimių, laikykitės šių patarimų:
- Reguliariai tikrinkite kėdutės tvirtinimo prie dviračio sistemą norėdami įsitikinti, kad ji yra nepriekaištingos būklės.
- Nenaudokite kėdutės, jei bent viena iš sudėtinųjų detalių yra pažeista. Pažeistos detalės turi būti pakeistos. Norint pakeisti komponentus, reikia eiti į dviračių parduotuvę, kuri taip pat būtų įgaliotasis „Bobike“

pardavėjas, kad gautumėte reikiamų atsarginių komponentų. Įgaliotuosius pardavėjus galite rasti internetinėje svetainėje adresu www.bobike.com.

- Jei važiuodami dviračiu patyrėte nelaimingą atsitikimą, tačiau nematyti jokių kėdutės pažeidimo požymių, net tokiu atveju siūlome ją pakeisti nauja vaikiška kėdute.
- Valykite kėdutę muilu ir vandeniu (nenaudokite šiurkščių, edančių ar toksinių medžiagų).

Garantija

3 METŲ GARANTIJĄ: visiems mechaniniams komponentams (tik jei yra gamybos defektų). Užregistruokite turimą gaminį svetainėje www.bobike.com.

+ 1 PAPILDOMA METŲ GARANTIJĄ: Užregistruokite savo kėdutę adresu www.bobike.com ir gaukite vienų metų garantiją.

Svarbi informacija: norėdami gauti „Bobike“ papildomą metų garantiją, turite užregistruoti kėdutę per 2 mėnesius nuo jos įsigijimo.

GARANTIJOS PRETENZIJOS

Norint gauti garantinę techninę priežiūrą, būtina turėti išsaugotą originalų pirkimo kvitą. Kai gaminiai grąžinami be pirkimo kvito, garantijos pradžia

laikoma pagaminimo data. Visos garantijos nebetaikomos, jei gaminys yra pažeidžiamas dėl naudotojo padarytos avarijos, jėgos naudojimo, sistemos pakeitimo arba kitokio naudojimo būdo, nei aprašyti šioje naudojimo instrukcijoje.

Siekiant užtikrinti, kad turėtumėte visą reikiamą informaciją garantijai suaktyvinti, jums reikia išsaugoti informaciją, kurią turite savo atsekamumo informacijos etiketėje (M). Informaciją taip pat galite įrašyti čia.

O.F. _____.

Data _____.

* Techniniai duomenys ir konstrukcija gali būti pakeisti iš anksto neįspėjus. Jei turite kokių nors klausimų, nedvejokite ir susisiekite su mumis.



One Maxi IP&E-BD

Fietszitje voor achterop de fiets

NL

Inhoudsopgave Van Het Product

- A. Kinderstoeltje
- B. Veiligheidsgordels
- B1. Veiligheidsgesp
- B2. Verstelbaarheid gordels
- B2.1. Knop voor verstellen gordels
- C. Veiligheidsriem voor het fietsframe
- C1. Gesp van de veiligheidsriem
- C2. Bandje voor de veiligheidsriem
- D. Achterreflector
- E. Voetsteun
- E1. Verstelhendel voor voetsteun
- E2. Pin voor voetsteun
- E3. Bandje van de voetsteun
- F. Zwaartepunt
- G. Zitkussen
- I. Vergrendelingen
- I1. Ontgrendelknop
- J. Rode veiligheids-verbingslip
- M. Traceerbaarheidgegevens
- N. Inbusleutel nr. 5

Frame Bevestiging (1P)

- H. Montagekader
- H1. 4 x bouten
- H2. 4 x metalen klemmen
- H3. 2 x bouten
- H4. Opening voor rode veiligheids-verbingslip (J)
- K. Metalen klembeugel
- K1. 4 x bouten
- K2. Bovenverbindingstuk
- K3. Vergrendelingsknop
- K4. Metalen bevestigingsbasis
- L. Metalen drager
- L1. Begrenzers van de klemmen

Bagagedrager Bevestiging (E-BD)

- H. Montagekader
- H1. 4 x bouten
- H2. 4 x metalen klemmen
- H3. 2 x bouten
- H4. Opening voor rode veiligheids-verbingslip (J)

LET OP

Dit product bevat kleine onderdelen zoals bouten, plastic zakken en kleine verpakkingshangers. Deze buiten bereik van kinderen houden om verstikkingsgevaar te voorkomen.

Specifieke Bevestigingsinstructies

- Dit fietszitje mag niet worden bevestigd op een vouwfiets.
- Dit fietszitje mag niet worden bevestigd op een EPAC / Pedelecs die sneller kan dan 25 km/u (16 mph).
- Dit fietszitje niet bevestigen op fietsen die uitgerust zijn met achtervering.
- Dit fietszitje mag niet worden bevestigd op gemotoriseerde voertuigen zoals brommers en scooters.
- Dit fietszitje mag alleen worden gebruikt voor het vervoer van kinderen tot maximaal 22 kg (en wordt aanbevolen voor kinderen in de leeftijd van 9 maanden tot 6 jaar, waarbij het gewicht van doorslaggevend belang is).
- Het gezamenlijke gewicht van de fietser en het vervoerde kind mag nooit meer bedragen dan de maximale toegestane capaciteit van de fiets. Informatie over de maximale belasting vindt u in de handleiding van de fiets. U kunt voor deze vraag ook contact opnemen met de fabrikant.
- Het fietszitje mag alleen bevestigd worden op fietsen die geschikt zijn om de extra belasting te dragen. Raadpleeg de gebruikshandleiding van uw fiets.
- Plaats het fietszitje zo dat de fietser tijdens het fietsen niet met de voeten tegen het fietszitje aankomt.
- Het is erg belangrijk om het fietszitje en zijn onderdelen op de juiste wijze te monteren voor optimaal comfort en veiligheid van het kind. Het is ook belangrijk dat het fietszitje niet naar voren helt, zodat het kind er niet uit kan glijden. Verder is het ook van

belang dat de rugsteun enigszins naar achteren helt.

- Controleer of alle onderdelen van de fiets goed werken nadat het fietszitje erop gemonteerd is.
- Lees de instructies van de fiets door. Mocht u dan nog twijfels hebben of het fietszitje geschikt is voor uw fiets, neemt van contact op met de leverancier van uw fiets voor meer informatie.

Specifieke instructies om je fietszitje op het frame van je fiets te monteren (1P)

- Dit fietszitje monteren op fietsen met een ronde of ovale zadelpijp met een diameter tussen de Ø28 en Ø40 mm.
- Het babyzitje kan op een fiets met een wioldiameter van 26 tot 28 inch gemonteerd worden.

Specifieke instructies om je fietszitje op de bagagedrager van de fiets te monteren (E-BD)

- Het babyzitje moet, volgens de EN ISO 11243:2016 norm, op een drager met een draagvermogen van 27 kg, gemonteerd worden.
- Het maximale gewicht, volgens de EN ISO 11243:2016 norm, toegepast aan de drager, mag niet meer dan 27 kg bedragen.
- Om veiligheidsredenen mag dit zitje alleen bevestigd worden op bagagedragers die voldoen aan EN ISO 11243:2016 – 120 tot 175 mm.
- Het babyzitje kan op een fiets met een wioldiameter van 26 tot 29 inch gemonteerd worden.

Specifieke Instructies om je Fietszitze op het Frame van je Fiets te Monteren (IP)

1. Verwijder de metalen klembeugel (K) van de metalen drager (L). Om dat te kunnen doen, moet u op de klemknop drukken (K3) en tegelijkertijd de metalen drager (L) omhoog trekken.

2. Verwijder met de inbussleutel nr. 5 (N) de bouten (K1) op de metalen beugel (K).

3. De juiste positionering van de metalen beugel (K) is ontzettend belangrijk. Zorg ervoor dat hij in het fietsframe wordt geplaatst volgens de afbeelding - van voren en gemonteerd op de zadelbuis en nooit gemonteerd op de zadelpen. Plaats het lichaam van het voorste montageblok (K2) met de voorkant eerst op het fietsframe. Plaats 4 schroeven (K1) in het blok om de achterste metalen montageplaat stevig aan te draaien (K4). Draai de schroeven stevig aan met de inbussleutel (N), zodat de vergrendeling vastzit, maar niet zodanig dat later, indien nodig, de hoogte niet meer bijgesteld kan worden. Merk echter op dat het stevig aangedraaid moet zijn, om het gemakkelijker te maken om de volgende stap te voltooien. U moet de 4 bouten kruislings en in fasen vastdraaien

4. Druk de uiteinden van de metalen drager (L) in de openingen van de metalen klembeugel (K) tot u een klik hoort en de centrale vergrendelingsknop (K3) overeenkomt met de buitenzijde van de klembeugel. Houd de metalen drager (L) in het midden en stel de hoogte boven het achterwiel zo in dat later, wanneer u het gewicht van het kind toevoegt, de baby het wiel niet aanraakt. Merk op dat de metalen drager (L) op maximaal 10 cm afstand van het wiel, moet worden geplaatst. Daarna, bij de volgende stap, zullen we doorgaan met de installatie van de onderkant. Gebruik de metalen drager (L) nooit voor het dragen van een tweede last naast dit fietszitze, zoals in deze handleiding aangegeven.

5. Druk op de ontgrendelknop (I1) en trek naar buiten om de basis (H) te ontgrendelen. Trek de basis (H) naar buiten om deze los te maken van de stoel (A).

6. Het is noodzakelijk om de metalen klemmen (H2) los te maken. Gebruik hiervoor de inbus-sleutel nr°5 (N) om alleen de (H1)-schroeven in kruisvorm los te draaien. Draai vervolgens ook de schroeven los (H3).

7. Zorg ervoor dat de basis (H) diagonaal en verticaal gecentreerd is op de metalen steunbalk (L). Als de basis tijdens het aandraaien verschuift, hercentreer deze dan om de juiste uitlijning te behouden. Een correcte centering van de basis is cruciaal voor de veiligheid van kinderen/volwassenen. Ga verder door ervoor te zorgen dat de voorste metalen klemmen (H2), dicht bij het Bobike-logo, tussen de aangewezen ruimtelimieten (L1) worden geplaatst die worden aangegeven door de pijl in de Quick-Guide afbeelding. Plaats de voorste metalen klemmen (H2) niet buiten dit gebied en let op dat de zitting zo dicht mogelijk bij het zadel wordt geïnstalleerd.

Begin met het aandraaien van de twee schroeven (H3) met een torsie van 2 N.m terwijl u de centering met de steunbalk (L) waarborgt. Draai vervolgens de vier schroeven (H1) in een kruispatroon vast met de inbussleutel (N). Pas voldoende torsie toe 6 N.m om de basis stevig aan de steunbalk (L) te bevestigen.

8. Gelieve erop te letten dat de veiligheid van het kind/volwassene van het grootste belang is bij het volgen van deze stap. Houd de veiligheids gordel (C) vast. Zorg ervoor dat u eerst de rode metalen veiligheids-verbindingsslip (J) in de overeenkomstige sleuf (H4) van de basis (H) nabij het Bobike-logo plaatst. Trek vervolgens de zitting stevig naar beneden, zodat de klauwen (I) volledig aan de basis (H) worden bevestigd. Als u dit correct doet, hoort u 2 klikken. Om ervoor te zorgen dat de zitting correct en stevig is verbonden op beide punten - (H4) en (I), duwt u de zitting stevig naar voren en trekt u deze stevig naar achteren om ervoor te zorgen dat de verbinding succesvol was. Beide actiepunten (I1) en (J) zijn rood voor uw bewustzijn.

9. Het zwaartepunt van het kinderzitze (F) (aangegeven op het kinderzitze) moet zich voor de as van het achterwiel bevinden. Als het zich achter de as bevindt, dan mag het zich niet verder dan 10 cm achter de as bevinden. Let er bij het vastmaken van het kinderzitze goed op dat de fietser tijdens het fietsen het kinderzitze niet met zijn/haar voeten raakt. **Let op:** In Duitsland moet volgens de Duitse verkeerswet StVZO het fietszitze zo geplaatst zijn dat 2/3 van de diepte van het zitze of het zwaartepunt zich tussen de voor- en achteras van de fiets bevindt.

10. Na het aanpassen van de hoogte en positie van het zitze (A), draai met de hand de metalen beugel (K) vast met de inbussleutel (N) om te garanderen dat het niet kan bewegen. Draai de schroeven (K1) diagonaal met dezelfde kracht en in fasen met de hand vast, met een torsie van 8 N.m.

11. Schud de stoel (A) en oefen zowel voorwaarts druk als achterwaarts trekkracht uit om te controleren of alle bevestigingsystemen stevig vastzitten en de stoel stevig aan elk ervan is bevestigd. Het uitvoeren van deze controle is van het grootste belang voor de veiligheid van zowel de fietser als het kind.

12. Open de gesp van de veiligheidsriem (C1) en haal die om het fietsframe heen. Stel de riem af terwijl deze gespannen is, zoals in de afbeelding weergegeven. Let erop dat het losse deel van de riem niet in aanraking met het wiel mag komen. Haal dat daarom door de houder voor de veiligheidsriem (C2). Deze stap is uiterst belangrijk voor de veiligheid van het kind en de fietser.

Specifieke Instructies om je Fietszitze op de Bagagedrager van de Fiets te Monteren (E-BD)

1. Druk op de ontgrendelknop (I1) en trek naar buiten om de basis (H) te ontgrendelen. Trek de basis (H) naar buiten om deze los te maken van de stoel (A).

2. Het is noodzakelijk om de metalen klemmen (H2) los te maken. Gebruik hiervoor de inbus-sleutel nr°5 (N) om alleen de (H1)-schroeven in kruisvorm los te draaien. Draai vervolgens ook de schroeven los (H3).

3. Zorg ervoor dat de basis zich in het midden van de bagagedrager bevindt. Als de basis tijdens het aandraaien verschuift, zorg er dan voor dat deze opnieuw wordt gecentreerd om de juiste uitlijning te behouden. Terwijl u de juiste uitlijning met de bagagedrager verzekert, begin met het aandraaien

van de twee schroeven (H3) met een koppel van 2 N.m. Vervolgens, draai de vier schroeven (H1) in een kruispatroon aan met de inbussleutel (N). Breng voldoende koppel aan 6 N.m om de basis stevig aan de bagagedrager te bevestigen.

4. Gelieve erop te letten dat de veiligheid van het kind/volwassene van het grootste belang is bij het volgen van deze stap. Houd de veiligheids gordel (C) vast. Zorg ervoor dat u eerst de rode metalen veiligheids-verbindingsslip (J) in de overeenkomstige sleuf (H4) van de basis (H) nabij het Bobike-logo plaatst. Trek vervolgens de zitting stevig naar beneden, zodat de klauwen (I) volledig aan de basis (H) worden bevestigd. Als u dit correct

doet, hoort u 2 klikken. Om ervoor te zorgen dat de zitting correct en stevig is verbonden op beide punten - (H4) en (I), duwt u de zitting stevig naar voren en trekt u deze stevig naar achteren om ervoor te zorgen dat de verbinding succesvol was. Beide actiepunten (I1) en (J) zijn rood voor uw bewustzijn.

5. Het zwaartepunt van het kinderzitje (F) (aangegeven op het kinderzitje) moet zich voor de as van het achterwiel bevinden. Als het zich achter de as bevindt, dan mag het zich niet verder dan 10 cm achter de as bevinden. Let er bij het vastmaken van het kinderzitje goed op dat de fietser tijdens het fietsen het kinderzitje niet met zijn/haar voeten raakt. **Let op:** In Duitsland moet volgens de Duitse verkeerswet StVZO het fietszitje zo geplaatst zijn dat

2/3 van de diepte van het zitje of het zwaartepunt zich tussen de voor- en achteras van de fiets bevindt.

6. Schud de stoel (A) en oefen zowel voorwaartse druk als achterwaartse trekkracht uit om te controleren of alle bevestigingssystemen stevig vastzitten en de stoel stevig aan elk ervan is bevestigd. Het uitvoeren van deze controle is van het grootste belang voor de veiligheid van zowel de fietser als het kind.

7. Open de gesp van de veiligheidsriem (C1) en haal die om het fietsframe heen. Stel de riem af terwijl deze gespannen is, zoals in de afbeelding weergegeven. Let erop dat het losse deel van de riem niet in aanraking met het wiel mag komen. Haal dat daarom door de houder voor de veiligheidsriem (C2). Deze stap is uiterst belangrijk voor de veiligheid van het kind en de fietser.

Hoe het kind veilig in het fietszitje te plaatsen en goed vast te zetten

1. Om het kind veilig in het fietszitje te plaatsen moet de fiets op een vlakke en stevige ondergrond staan, zodat die zo stabiel mogelijk staat. Zelfs als de standaard van uw fiets zeer robuust is, dan nog moet u de fiets altijd vasthouden wanneer u het kind in het fietszitje plaatst of er weer uit haalt. Til uw kind op en plaats het veilig in het fietszitje. Het is verboden voor het kind om in z'n eentje op de fiets te klimmen of om de voetsteunen te gebruiken om bij het fietszitje te komen. Als u het kind in het fietszitje wilt plaatsen, dient u eerst de veiligheidsgordels (B), door de knop (B2.1) van de gesp (B2) in te drukken en die omhoog te schuiven - hierdoor kunt u het kind gemakkelijker in het fietszitje zetten. Druk daarna op de knop van de veiligheidsgesp om de veiligheidsgesp (B1) te openen. Vervolgens maakt u de gesp los en splits deze door 1 helft omhoog, en de andere helft omlaag te schuiven. Zet het kind op de stoel, plaats de schouderbanden en verbind het vervolgens door de twee delen van de gesp samen te schuiven en de veiligheidsgesp te sluiten. Controleer voordat u de gesp vastmaakt, of beide zijden stevig zijn verbonden. Gebruik de verstelgespen voor het afstellen van de lengte van de gordel, zodat uw kind goed en veilig vastzit. Voordat u gaat fietsen, moet u

altijd goed controleren of het kind goed vastzit en of de gordel nauw sluit maar niet zo strak zit dat het kind er pijn van ondervindt. U kunt met de verstelgespen (B2) de lengte van de veiligheidsgordels (B) afstellen op de groei, de lengte en het gewicht van het kind. Hiervoor schuift u de verstelgespen omhoog of omlaag, totdat de gewenste lengte is bereikt.

2. Pas de hoogte van de voetsteunen aan bij de grootte van het kind. Til de hendel (E1) op en schuif de voetsteun omhoog of omlaag naar de juiste hoogte. Als de goede stand bereikt is, duwt u de hendel (E1) weer omlaag om de steun te vergrendelen.

3. Om het bandje van de voetsteun (E3) te verwijderen, tilt u dit licht omhoog zodat het loskomt uit de pin voor de voetsteun (E2). Vervolgens schuift u het bandje omhoog om het uit de gleuf van de voetsteun te halen. Daarna haalt u het dunne uiteinde van het plastic bandje door de opening in de voetsteun, zoals in de afbeelding weergegeven. Zodra het bandje op de juiste plaats zit, kunt u het eenvoudig naar boven of beneden schuiven om het af te stellen op de grootte van het kindervoetje. Als u het bandje (E3) wilt verwijderen, draai het dan rond. Hierdoor komt het los van de pin op de voetsteun (E2).

Hoe uw Fietszitje van een Fietsframe te Verwijderen (IP)

OPTIE A - VERWIJDER HET BABYZITJE + ONDERKANT + METALEN DRAGER

1. Maak het veiligheidsbandje (C) los om het zitje te verwijderen. Druk daarna op de blokkeringsknop (K3) van de Metalen Beugel (K) en trek gelijktijdig de Metalen Ondersteuningsbalk (L) omhoog en terug, zoals dat in de foto gewezen wordt.

OPTIE B - VERWIJDER HET BABYZITJE VAN DE ONDERKANT, TERWIJL U DE STANG + ONDERKANT NOG STEEDS OP DE FIETS GEÏNSTALLEERD LAAT

1. Maak het veiligheidsbandje (C) los om het zitje te verwijderen.

2. Druk op de ontgrendelknop (I) en trek ze er allebei uit. Tegelijkertijd, moet u het babyzitje omhoog en terug trekken.

Hoe uw Fietszitje van een Bagagedrager te Verwijderen (E-BD)

1. Maak het veiligheidsbandje (C) los om het zitje te verwijderen.

2. Druk op de ontgrendelknop (I) en trek ze er allebei uit. Tegelijkertijd, moet u het babyzitje omhoog en terug trekken.

Hoe stel je het Bobike hangslot in

1. Druk op de knop om het slot te ontgrendelen. Terwijl je de knop ingedrukt houdt, stel je de nieuwe code in.. Sluit het slot. Verander de nummering om je nieuwe code te verbergen. Om het slot te ontgrendelen, voer je gewoon je nieuwe code opnieuw in en druk je dan op de knop. Zorg ervoor dat het slot altijd buiten bereik van kinderen wordt gehouden.. **Opmerking:** Het slot mag alleen worden gebruikt wanneer de fiets geparkeerd staat en niet als anti-diefstalapparaat.

Zorg ervoor dat het slot op een veilige plaats wordt bewaard, buiten het bereik van kinderen, om mogelijke verstikkingsgevaaren te voorkomen. Hou het slot dichtbij en onder toezicht van volwassenen wanneer het in gebruik is, zoals het bevestigen ervan aan een riemlus of het bewaren in een afgesloten zak. Door deze technische maatregelen te volgen, kunt u het risico op verstikking verminderen en ervoor zorgen dat het slot veilig en verantwoord wordt gebruikt.



Let Op

Zorg ervoor u alle opgegeven instructies volledig opgevolgd heeft. Als dat het geval is, dan is het fietszitje klaar voor gebruik.

HET IS VERPLICHT OM het volgende hoofdstuk over veiligheidsinstructies voor het gebruik van uw fietszitje TE LEZEN.

Specifieke Gebruiksaanwijzingen

- Verwijder vóór gebruik de niet-veiligheidsgerelateerde stickers van het fietsstoeltje.
- De fietser moet ten minste 16 jaar oud zijn.
- Stel u op de hoogte van de wetgeving en nationale regelgeving voor uw land met betrekking tot het vervoeren van kinderen in zitjes die op fietsen bevestigd zijn.
- Vervoer alleen kinderen die een langere periode zelfstandig stil kunnen zitten, of ten minste voor de duur van het fietsritje.
- Vervoer in dit fietszitje geen kind dat jonger is dan 9 maanden. Om vervoerd te mogen worden, moet het kind rechtop kunnen zitten met het hoofd rechtop terwijl het een fietshelm draagt. Raadpleeg een arts als de groei van het kind twijfel oplevert.
- Let er goed op dat het gewicht en de lengte van het kind niet boven de maximale capaciteit van het fietszitje uitkomen en controleer dit regelmatig. Controleer het gewicht van het kind voordat u het fietszitje gaat gebruiken. In geen geval mag u het fietszitje gebruiken om een kind te vervoeren dat een hoger gewicht heeft dan toegestaan is.
- Controleer geregeld of het gewicht en de lengte van het kind de maximaal toegestane belasting van het fietszitje niet overschrijden.
- Let erop dat niets van het lichaam of de kleding van het kind in aanraking kan komen met de bewegende delen van de fiets. Blijf dit tijdens de groei van het kind regelmatig controleren.
- U moet elk scherp of puntig voorwerp op de fiets waar het kind bij kan bedekken (zoals gerafelde kabels).
- Een wielbeschermers is verplicht om te voorkomen dat het kind zijn voeten of handen tussen de spaken steekt. Het is verplicht om de onderkant van het zadel te beschermen of om een zadel met ingebouwde vering te gebruiken. Zorg er ook voor dat het kind niet bij de remmen kan komen, om ongelukken te voorkomen. Deze maatregelen moeten aan de leeftijd van het kind aangepast worden.
- Scherm eventueel blootliggende zadelveren af.
- Als het fietszitje niet gebruikt wordt, zet dan de veiligheids gordels vast, zodat deze niet in contact kunnen komen met een draaiend onderdeel van

de fiets, zoals de wielen, remmen e.d. aangezien dit gevaar op kan leveren voor de fietser.

- Zet het kind stevig vast in het fietszitje en zorg dat alle veiligheids gordels en banden stevig aangetrokken zijn, maar niet zo vast dat het kind er hinder van ondervindt.
- Controleer regelmatig of deze klemmen nog steeds veilig vastzitten.
- Gebruik altijd de veiligheids gordels om er zeker van te zijn dat het kind goed vastzit in het fietszitje.
- Kleeft het kind passend afhankelijk van de weersomstandigheden.
- Kinderen in fietszitjes moeten warmer aangekleed zijn dan de fietser en moeten tegen de regen beschermd zijn.
- Haal het fietszitje van de fiets af als u de fiets aan of op een auto (buitenkant) vervoert. Door turbulentie kan het fietszitje beschadigd raken of kan er een sluiting losraken wat tot een ongeluk kan leiden.
- De begeleiders moeten zeer goed letten op de stabiliteit / balans van de fiets wanneer het kind in het fietszitje wordt geplaatst.
- Zorg ervoor dat het kind tijdens elke tocht in het fietszitje een geschikte fietshelm draagt die voldoet aan EN 1078:2012+A1:2012. Het niet dragen van een helm verhoogt het risico op overlijden, langdurige invaliditeit, hoofdletsel of andere verwondingen. Als fabrikant van fietszitjes geven we om de veiligheid van passagiers in het stoeltje. Daarom raden we sterk aan dat kinderen en alle passagiers een goed passende en bevestigde fietshelm dragen.
- Het fietszitje en de bekleding kunnen heet worden als ze lange tijd aan de zon blootgesteld zijn. Controleer of ze niet te heet zijn, voordat u het kind erin zet.
- Dit fietszitje is niet geschikt voor gebruik tijdens sportactiviteiten of onder extreme omstandigheden, zoals bij: enduro, hard mountainbiken, grote gaten in de weg, springen met de fiets of offroad paden.
- Wanneer u het fietszitje voor het eerst op uw fiets hebt bevestigd: fiets eerst in een veilige/rustige omgeving om aan het fietszitje te wennen voordat u de grote weg op gaat.



WAARSCHUWINGEN

WAARSCHUWING: Maak geen extra bagage aan het fietszitje vast. Als u extra bagage meeneemt, let er dan op dat het draagvermogen van de fiets niet wordt overschreden. En we raden aan om de bagage voorkant op de fiets te plaatsen.

WAARSCHUWING: Breng geen wijzigingen aan het fietszitje aan.

WAARSCHUWING: Wanneer er een kind in het fietszitje zit, kan de bediening van de fiets anders aanvoelen, met name met betrekking tot de balans, het sturen en het remmen.

WAARSCHUWING: Laat een fiets nooit zonder toezicht geparkeerd staan met een kind in het fietszitje.

WAARSCHUWING: Bij een eerste barst of



WAARSCHUWINGEN

zodra het oppervlak los begint te laten, is het einde van de levensduur van het fietszitje bereikt en moet u het vervangen. Raadpleeg in geval van twijfel een deskundige.

WAARSCHUWING: Controleer altijd vóór elk gebruik de oppervlaktetemperatuur van het fietszitje.

WAARSCHUWING: Dit fietszitje is niet geschikt om te gebruiken tijdens sportactiviteiten.

WAARSCHUWING: Zorg ervoor dat het hoofd van uw kind altijd wordt ondersteund wanneer het kind achterover geleund ligt.

WAARSCHUWING: Extra veiligheidsvoor-

zeningen moeten altijd vastgemaakt worden.

WAARSCHUWING (E-BD): Het fietszitje mag niet als bagagedrager worden gebruikt en mag enkel vervoeren waar het volgens deze handleiding voor is bedoeld: een kind.

WAARSCHUWING (E-BD): Plaats nooit de oorspronkelijke snelbinders van de bagagedrager over of achter het fietszitje. De voortdurende kracht die door deze elastische binders wordt uitgevoerd, kan het bevestigingssysteem van het fietszitje beschadigen en het kind en de fietser in gevaar brengen.



Let Op

Het niet naleven van deze gebruiksaanwijzingen kan leiden tot ernstige verwondingen of het overlijden van de fietser en/of kind. Bobike is niet aansprakelijk voor schade aan het product of aan personen, die voortkomt uit het onjuist installeren, opslaan of monteren (niet navolgen van de montage-instructies), onjuist onderhouden, misbruik of gebruik dat

niet voldoet aan de technische of gebruiksspecificaties (niet navolgen van de instructies voor onderhoud en verzorging), aanpassingen of reparaties uitgevoerd door u of door derden. Neem bij vragen contact met ons op of met uw plaatselijke winkelier, zodat we u kunnen helpen de veiligheid van u en uw kind te garanderen bij het gebruik van uw fietszitje op uw fiets.

Onderhoud

Voor een goede werking en om ongelukken te voorkomen raden we u het volgende aan:

- Controleer regelmatig het bevestigingssysteem waarmee het fietszitje aan de fiets vastzit om te zien of het in goede staat verkeert.
- Controleer of alle onderdelen van het fietszitje naar behoren functioneren. Gebruik het fietszitje niet als er een onderdeel kapot is. Beschadigde onderdelen moeten vervangen worden. Voor een nieuw onderdeel moet u naar een rijwielpecialzaak gaan die ook een erkende

Bobike-leverancier is. U kunt ze vinden op de website: www.bobike.com.

- Ook als u een ongeluk met de fiets heeft gehad en het fietszitje geen zichtbare schade opgelopen heeft, dan nog raden wij u aan om het fietszitje in te ruilen voor een nieuwe.
- Maak het fietszitje zo nu en dan schoon met water en zeep (geen schuurmiddelen of corrosieve of giftige stoffen gebruiken). Het zitkussentje kan in een lauwwarm sopje gewassen worden en vervolgens opgehangen worden om te drogen.

Garantie

3 JAAR GARANTIE: alleen op de mechanische onderdelen in het geval van fabricagefouten. Registreer uw product op www.bobike.com.

+ 1 EXTRA JAAR GARANTIE: Registreer uw fietszitje op www.bobike.com en krijg één jaar extra garantie.

Let op: om in aanmerking te komen voor het extra jaar garantie van Bobike moet u het fietszitje binnen 2 maanden vanaf de aankoopdatum geregistreerd hebben.

GARANTIECLAIMS

Om in aanmerking te komen voor de garantieservice, moet u uw originele kassabon bewaard hebben. Als er een artikel zonder een kassabon geretourneerd wordt, dan gaat de garantie in vanaf de fabricagedatum. Elke garantie vervalt als het product

beschadigd is als gevolg van een val, misbruik of aanpassingen aan het systeem door de gebruiker, of als het product gebruikt is op een andere wijze dan bedoeld, zoals in deze handleiding beschreven is.

Om er zeker van te zijn dat u alle vereiste informatie hebt om van de garantie gebruik te kunnen maken, bewaart u de gegevens van uw label met de informatie voor de traceerbaarheid (M). U kunt de informatie ook hier noteren.

O.F. _____.

Datum _____.

* De specificaties en het ontwerp kunnen zonder voorafgaande kennisgeving gewijzigd worden. Aarzel bij eventuele vragen niet om contact met ons op te nemen.



One Maxi IP&E-BD

Tylny dziecięcy fotelik rowerowy

PL

Lista Produktów

- A. Główne siedzisko
- B. Uprząż układu mocowania
- B1. Klamra bezpieczeństwa
- B2. Regulatory wysokości taśmy
- B2.1. Przycisk regulacji
- C. Pas bezpieczeństwa na ramę rowerową
- C1. Uchwyt pasa bezpieczeństwa
- C2. Element ustalający pasa bezpieczeństwa
- D. Tylny reflektor
- E. Oparcie na stopy
- E1. Dźwignia zabezpieczająca podnózek
- E2. Podnózek
- E3. Pasek zabezpieczający stopy
- F. Środek ciężkości
- G. Poduszka siedzenia
- I. Otwór i szczęki zaciskowe
- I1. Przycisk szczęk
- J. Czerwone złącze bezpieczeństwa
- M. Informacje dotyczące identyfikowalności
- N. Klucz imbusowy nr 5

System Montażu do Ramy (1P)

- H. Podstawa montażowa fotelika
- H1. 4 x śruby
- H2. 4 x metalowe zaciski
- H3. 2 x śruby
- H4. Otwór do wprowadzenia metalowego systemu ochronnego
- K. Uchwyt metalowy
- K1. 4 x śruby
- K2. Przedni blok montażowy
- K3. Przycisk bloku
- K4. Tylna metalowa płyta montażowa
- L. Wspornik metalowy
- L1. Ograniczniki zacisków

Montowany na Bagażnik (E-BD)

- H. Podstawa montażowa fotelika
- H1. 4 x śruby
- H2. 4 x metalowe zaciski
- H3. 2 x śruby
- H4. Otwór do wprowadzenia metalowego systemu ochronnego

UWAGA

Ten produkt zawiera małe części, takie jak śruby, torby plastikowe i małe zawieszki do opakowań. Przechowywać poza zasięgiem dzieci, aby zapobiec ryzyku uduszenia.

Szczegółowe Instrukcje Montażowe

- Dziecięcy fotelik rowerowy nie może być montowany na rowerach składanych.
- Dziecięcy fotelik rowerowy nie może być używany w EPAC / Pedelecs przekraczających prędkość 25 km/h / 16 mph.
- Tego fotelika dziecięcego nie można montować na rowerach wyposażonych w tylny amortyzator.
- Fotelik rowerowy dla dziecka nie może być montowany na pojazdach silnikowych, takich jak motorowery lub skutery.
- Dziecięcy fotelik rowerowy nadaje się wyłącznie do przewożenia dzieci o maksymalnej masie 22 kg i maksymalnym wzroście 110 cm (z zalecanym wiekiem od 9 miesięcy do 6 lat). Czynniki decydującymi są masa i wzrost.
- Łączna masa rowerzysty i przewożonego dziecka nie może przekraczać maksymalnego dopuszczalnego obciążenia roweru. Informacje dotyczące maksymalnego obciążenia można znaleźć w instrukcji obsługi roweru. Można również zwrócić się z tą kwestią do producenta.
- Fotelik można zamontować na rowerze odpowiednim do zamocowania tego rodzaju dodatkowych obciążeń. Należy odwołać się do instrukcji obsługi danego roweru.
- Fotelik musi być ustawiony tak, aby rowerzysta nie dotykał go nogami podczas ruchu.
- Ważne: fotelik i jego elementy muszą zostać ustawione prawidłowo, aby zapewnić optymalny komfort i bezpieczeństwo dziecka. Należy zwrócić uwagę, by fotelik nie był przechylony do przodu, tak usunąć

przecinek, by dziecko nie zsuwało się z niego. Ważne jest, by oparcie pleców było lekko odchylone do tyłu.

- Sprawdzić, czy wszystkie części roweru działają prawidłowo po zamontowaniu fotelika.
- Należy zapoznać się z instrukcją obsługi roweru, a w przypadku jakichkolwiek wątpliwości dotyczących montażu dziecięcego fotelika rowerowego – skontaktować się z dostawcą rowerów, aby uzyskać więcej informacji.

Szczegółowe instrukcje montażu fotelika na ramie roweru (1P)

- Ten fotelik dziecięcy można montować wyłącznie na rowerach posiadających ramę wykonaną z rur o przekroju okrągłym lub owalnym o średnicy od 28 do 40 mm.
- Fotelik dziecięcy można montować na rowerach, których koła posiadają średnicę 26 lub 28 cali.

Szczegółowe instrukcje montażu fotelika na bagażniku roweru (E-BD)

- Fotelik dziecięcy powinien być stosowany na bagażniku o nośności 27 kg, zgodnie z normą EN ISO 11243:2016.
- Maksymalna waga stosowana na bagażniku nie może przekraczać 27 kg, zgodnie z normą EN ISO 11243:2016.
- Ze względów bezpieczeństwa ten fotelik może być montowany wyłącznie na bagażnikach zgodnych z normą EN ISO 11243:2016 — od 120 do 175 mm.
- Fotelik dziecięcy można montować na rowerach, których koła posiadają średnicę 26 lub 29 cali.

Szczegółowe Instrukcje Montażu Fotelika na Ramie Roweru (IP)

1. Wyjmij metalowego uchwyty (K) z metalowego wspornika (L). Aby to zrobić, należy nacisnąć przycisk zacisku (K3) i jednocześnie pociągnąć metalowy wspornik (L) w górę.

2. Wykręć wkręty (K1) na metalowym wsporniku (K) kluczem imbusowym nr 5 (N).

3. Prawidłowe położenie metalowego uchwyty (K) jest niezwykle ważne. Upewnij się, że jest on umieszczony w ramie roweru zgodnie z rysunkiem - od przodu i zamontowany na rurze podsiodłowej, a nigdy nie zamontowany na sztycy podsiodłowej. Umieść korpus przedniego bloku montażowego (K2) na ramie roweru od przodu. Włóż 4 śruby (K1) do bloku, aby dokręcić tylną metalowych płytę montażową (K4). Dokręć śruby kluczem (N) tak, aby zacisk był zabezpieczony, ale nie dokręcaj do końca, aby w razie potrzeby można było dostosować wysokość później. Należy jednak pamiętać, że powinny być dociśnięte, aby ułatwić przeprowadzenie kolejnego etapu. Dokręcać 4 śruby po przekątnej i stopniowo.

4. Umieść krawędzie metalowego wspornika (L) w otworach uchwyty metalowego (K), aż usłyszysz kliknięcia świadczące o zamknięciu, i aż środkowy przycisk (K3) znajdzie się na poziomie zewnętrznego zacisku wę. Wyśrodkować i dostosować metalowej listwy podporczej (L) na wysokości nad tylnym kołem, w taki sposób, by po dodaniu wagi dziecka, fotelik nie dotykał koła. Należy pamiętać, że metalowej listwy podporczej (L) powinien być umieszczony maksymalnie 10 cm od kierownicy. Nigdy nie używać metalowej listwy podporczej (L) do przenoszenia innych obciążeń niż ten fotelik dziecięcy, jak wskazano w niniejszej instrukcji.

5. Naciśnij przycisk szcęk (I1) w dół i wyciągnij na zewnątrz, aby odblokować podstawę (H). Wyciągnij podstawę (H) na zewnątrz, aby odłączyć ją od fotelika (A).

6. Konieczne jest zwolnienie metalowych zacisków (H2). Aby to osiągnąć, użyj klucza imbusowego nr 5 (N), aby odciążyć jedynie w krzyżu śruby (H1). Następnie również odciążyć śruby (H3).

7. Upewnij się, że podstawa (H) jest wyśrodkowana na przekątnej i pionowo na wspornik metalowy (L). Jeśli podstawa przesunie się podczas dokręcania, ponownie wyśrodkuj ją, aby zachować właściwe wyrównanie. Prawidłowe wyśrodkowanie podstawy jest kluczowe dla bezpieczeństwa dziecka/dorosłego. Kontynuuj, upewniając się, że przednie metalowe zaciski (H2), blisko logo Bobike, są umieszczone między wyznaczonymi ogranicznikami przestrzeni (L1) wskazanymi strzałką na obrazie Szybkiego Przewodnika. Nie umieszczaj przednich metalowych zacisków (H2) poza tym obszarem i zauważ, że

siedzisko powinno być zamontowane jak najbliżej siodełka. Zachowując wyśrodkowanie z belką podporową (L), zacznij dokręcać dwa śruby (H3) momentem obrotowym 2 N.m. Następnie dokręć cztery śruby (H1) krzyżowo za pomocą klucza Allen (N). Zastosuj wystarczający moment obrotowy 6 N.m, aby bezpiecznie przymocować podstawę do wspornik metalowy (L).

8. Proszę zauważyć, że bezpieczeństwo dziecka/dorosłego jest najważniejsze podczas wykonywania tego kroku. Trzymaj pas bezpieczeństwa (C). Upewnij się, że najpierw włożysz czerwone urządzenie łączące metalowe (J) do odpowiedniego otworu (H4) w bazie (H) blisko logo Bobike. Następnie mocno przyciśnij siedzenie w dół, aby zaczepty (I) w pełni połączyły się z podstawą (H). Gdy wykonasz to poprawnie, usłyszysz 2 kliknięcia. Aby upewnić się, że siedzenie jest poprawnie i bezpiecznie połączone zarówno w punkcie (H4), jak i (I), naciskaj siedzenie mocno do przodu i mocno do tyłu, aby upewnić się, że połączenie było udane. Oba punkty (I1) i (J) są czerwone dla Twojej świadomości.

9. Środek ciężkości fotelika (F) (zaznaczony na foteliku) musi się znajdować przed osią tylnego koła. Jeśli znajduje się za osią, odległość do osi nie może przekraczać 10 cm. Podczas ustawiania fotelika należy zwrócić uwagę, czy rowerzysta nie będzie dotykał fotelika stopami podczas pedalowania. **Uwaga:** W Niemczech zgodnie z przepisami ruchu drogowego StVZO foteliki rowerowe mogą być mocowane tylko tak, że 2/3 głębokości fotelika lub jego środek ciężkości musi znajdować się przed tylną osią roweru.

10. Po dostosowaniu wysokości i położenia siedzenia (A), ręcznie dokręć za pomocą klucza imbusowego (N) metalowy uchwyt (K), aby zapewnić, że nie może się poruszać. Śruby (K1) należy dokręcać na przemian, z równą siłą i etapami, z momentem obrotowym wynoszącym 8 N.m.

11. Wstrząśnij siedziskiem (A) i zastosuj nacisk do przodu oraz ciągnięcie do tyłu, aby zweryfikować, czy wszystkie systemy montażowe są solidnie zamocowane, a siedzisko jest mocno przymocowane do każdego z nich. Przeprowadzenie tej weryfikacji jest najwyższej ważności dla bezpieczeństwa zarówno rowerzysty, jak i dziecka.

12. Rozpocznij otwieranie klamry pasa bezpieczeństwa (C1) i przesuń ją wokół ramy roweru. Wyreguluj pasek w sposób pokazany na rysunku, napinając go. Upewnij się, że pasek nie styka się z kołem, wsuwając go przez element ustalający pasa bezpieczeństwa (C2). Ten krok jest niezwykle ważny dla bezpieczeństwa dziecka i rowerzysty.

Szczegółowe Instrukcje Montażu Fotelika na Bagażniku Roweru (E-BD)

1. Naciśnij przycisk szcęk (I1) w dół i wyciągnij na zewnątrz, aby odblokować podstawę (H). Wyciągnij podstawę (H) na zewnątrz, aby odłączyć ją od fotelika (A).

2. Konieczne jest zwolnienie metalowych zacisków (H2). Aby to osiągnąć, użyj klucza imbusowego nr 5 (N), aby odciążyć jedynie w krzyżu śruby (H1). Następnie również odciążyć śruby (H3).

3. Upewnij się, że podstawa jest wycentrowana na bagażniku. Jeśli podstawa przesunie się podczas dokręcania, ponownie wycentruj ją, aby zachować prawidłowe wyrównanie. Podczas zapewniania

wycentrowania z bagażnikiem, zacznij od dokręcenia dwóch śrub (H3) momentem obrotowym 2 N.m. Następnie dokręć cztery śruby (H1) w krzyżowym układzie kluczem imbusowym (N). Zastosuj wystarczający moment obrotowy 6 N.m, aby bezpiecznie przymocować podstawę do bagażnika.

4. Proszę zauważyć, że bezpieczeństwo dziecka/dorosłego jest najważniejsze podczas wykonywania tego kroku. Trzymaj pas bezpieczeństwa (C). Upewnij się, że najpierw włożysz czerwone urządzenie łączące metalowe (J) do odpowiedniego otworu (H4) w bazie (H)

blisko logo Bobike. Następnie mocno przyciśnij siedzenie w dół, aby zaczepy (I) w pełni połączyły się z podstawą (H). Gdy wykonasz to poprawnie, usłyszysz 2 kliknięcia. Aby upewnić się, że siedzenie jest poprawnie i bezpiecznie połączone zarówno w punkcie (H4), jak i (I), naciśnij siedzenie mocno do przodu i mocno do tyłu, aby upewnić się, że połączenie było udane. Oba punkty (I) i (J) są czerwone dla Twojej świadomości.

5. Środek ciężkości fotelika (F) (zaznaczony na foteliku) musi się znajdować przed osią tylnego koła. Jeśli znajduje się za osią, odległość do osi nie może przekraczać 10 cm. Podczas ustawiania fotelika należy zwrócić uwagę, czy rowerzysta nie będzie dotykał fotelika stopami podczas pedałowania. **Uwaga:** W Niemczech zgodnie z przepisami ruchu drogowego StVZO foteliki rowerowe mogą być

mocowane tylko tak, że 2/3 głębokości fotelika lub jego środek ciężkości musi znajdować się przed tylną osią roweru.

6. Wstrząśnij siedziskiem (A) i zastosuj nacisk do przodu oraz ciągnięcie do tyłu, aby zweryfikować, czy wszystkie systemy montażowe są solidnie zamocowane, a siedzisko jest mocno przymocowane do każdego z nich. Przeprowadzenie tej weryfikacji jest najwyższej ważności dla bezpieczeństwa zarówno rowerzysty, jak i dziecka.

7. Rozpocznij otwieranie klamry pasa bezpieczeństwa (C1) i przesun ją wokół ramy roweru. Wyreguluj pasek w sposób pokazany na rysunku, napinając go. Upewnij się, że pasek nie styka się z kołem, wsuwając go przez element ustalający pasa bezpieczeństwa (C2). Ten krok jest niezwykle ważny dla bezpieczeństwa dziecka i rowerzysty.

Jak bezpiecznie umieścić i zabezpieczyć dziecko w foteliku

1. Aby bezpiecznie umieścić dziecko w foteliku, należy umieścić rower na płaskim i solidnym podłożu, aby zapewnić maksymalną stabilność roweru. Nawet jeśli rower jest wyposażony w solidną stopkę, zawsze należy go przytrzymać podczas umieszczania/wyjmowania dziecka. Należy trzymać dziecko na kolanach i bezpiecznie umieścić je w foteliku. Zabrania się dziecku samodzielnego wspinania się na rower lub korzystania z podnóżków w celu osiągnięcia fotelika. Aby umieścić dziecko w foteliku, należy najpierw całkowicie rozciągnąć uprząż (B), naciśnij przycisk (B2.1) na prowadnicy pasa (B2), a następnie pociągnij ją w górę - dzięki temu łatwiej umieścić dziecko w foteliku. Następnie należy otworzyć klamrę bezpieczeństwa (B1) naciskając przycisk klamry. Po zwolnieniu zatrzasku, odepnij obie strony przesuwając jedną w górę, a drugą w dół. Usadź dziecko, umieść pasy na ramionach, a następnie połącz je przesuwając obie części zatrzasku i zamknij zatrzask bezpieczeństwa. Przed zapięciem zatrzasku upewnij się, że obie strony są bezpiecznie połączone. Zapiąć klamrę bezpieczeństwa. Wyregulować długość pasa za pomocą klamer pasków, tak aby dziecko było bezpiecznie ograniczone. Przed rozpoczęciem jazdy należy zawsze sprawdzić, czy pas

został prawidłowo zapięty oraz czy przylega ściśle, ale nie ciasno i nie uwiera. Można regulować wysokość szelek układu mocowania (B) w zależności od wieku oraz aktualnego wzrostu i wagi dziecka przy użyciu wszystkich regulatorów taśmy (B2), ciągnąc taśmę w górę lub w dół aż do osiągnięcia żądanych wymiarów.

2. Należy wyregulować wysokość podnóżka odpowiednio do wzrostu dziecka. Aby to zrobić, należy unieść dźwignię (E1) i przesunąć podnóżek w górę lub w dół do uzyskania pożądanej wysokości. Po ustaleniu odpowiedniej wysokości należy opuścić dźwignię (E1) aż do zablokowania.

3. Aby zdjąć pasek podnóżka (E3), należy go delikatnie podnieść i zwolnić z pęga (wałca) podnóżka (E2) oraz przesunąć w górę, aby odłączyć go od gniazda podnóżka. Następnie należy przeciągnąć cienki koniec plastikowego paska przez otwór w podnóżku, jak pokazano na rysunku. Po prawidłowym ustawieniu paska można go łatwo przesunąć w górę lub w dół w zależności od rozmiaru stopy dziecka. Następnie należy przełożyć jeden z otworów przez pasek na pegu podnóżka. Jeśli chcesz zdjąć pasek (E3), przekręć go lekko, aby poluzować go z kołka podpierającego stopę (E2).

Jak Zdjąć Fotelik z Ramy Roweru (IP)

OPCJA A - USUŃ FOTELIK + PODSTAWĘ + METALOWY WSPORNIK

1. Aby zdjąć fotelik, odepnij pas bezpieczeństwa (C). Następnie naciśnij przycisk blokujący (K3) metalowego uchwyty (K) i jednocześnie pociągnij metalowy wspornik (L) w górę i w tył, tak jak pokazano na obrazku.

OPCJA B - USUŃ FOTELIK Z PODSTAWY, POZOSTAWIAJĄC DRAŻEK + PODSTAWĘ ZAINSTALOWANE NA ROWERZE

1. Aby zdjąć fotelik, odepnij pas bezpieczeństwa (C).
2. Naciśnij szczęki (I) i wyciągnij je obie. W tym samym czasie, pociągnij fotelik górę i do tyłu.

Jak Zdjąć Fotelik z Bagażnika (E-BD)

1. Aby zdjąć fotelik, odepnij pas bezpieczeństwa (C).

2. Naciśnij szczęki (I) i wyciągnij je obie. W tym samym czasie, pociągnij fotelik górę i do tyłu.

Jak ustawić kłódkę Bobike

1. Naciśnij przycisk, aby odblokować zamek blokujący. Podczas naciskania przycisku, ustaw i zapisz swój nowy kod. Zamknij zamek blokujący. Zmień numerację, aby ukryć swój nowy kod. Aby odblokować zamek blokujący, po prostu ponownie wpisz swój nowy kod, a następnie naciśnij przycisk.

Upewnij się, że zamek blokujący zawsze jest przechowywany z dala. **Uwaga:** Zamek powinien być używany tylko wtedy, gdy rower jest zaparkowany i nie jest używany jako urządzenie antykradzieżowe. Upewnij się, że zamek blokujący jest przechowywany w bezpiecznym miejscu, poza zasięgiem dzieci,

aby zapobiec potencjalnym zagrożeniom uduszenia. Trzymaj zamek blokujący blisko i pod nadzorem osoby dorosłej podczas użytkowania, na przykład przypinając go do pasa lub trzymając

go w zabezpieczonym kieszeni. Zachowanie tych technicznych środków może pomóc zmniejszyć ryzyko uduszenia i zapewnić bezpieczne i odpowiedzialne użytkowanie zamka blokującego.



Uwaga

Upewnij się, czy podane instrukcje zostały prawidłowo wykonane i wypełnione. Jeśli tak, fotelik jest gotowy do użycia.

NALEŻY OBOWIĄZKOWO PRZECZYTAĆ poniższe zasady bezpieczeństwa dotyczące korzystania z fotelika.

Szczegółowe Instrukcje Użytkowania

- Przed użyciem usui z fotelika dziecięcego naklejki niezwiązane z bezpieczeństwem.
- Rowerzysta musi mieć ukończone przynajmniej 16 lat.
- Należy się zapoznać z przepisami i regulaminami dotyczącymi przewozu dzieci w fotelikach rowerowych obowiązującymi w Państwie kraju.
- Fotelik przeznaczony jest jedynie dla dzieci, które mogą siedzieć bez pomocy przez dłuższy czas, co najmniej tak długo, jak przewidziany czas wycieczki.
- Nie wozić w foteliku dzieci w wieku poniżej 9 miesięcy. Po to, by być pasażerem w foteliku, dziecko musi być zdolne do samodzielnego siedzenia z uniesioną główką ubraną w kask rowerowy. W razie wątpliwości co do wieku rozwojowego dziecka należy skonsultować się z lekarzem.
- Należy upewnić się, że masa i wzrost dziecka nie przekraczają maksymalnych wartości podanych dla fotelika, a następnie regularnie to sprawdzać. Przed użyciem fotelika dziecięcego należy sprawdzić, ile waży dziecko. W żadnym wypadku nie należy używać fotelika dziecięcego do przewożenia dziecka, którego masa przekracza dopuszczalny limit.
- Należy od czasu do czasu sprawdzać, czy waga i wzrost dziecka nie przekraczają maksymalnego dopuszczalnego obciążenia fotelika.
- Upewnij się, że żadna część ciała lub ubrania dziecka nie może zetknąć się z ruchomymi częściami fotelika lub roweru i sprawdzaj to w miarę, jak dziecko rośnie.
- Zasłoń każdą ostrą lub spiczastą część roweru (np. postrzępione linki), która może znaleźć się w zasięgu dziecka.
- Ochroniacz koła jest obowiązkowy, aby uniemożliwić dziecku włożenie stóp lub rąk między spręży. Należy obowiązkowo stosować osłonę siodelka lub siodelko z zabudowanymi sprężynami. Należy sprawdzić, czy dziecko nie jest w stanie utrudniać wykorzystania hamulców, co pozwoli uniknąć wypadków. Te regulacje powinny być dostosowywane do wzrostu dziecka.
- Zakryć odsłonięte tylne sprężyny siodelka.
- Gdy fotelik dziecięcy nie jest używany, należy zapiąć klamrę, aby paski nie zwisały i nie wkręciły się w

- ruchome części roweru, takie jak koła, hamulce, itp., stwarzając niebezpieczeństwo dla rowerzysty.
- Zapiąć dziecko w foteliku upewniając się, czy wszystkie pasy i taśmy są napięte, ale nie za mocno, zapewniając dziecku wygodę.
- Należy często sprawdzać zabezpieczenia elementów złącznych.
- Zawsze należy używać wszystkich elementów systemu mocowania oraz pasów, aby upewnić się, że dziecko jest prawidłowo zabezpieczone w foteliku.
- Należy ubrać dziecko w ubrania stosowne do pogody.
- Dzieci w fotelikach muszą być ubrane cieplej niż rowerzyści i powinny być chronione przed deszczem.
- W czasie przewożenia roweru samochodem (na zewnątrz) należy zdjąć fotelik. Turbulencje powietrza mogą doprowadzić do uszkodzenia fotelika lub poluzowania mocowań, co może skutkować wypadkiem.
- Osoby towarzyszące powinny dokładnie sprawdzić stabilność/równowagę podczas umieszczania dziecka na rowerze w foteliku.
- Upewnij się, że dzieci noszą odpowiedni kask zgodny z normą EN 1078:2012+A1:2012 podczas jazdy w foteliku. Brak kasku gwałtownie zwiększa ryzyko śmierci, długotrwałej niepełnosprawności, urazu głowy lub innych obrażeń. Jako producenci fotelików rowerowych dbamy o bezpieczeństwo pasażerów fotelików, dlatego zdecydowanie zalecamy, aby dzieci i wszyscy pasażerowie nosili odpowiednio dopasowane i zapięte kaski rowerowe.
- Fotelik i wyściółka mogą być gorące, jeśli pozostaną przez długi czas wystawione na działanie promieni słonecznych. Należy się upewnić, czy nie są za gorące przed posadzeniem dziecka w foteliku.
- Fotelik dziecięcy nie nadaje się do użytku podczas aktywności sportowych ani w ekstremalnych warunkach, takich jak na przykład: enduro, agresywna jazda MTB, jazda po mocno nierównym podłożu, skoki oraz trasy terenowe.
- Przy pierwszej jeździe z zamontowanym fotelikiem – przed wyruszeniem w dłuższą drogę odbyć jazdę próbną w bezpiecznym i spokojnym otoczeniu.



OSTRZEŻENIA

OSTRZEŻENIE: Nie należy mocować dodatkowego bagażu do fotelika dziecięcego. W przypadku przewożenia dodatkowego bagażu nie wolno przekraczać dopuszczalnej ładowności roweru. Zalecamy umieszczenie go z przodu roweru.

OSTRZEŻENIE: Nie modyfikować fotelika.

OSTRZEŻENIE: Rower może się prowadzić inaczej z dzieckiem w foteliku, zwłaszcza pod względem równowagi, sterowności i hamowania.

OSTRZEŻENIE: Nigdy nie zostawiać roweru zaparkowanego z dzieckiem w foteliku bez opieki.



OSTRZEŻENIA

OSTRZEŻENIE: Jakiegokolwiek ślady pęknięć lub uszkodzenia powierzchni oznaczają, że fotelik osiągnął koniec okresu eksploatacji i należy go wymienić. W razie wątpliwości należy skontaktować się ze specjalistą.

OSTRZEŻENIE: Przed użyciem zawsze sprawdzić temperaturę powierzchni fotelika.

OSTRZEŻENIE: Ten fotelik dziecięcy nie nadaje się do użytku podczas zajęć sportowych.

OSTRZEŻENIE: Zawsze upewnij się, że głowa dziecka jest podparty w pozycji leżącej.

OSTRZEŻENIE: Dodatkowe urządzenia zabezpieczające powinny być zawsze zapięte.

OSTRZEŻENIE (E-BD): Fotelika nie wolno używać jako bagażnika i nie wolno go obciążać w sposób, którego nie opisano w tej instrukcji obsługi. Jest on przeznaczony wyłącznie do przewozu dziecka.

OSTRZEŻENIE (E-BD): Nigdy nie umieszczaj taśm elastycznych bagażnika na foteliku bądź za nim, ponieważ stały wywierany przez nie nacisk może uszkodzić system mocowania fotelika oraz stworzyć zagrożenie dla dziecka i rowerzysty.



Uwaga

Niezastosowanie się do tych instrukcji może prowadzić do poważnych obrażeń lub śmierci użytkownika roweru i /lub dziecka. Firma Bobike nie ponosi odpowiedzialności za żadne obrażenia ciała ani uszkodzenia produktów wynikające z nieprawidłowej instalacji, przechowywania lub montażu (niezgodność z instrukcją montażu), nieprawidłowej konserwacji, niewłaściwego użycia albo użycia niezgodnie ze

specyfikacją techniczną lub użytkową (niezgodność z instrukcją konserwacji i pielęgnacji), modyfikacji lub napraw wykonywanych przez użytkownika lub stronę trzecią. W razie jakiegokolwiek wątpliwości należy skontaktować się z nami lub z lokalnym sklepem, w celu uzyskania pomocy w zapewnieniu bezpieczeństwa Tobie i Twojemu dziecku podczas jazdy z fotelikiem rowerowym.

Konserwacja

Aby fotelik działał bez zarzutu i aby uniknąć wypadków, zalecamy, co następuje:

- Należy sprawdzać regularnie cały system mocowania fotelika do roweru, aby się upewnić, że działa bez zarzutu.
- Należy sprawdzać wszystkie części fotelika, aby się upewnić, czy działają prawidłowo. Nie używać fotelika, jeśli jakaś część jest uszkodzona. Uszkodzone części muszą zostać wymienione. W celu dokonania wymiany należy udać się do sklepu rowerowego będącego

autoryzowanym dilerem **Bobike** w celu nabycia odpowiednich części zamiennych. Listę sklepów można znaleźć na stronie internetowej: www.bobike.com

• W razie wypadku rowerowego, nawet jeśli fotelik nie posiada widocznych uszkodzeń zalecamy wymianę fotelika na nowy.

• Należy myć fotelik wodą z mydlinami (nie używać środków czyszczących, produktów powodujących korozję ani toksycznych). Pozostawić do wyschnięcia w temperaturze pokojowej.

Gwarancja

3-LETNIA GWARANCJA: Na wszystkie części mechaniczne wyłącznie w przypadku wad produkcyjnych. Zarejestruj swój produkt na stronie www.bobike.com.

+ 1 DODATKOWY ROK GWARANCJI: Zarejestruj się na www.bobike.com i otrzymaj dodatkowy rok gwarancji.

Uwaga: aby otrzymać dodatkowy rok gwarancji od firmy Bobike (Polisport Extra Year Warranty), należy zarejestrować się w ciągu 2 miesięcy od daty zakupu.

ROSZCZENIA Z TYTUŁU GWARANCJI

Aby uzyskać serwis gwarancyjny, należy posiadać dowód zakupu. W przypadku przedmiotów zwróconych bez dowodu zakupu uznaje się, że

gwarancja rozpoczyna się od daty produkcji. Wszystkie gwarancje są nieważne, jeżeli produkt został uszkodzony wskutek wypadku, nadużycia, modyfikacji systemu, lub wykorzystywania w jakikolwiek sposób niezgodny z opisanym w niniejszej instrukcji obsługi.

Aby być pewnym, że posiada wszystkie informacje wymagane do wykorzystania z gwarancji, należy przechowywać informacje podane w etykiecie informacyjnej dotyczącej identyfikowalności (M). Można je również zapisać tutaj.

O. F. _____.

Data _____.

* Dane techniczne i wygląd mogą ulec zmianie bez powiadomienia. W przypadku jakichkolwiek pytań, prosimy o kontakt.



One Maxi IP&E-BD

Cadeira traseira para bicicleta

PT.

Índice do Produto

- A. Cadeira principal
- B. Sistema de retenção
- B1. Fivela de segurança
- B2. Passador vertical
- B2.1. Botão de passador
- C. Cinto de segurança ao quadro da bicicleta
- C1. Fivela do cinto de segurança
- C2. Cinto de retenção
- D. Refletor traseiro
- E. Pousa-pés
- E1. Alavanca de desbloqueio do pousa-pés
- E2. Pino de encaixe da fita do pousa-pés
- E3. Abraçadeira do pousa-pés
- F. Centro de gravidade
- G. Estofa da cadeira
- I. Maxilas de fecho e de aperto
- I1. Botão da maxila
- J. Dispositivo conector de segurança vermelho
- M. Rastreabilidade
- N. Chave Allen nº 5

Montagem ao Quadro (1P)

- H. Base da cadeira
- H1. 4 x parafusos
- H2. 4 x chapas metálicas
- H3. 2 x parafusos
- H4. Abertura na base para inserção da chapa metálica de segurança na cadeira
- K. Bloco de fixação
- K1. 4 x parafusos
- K2. Parte frontal do bloco de fixação
- K3. Botão de segurança do bloco
- K4. Parte traseira do bloco de fixação
- L. Varão metálico de suporte
- L1. Limitadores das chapas metálicas

Montagem no Porta-Bagagem (E-BD)

- H. Base da cadeira
- H1. 4 x parafusos
- H2. 4 x chapas metálicas
- H3. 2 x parafusos
- H4. Abertura na base para inserção da chapa metálica de segurança na cadeira

ATENÇÃO

Este produto contém pequenas peças como parafusos, sacos de plástico, e pequenos suportes de embalagem. Manter fora do alcance das crianças para evitar o risco de asfixia.

Instruções de Montagem Específicas

- A cadeira de bicicleta para crianças não pode ser montada em bicicletas dobráveis.
- A cadeira de bicicleta para crianças não pode ser utilizada em EPAC / Pedelecs que atinjam velocidades acima de 25 km/h ou 15,5 mph.
- Esta cadeira não pode ser montada em bicicletas com amortecedores traseiros.
- Esta cadeira não pode ser aplicada em veículos motorizados tais como motocicletas, scooters ou acima de 25km/h.
- Esta cadeira de bicicleta para crianças é apenas adequada para transportar crianças com um peso máximo de 22 kg e uma altura máxima de 110 cm (e crianças com idades recomendadas entre os 9 meses e os 6 anos, com um peso e altura dentro dos limites relevantes).
- O peso do condutor e da criança transportada nunca deve superar a carga máxima admitida para a sua bicicleta. Verifique o manual de instruções ou consulte o fabricante para verificar se a sua bicicleta suporta este peso adicional.
- A cadeira só pode ser aplicada em bicicletas que permitam a aplicação de tais cargas adicionais. Consulte o manual de instruções da sua bicicleta.
- A posição da cadeira deverá ser regulada de maneira a que o condutor não toque com os pés na cadeira quando em andamento.
- É muito importante ajustar corretamente a cadeira e as peças para o máximo conforto e a segurança da criança. É, também, importante que a cadeira não incline para a frente,

para que a criança não deslize para fora. É importante que o encosto incline ligeiramente para trás.

- Verifique se todas as partes da bicicleta funcionam convenientemente com a cadeira montada.
- Caso tenha dúvidas quanto à possibilidade de instalação da cadeira na sua bicicleta, recomendamos que obtenha mais informações junto do distribuidor da bicicleta.

Instruções específicas para montar a sua cadeira no quadro da bicicleta (1P)

- Esta cadeira só pode ser montada em bicicletas com tubos de quadro ovais e redondos com diâmetros de tubo entre Ø28 e 40mm.
- A cadeira só pode ser montada em bicicletas com diâmetros de rodas 26" e 28" .

Instruções específicas para montar a sua cadeira no porta-bagagens da bicicleta (E-BD)

- Esta cadeira só pode ser aplicada em porta-bagagens com capacidade de carga de 27 kg respeitando a norma EN ISO 11243:2016.
- O peso máximo aplicado no porta-bagagens não pode exceder os 27 Kg, respeitando a norma EN ISO 11243:2016.
- Por questões de segurança esta cadeira só pode ser aplicada em porta-bagagens que cumpram a norma EN ISO 11243:2016 – cuja amplitude de aplicação vai desde 120 a 175mm.
- A cadeira só pode ser montada em bicicletas com diâmetros de rodas 26" e 28" .

Instruções Específicas para Montar a sua Cadeira no Quadro da Bicicleta (IP)

1. Retire o bloco de fixação (K) do varão (L). Para tal, deverá pressionar o botão do bloco de fixação (K3) e puxar em simultâneo o varão (L) para cima.

2. Remova os parafusos (K1) do bloco metálico com a chave umbraco Nrº5 (N) fornecida.

3. O correcto posicionamento do bloco de fixação (K) é extremamente importante. Certifique-se de que é posicionado no quadro da bicicleta de acordo com a imagem - a partir da frente e montado no tubo do assento e nunca montado no espigão do selim. Coloque o corpo do bloco de fixação (K2) sobre o quadro da bicicleta pela parte da frente. Insira os 4 parafusos (K1) no bloco de modo a apertar a parte traseira do bloco de fixação (K4). Aperte os parafusos de forma a que o bloco de fixação fique bem seguro, com a chave (N), mas não totalmente apertado para que possa regular a altura posteriormente. No entanto, deve de apertar com a força necessária de modo a que o bloco de fixação não se mova - facilitará a inserção do varão no passo seguinte. Aperte os 4 parafusos, um de cada vez, na diagonal.

4. Insira as extremidades do varão metálico de suporte (L) nos orifícios do bloco de fixação (K) até ouvir um clique a sinalizar o bloqueio e até o botão do centro (K3) ficar ao nível da parte de fora do bloco de fixação. Centre e ajuste o varão metálico de suporte (L) numa altura acima da roda traseira, de maneira a que quando adicionar o peso da criança a cadeira não toque na roda. Deve ter em atenção que o varão deve ficar posicionado no máximo 10 cm afastado da roda. Como indicado neste manual, não use o varão metálico de suporte (L) para carregar cargas além da cadeira para criança.

5. Pressione o botão das maxilas (I1) para baixo e puxe para fora para destravar a base (H). Puxe a base (H) para fora para desprendê-la da cadeira (A).

6. É necessário libertar as chapas metálicas (H2). Para isso, utilize a chave Allen nº5 (N) para aliviar apenas, em cruz, os parafusos (H1). De seguida, aliviar também os parafusos (H3).

7. Certifique-se de que a base (H) está centrada na diagonal e na vertical no varão (L). Se a base se deslocar durante o aperto, volte a centrá-la para manter o alinhamento correto. A centragem correcta da base é fundamental para a segurança da criança/adulto. Proceder de forma a que os grampos metálicos frontais (H2), junto ao logótipo Bobike, fiquem posicionados entre os limitadores (L1) indicados pela seta na imagem do Guia Rápido. Não colocar os grampos metálicos frontais (H2) fora desta zona e ter em atenção que o assento deve ser instalado o mais próximo possível do

selim. Para assegurar o alinhamento central com o varão (L), comece por apertar os dois parafusos (H3) com um torque de 2 N.m. De seguida, aperte os quatro parafusos (H1) em cruz com a chave Allen (N). Aplique um torque suficiente 6 N.m para fixar firmemente a base ao varão (L).

8. Tenha em atenção que a segurança da criança/adulto é de importância primordial ao seguir este passo. Segure o cinto de segurança (C). Primeiro, encaixe o dispositivo conector metálico vermelho (J) na ranhura correspondente (H4) da base (H), junto ao logótipo Bobike. Em seguida, puxe a cadeira para baixo com firmeza, de modo a que as maxilas (I) encaixem completamente na base (H). Quando o fizer correctamente, ouvirá 2 cliques. Para se certificar de que a cadeira está correcta e firmemente ligada em ambos os pontos - (H4) e (I), empurre a cadeira firmemente para a frente e puxe-a firmemente para trás para se certificar de que a conexão foi bem sucedida. Ambos os pontos de ação (I1) e (J) são vermelhos para sua informação.

9. A cadeira apresenta um centro de gravidade (F) (gravado no porta- bebê), que deve ficar posicionado à frente do eixo da roda traseira. Caso fique posicionado atrás deste eixo, a distância não pode ser superior a 10 cm. Terá de ter também especial atenção à posição da cadeira, pois deverá ser regulada de maneira a que o ciclista não toque com os pés na cadeira quando em andamento. **Nota:** Na Alemanha, de acordo com a lei alemã de tráfego StVZO, as cadeiras de bicicleta só podem ser montadas de modo a que 2/3 da profundidade da cadeira ou do seu centro de gravidade fiquem localizados entre o eixo dianteiro e traseiro da bicicleta.

10. Após ajustar a altura e posição da cadeira (A), aperte manualmente com a chave Allen (N) o bloco de fixação (K) para garantir que não se possa mover. Aperte os parafusos (K1) diagonalmente, com a mesma força e em etapas, com um torque de 8 N.m.

11. Abane a cadeira (A) e exerça pressão para a frente e para trás para verificar se todos os sistemas de fixação estão bem apertados e se a cadeira está bem fixa a cada um deles. Esta verificação é da maior importância para a segurança do ciclista e da criança.

12. Comece por abrir a fivela do cinto de segurança (C1). Ajuste bem o cinto como demonstrado na imagem. Para que as fivelas soltas não entrem em contacto com a roda, devem ser presas no cinto de retenção (C2). Este passo é extremamente importante para a segurança da criança e do ciclista.

Instruções Específicas para Montar a sua Cadeira no Porta-Bagagens da Bicicleta (E-BD)

1. Pressione o botão das maxilas (I1) para baixo e puxe para fora para destravar a base (H). Puxe a base (H) para fora para desprendê-la da cadeira (A).

2. É necessário libertar as chapas metálicas (H2). Para isso, utilize a chave Allen nº5 (N) para aliviar apenas, em cruz, os parafusos (H1). De seguida, aliviar também os parafusos (H3).

3. Certifique-se de que a base está centrada no porta-bagagens. Se ela se deslocar durante o aperto, volte a centrá-la para manter o alinhamento correto. Enquanto assegura o alinhamento central com o porta-bagagens, comece por apertar os dois parafusos (H3) com torque de 2 N.m. Em seguida, aperte os quatro parafusos (H1)

em cruz com a chave Allen (N). Aplique um torque suficiente 6 N.m para fixar firmemente a base ao porta-bagagens.

4. Tenha em atenção que a segurança da criança/adulto é de importância primordial ao seguir este passo. Segure o cinto de segurança (C). Primeiro, encaixe o dispositivo conector metálico vermelho (J) na ranhura correspondente (H4) da base (H), junto ao logótipo Bobike. Em seguida, puxe a cadeira para baixo com firmeza, de modo a que as maxilas (I) encaixem completamente na base (H). Quando o fizer correctamente, ouvirá 2 cliques. Para se certificar de que a cadeira está correcta e firmemente ligada

em ambos os pontos - (H4) e (I), empurre a cadeira firmemente para a frente e puxe-a firmemente para trás para se certificar de que a conexão foi bem sucedida. Ambos os pontos de ação (I1) e (J) são vermelhos para sua informação.

5. A cadeira apresenta um centro de gravidade (F) (gravado no porta- bebê), que deve ficar posicionado à frente do eixo da roda traseira. Caso fique posicionado atrás deste eixo, a distância não pode ser superior a 10 cm. Terá de ter também especial atenção à posição da cadeira, pois deverá ser regulada de maneira a que o ciclista não toque com os pés na cadeira quando em andamento. **Nota:** Na Alemanha, de acordo com a lei alemã de tráfego StVZO, as cadeiras de bicicleta só podem ser montadas de modo a que 2/3 da

profundidade da cadeira ou do seu centro de gravidade fiquem localizados entre o eixo dianteiro e traseiro da bicicleta.

6. Abane a cadeira (A) e exerça pressão para a frente e para trás para verificar se todos os sistemas de fixação estão bem apertados e se a cadeira está bem fixa a cada um deles. Esta verificação é da maior importância para a segurança do ciclista e da criança.

7. Comece por abrir a fivela do cinto de segurança (C1). Ajuste bem o cinto como demonstrado na imagem. Para que as fivelas soltas não entrem em contacto com a roda, devem ser presas no cinto de retenção (C2). Este passo é extremamente importante para a segurança da criança e do ciclista.

Como colocar a criança em segurança na cadeira e ajustar os sistemas de retenção

1. Para colocar a criança na cadeira, deve garantir que posiciona a bicicleta numa superfície plana e em solo firme de modo a garantir a máxima estabilidade da bicicleta. Mesmo que sua bicicleta tenha descansos robustos, segure sempre a bicicleta, ao colocar/ retirar a criança. Para colocar a criança na cadeira, deve pegar nela ao colo e sentá-la na cadeira. É estritamente proibido que a criança vá sozinha para a bicicleta ou use os apoios para os pés para trepar e chegar à cadeira. Para colocar a criança na cadeira, primeiro estenda ao máximo o cinto de segurança (B), pressionando o botão de ajuste (B2.1) do passador (B2) e puxando-o para cima - isto fará com que a colocação da criança na cadeira seja mais fácil. Depois, abra o cinto de segurança (B1) pressionando o botão central. Depois de soltar a fivela, desencaixe ambos os lados deslizando um para cima e o outro para baixo. Coloque a criança na cadeira, ajuste as alças dos ombros e, em seguida, una-as deslizando as duas partes da fivela juntas e feche a fivela de segurança. Antes de prender a fivela, certifique-se de que os dois lados estão bem ligados. Feche o cinto de segurança, ajustando o comprimento do cinto e utilizando o

sistema ajustável, para que a sua criança fique segura. Antes de começar a sua viagem, assegure-se sempre que a criança se encontra em segurança e que o cinto está suficientemente apertado, mas não em demasia, ao ponto de magoar a criança. De acordo com o peso e a altura da criança pode ajustar o cinto de segurança (B) nos passadores (B2), puxando-os para cima, ou para baixo, até atingir o tamanho ideal.

2. Ajuste a altura dos pousa-pés de acordo com o tamanho da criança. Para fazer isso, desbloqueie a alavanca (E1) e deslize-a para cima ou para baixo até a altura necessária. Depois de ter encontrado a altura ideal, volte a baixar a alavanca (E1) de forma a bloqueá-la no posição desejada.

3. Para ajustar a fita do pousa-pés (E3), levante-a ligeiramente para libertá-la do pino de encaixe para a fita dos pousa-pés (E2). Em seguida, deslize-a para cima ou para baixo, sempre dentro da calha da abertura que acomoda a fita (E3), até encontrar a posição indicada, e volte a encaixá-la no pino de encaixe. Caso pretenda remover a fita (E3), rode-a ligeiramente para a soltar do pousa-pés (E2).

Como Remover a sua Cadeira da Bicicleta com Montagem ao Quadro (IP)

OPÇÃO A - RETIRAR A CADEIRA + BASE + VARÃO

1. Desaperte o cinto de segurança (C) para poder proceder à remoção da cadeira. Em seguida pressione o botão de bloqueio (K3) da abraçadeira (K) e puxe simultaneamente o varão para cima e para trás, conforme indicado na imagem.

OPÇÃO B - RETIRAR A CADEIRA DA BASE, DEIXANDO FICAR NA BICICLETA INSTALADO O VARÃO + BASE

1. Desaperte o cinto de segurança (C) para poder proceder à remoção da cadeira.

2. Pressione as maxilas (I) e puxe ambas para fora. Ao mesmo tempo, puxe a cadeira para cima e para trás.

Como Remover a sua Cadeira da Bicicleta com Montagem ao Porta-Bagagem (E-BD)

1. Desaperte o cinto de segurança (C) para poder proceder à remoção da cadeira.

2. Pressione as maxilas (I) e puxe ambas para fora. Ao mesmo tempo, puxe a cadeira para cima e para trás.

Como configurar o cadeado Bobike

1. Prima o botão para abrir o cadeado. Enquanto prime o botão, defina e guarde o seu novo código. Feche o cadeado. Altere a numeração para ocultar o seu novo código. Para abrir o cadeado, basta introduzir novamente o seu novo código e premir o botão. Certifique-se de que o cadeado é sempre mantido afastado da criança. **Nota:** O cadeado só deve ser utilizado quando a bicicleta estiver estacionada e não estiver a ser utilizado como dispositivo antirroubo. Certifique-se de

que o cadeado é guardado num local seguro, fora do alcance das crianças, para evitar potenciais riscos de estrangulamento. Mantenha o cadeado próximo e sob a supervisão de um adulto quando estiver a ser utilizado, por exemplo, prendendo-o a um cinto ou guardando-o num bolso seguro. O cumprimento destas medidas técnicas pode evitar o risco de estrangulamento e garantir que o cadeado é utilizado de forma segura e responsável.



Atenção

Certifique-se que seguiu e cumpriu todas as instruções dadas. Se sim, a sua cadeira está pronta a ser utilizada.

É OBRIGATÓRIA A LEITURA INTEGRAL do capítulo seguinte relativo a avisos de segurança sobre a utilização da sua cadeira.

Instruções Específicas de Utilização

- Retire os autocolantes não relacionados com a segurança da cadeira de criança para bicicleta antes de a utilizar.
- O condutor deve ter no mínimo 16 anos de idade.
- Verifique se no país em que utiliza a cadeira existe legislação específica sobre o transporte de crianças em cadeiras para bicicletas. Se sim, cumpra-a.
- Transporte apenas crianças que conseguem manter-se sentadas, sem apoio, durante um longo período de tempo (pelo menos, o tempo em que durar a viagem de bicicleta).
- Nunca transporte crianças com idades inferiores a 9 meses de idade nesta cadeira. Para poder ser transportada a criança deve conseguir manter-se sentada, com a cabeça equilibrada sem esforço e com a cabeça protegida com um capacete de bicicleta. Deve consultar um médico se a criança apresentar um crescimento questionável.
- Confirme que em nenhuma situação o peso e o tamanho da criança não excedem a capacidade máxima da cadeira. Para tal verifique o peso e tamanho da criança regularmente antes de utilizar a cadeira. Em nenhuma circunstância, deve usar a cadeira para a bicicleta para transportar uma criança cujo peso esteja acima do limite permitido.
- Verificar de vez em quando se o peso e a altura da criança não excedem a carga máxima permitida da cadeira.
- Certifique-se de que não é possível que qualquer parte do corpo ou vestuário da criança entre em contacto com partes móveis da cadeira ou da bicicleta. Estes ajustes têm de ser revistos com o crescimento da criança.
- Proteja qualquer objecto pontiagudo da estrutura da bicicleta que possa em qualquer situação ser alcançado pela criança (exemplo: cabos soltos).
- É obrigatório o uso de uma protecção na roda para evitar que a criança insira pés e mãos nos raios. É obrigatório o uso de uma protecção por baixo do selim ou um selim com molas internas e assegurar-se que a criança não acede à zona dos travões de maneira a prevenir acidentes. Estes ajustes têm de ser revistos com o crescimento da criança.
- Cubra todas as molas expostas do selim traseiro.
- Aperte todos os cintos mesmo quando não transporta nenhuma criança. Evitando assim que as fivelas andem

a balançar e entrem em contacto com alguma parte móvel da bicicleta, travões, ou rodas, pois podem causar acidentes.

- Após colocar a criança na cadeira deve, obrigatoriamente, ajustar de imediato todos os cintos e abraçadeiras sem, contudo, incomodar ou magoar a criança.
- Verifique frequentemente a segurança do sistema de retenção.
- Utilize sempre todo o sistema de segurança e de retenção para garantir que a criança esteja segura na cadeira.
- Aconselha-se vestir a criança com roupa adequada às condições climáticas.
- A criança transportada na cadeira deverá estar melhor agasalhada do que os ciclistas adultos, e protegida devidamente da chuva.
- Retire a cadeira ao transportar a bicicleta de carro (fora do carro). A turbulência do ar pode danificar a cadeira ou danificar os elementos de aperto ou outros que estejam suspensos, o que pode causar um acidente.
- Os acompanhantes devem considerar cuidadosamente a estabilidade / equilíbrio da bicicleta ao colocar a criança na cadeira.
- Certifique-se de que as crianças usam um capacete adequado, que cumpra a norma EN 1078:2012+A1:2012 enquanto usam a cadeira. O não uso de capacete aumenta exponencialmente o risco de morte, incapacidade a longo prazo ou traumatismo craniano entre outros. Como produtores de porta-bebés para bicicletas, preocupamo-nos com a segurança dos passageiros dos nossos porta-bebé, e por isso recomendamos vivamente que as crianças e os passageiros utilizem capacete devidamente ajustado e apertado.
- Verifique a temperatura da cadeira depois de uma longa exposição ao sol, pois pode estar quente e queimar a criança.
- Esta cadeira de criança não é adequada para uso durante atividades desportivas em condições extremas e abusivas como por exemplo: Enduro, Downhill, nem como para ser usada em trilhos fora de estrada íngremes nem estradas com pavimentos degradados.
- Antes de andar pela primeira vez com a cadeira montada e com a criança - faça um teste de utilização e ande com a bicicleta e cadeira num ambiente seguro/tranquilo antes de andar na estrada.



AVISOS

AVISO: Não coloque bagagem adicional na cadeira. Se necessitar de transportar peso extra, a capacidade de carga da bicicleta não deve ser excedida, além de que recomendamos que a mesma seja colocada na frente da bicicleta.

AVISO: Não modificar a cadeira.

AVISO: Quando a criança está sentada na cadeira, a bicicleta pode adquirir, parada ou em andamento, um comportamento diferente, em particular no que se refere ao equilíbrio, controlo da direção, travagem e à entrada e saída do condutor da bicicleta.



AVISOS

AVISO: Nunca deixe a bicicleta estacionada com a criança lá sentada e sem vigilância.

AVISO: Qualquer indício de desgaste, fissura ou degradação da cadeira, indicam que a vida útil do produto foi atingida e que a mesma deve ser substituída por uma nova. Um profissional deve ser contactado em caso de dúvida.

AVISO: Verifique sempre a temperatura da superfície da cadeira antes da sua utilização.

AVISO: Esta cadeira de criança não é adequada para ser utilizada durante atividades desportivas extremas.

AVISO: Assegure-se sempre de que a

cabeça da criança fica apoiada em posição reclinada.

AVISO: Os dispositivos de segurança adicionais devem estar sempre fixos.

AVISO (E-BD): A cadeira não deve ser utilizada como porta-bagagens e não deve transportar nenhuma carga diferente do que aquela anunciada neste manual: uma criança.

AVISO (E-BD): Nunca colocar sobre a cadeira os elásticos disponibilizados de origem no porta-bagagens, ou colocados à posteriori, uma vez que a pressão contínua exercida por estes elásticos pode danificar o sistema de fixação da cadeira e colocar em perigo a criança e o ciclista.



Atenção

O incumprimento destas instruções de montagem pode provocar lesões graves ou até mesmo a morte do condutor da bicicleta e / ou da criança. A Bobike não se responsabiliza por qualquer dano material ou pessoal, resultante de instalação, armazenamento ou fixação incorretos (não cumprimento das instruções de montagem), manutenção indevida, má utilização ou utilização

não em conformidade com as especificações técnicas ou de utilização (não cumprimento com as instruções de manutenção e cuidados a ter), alterações ou reparações feitas por si ou por terceiros. Em caso de dúvidas, entre em contacto connosco ou com a nossa loja local, para podermos ajudar a garantir a sua segurança e a segurança da criança enquanto utiliza a cadeira de bicicleta.

Manutenção

Para boas condições de funcionamento e para prevenir acidentes recomendamos o seguinte:

- Verifique regularmente o sistema de fixação da cadeira à bicicleta se encontra em perfeitas condições.
- Inspeccione todos os componentes verificando se trabalham eficazmente e não use a cadeira se algum dos componentes estiver danificado. As partes danificadas devem ser sempre substituídas. De modo a substituir estes componentes deve dirigir-se a uma loja que seja vendedor autorizado **Bobike**, de modo

a poder obter os componentes indicados. Pode encontrar os distribuidores no nosso website: www.bobike.com.

- Se tiver sofrido um acidente com a bicicleta, e a cadeira não tiver danos visíveis, ainda assim recomendamos que troque a cadeira por uma nova.
- Inspeccione a limpeza da cadeira e, quando suja, lave-a com água e sabão (não use abrasivos, corrosivos ou produtos tóxicos), deixando-o secar à temperatura ambiente.

Garantia

GARANTIA DE 3 ANOS: Apenas para componentes mecânicos onde se encontrem defeitos de fabrico. Registe o seu produto em www.bobike.com.

+ 1 ANO DE GARANTIA EXTRA: Faça o registo da sua cadeira em www.bobike.com e obtenha mais um ano de garantia.

Nota Importante: o registo precisa de ser feito no prazo de 2 meses a partir da data de compra para receber mais um ano extra de garantia.

RECLAMAÇÕES

Para que possa usufruir do nosso serviço de garantia deve guardar o recibo de compra original durante o período de vigência da mesma. Para todos os produtos ou componentes apresentados sem recibo de compra, será considerado que o período de

garantia teve início na data de produção do produto. A cobertura pela garantia será considerada nula se o produto tiver sido danificado ou destruído devido a qualquer tipo de acidente, mau uso, modificação do produto, ou utilização indevida do mesmo. Para uma utilização correta do produto deverá fazer-se a consulta e leitura do manual de utilização.

Certifique-se de que tem toda a informação necessária para ativar a garantia, guardando a informação que se encontra no formulário de rastreio (M). Pode registar aqui essa informação.

O.F. _____ .

Data _____ .

* As especificações e design podem ser objeto de alterações sem aviso prévio. Por favor contate a Bobike se tiver alguma questão.



One Maxi IP&E-BD

Scaun spate de copii pt bicicleta

RO

Piese Și Componente

- A. Scaun
- B. Ham pentru sistem de fixare
- B1. Cataramă de siguranță
- B2. Curele reglabile pe înălțime
- B2.1. Butonul de reglare
- C. Centură de siguranță pentru cadrul bicicletei
- C1. Cataramă pentru centura de siguranță
- C2. Piesă de fixare pentru centura de siguranță
- D. Reflector spate
- E. Suport pentru picioare
- E1. Mâner de siguranță suport pentru picior
- E2. Știft suport pentru picior
- E3. Curelușă pentru fixarea picioarelor pe suport
- F. Centru de greutate
- G. Pernă de scaun
- I. Clemă de deschidere și de fixare
- I1. Butonul de fixare a fâlcii
- J. Dispozitiv de conectare de siguranță roșu
- M. Informații privind trasabilitatea
- N. Cheie imbus nr. 5

Sistem de Montare Cadru (1P)

- H. Bază montură scaun
- H1. 4 x șuruburi
- H2. 4 x cleme metalice
- H3. 2 x șuruburi
- H4. Gaură pentru introducerea sistemului metalic de protecție
- K. Suport metalic
- K1. 4 x șuruburi
- K2. Bloc montură frontal
- K3. Buton blocare
- K4. Placă metalică montură posterioară
- L. Bară metalică de susținere
- L1. Limitatoare ale cleștilor

Sistem de Fixare la Portbagaj (E-BD)

- H. Bază montură scaun
- H1. 4 x șuruburi
- H2. 4 x cleme metalice
- H3. 2 x șuruburi
- H4. Gaură pentru introducerea sistemului metalic de protecție

ATENȚIE

Acest produs conține piese mici, cum ar fi șuruburi, punți de plastic și agățătoare mici pentru ambalaje. Nu le lăsați la îndemâna copiilor, pentru a evita riscul de sufocare.

Instrucțiuni Specifice Pentru Montare

- Nu este permisă montarea acestui scaun de copil pentru bicicletă pe biciclete pliabile.
- Nu este permisă utilizarea acestui scaun de copil pentru bicicletă EPAC / Pedelec la viteze de peste 25 km/h / 15,5 mph.
- Nu este permisă montarea acestui scaun de copil pentru bicicletă pe biciclete cu amortizoare spate.
- Nu este permisă montarea acestui scaun de copil pentru bicicletă pe vehicule motorizate, cum ar fi motoretele și scuterele.
- Acest scaun de copil pentru bicicletă este adecvat doar pentru transportarea copiilor cu o greutate maximă de 22 kg și cu o înălțime maximă de 110 cm (și a copiilor cu vârste recomandate între 9 luni și 6 ani - greutatea și statura fiind variabilele decisive).
- Greutatea totală a biciclistului și copilului transportat nu trebuie să depășească sarcina maximă admisă pentru bicicletă. Informații cu privire la sarcina maximă se pot găsi în manualul de utilizare a bicicletei. Puteți de asemenea contacta producătorul cu privire la acest aspect.
- Scaunul se poate monta exclusiv pe o bicicletă adecvată pentru aplicarea unor astfel de sarcini suplimentare. Consultați manualul de utilizare a bicicletei dumneavoastră.
- Poziția scaunului trebuie ajustată astfel încât ciclistul să nu atingă scaunul cu picioarele în timpul deplasării.
- Este foarte important să reglați corect scaunul și componentele sale, pentru a asigura confortul și siguranța optimă a copilului. De asemenea, este important ca scaunul să nu se incline înspre înainte, în așa fel încât copilul să nu tindă să alunece din scaun.

Totodată, este important ca spătarul să fie ușor înclinat înspre înapoi.

- Verificați dacă, cu scaunul de copil pentru bicicletă, funcționează corect toate componentele bicicletei.
- Verificați instrucțiunile bicicletei și în cazul în care aveți nelămuriri cu privire la montarea scaunului de copil pentru bicicletă pe bicicleta dumneavoastră, contactați furnizorul bicicletei dumneavoastră, pentru informații suplimentare.

Instrucțiuni Specifice Pentru Montare scaunului pe cadrul bicicletei (1P)

- Acest scaun de copii pt bicicletă trebuie să fie montat pe biciclete cu cadru rotund sau oval cu diametre între 26 și 40 mm.
- Scaunul se poate monta pe biciclete cu roți cu diametrul de 26" și 28".

Instrucțiuni Specifice Pentru Montare scaunului pe portbagaj al bicicletei (E-BD)

- Scaunul pentru copii trebuie montat pe un portbagaj cu o capacitate portantă de 27 kg, conform standardului EN ISO 11243:2016.
- Sarcina maximă aplicată pe portbagaj nu poate depăși 27 kg, conform standardului EN ISO 11243:2016.
- Din motive de siguranță, acest scaun se fixează exclusiv pe portbagaje, în conformitate cu cerințele standardului EN ISO 11243:2016 - 120 - 175 mm.
- Scaunul se poate monta pe biciclete cu roți cu diametrul de 26" și 29".

Instrucțiuni Specifice Pentru Montare Scaunului pe Cadrul Bicicletei (1P)

1. Scoateți suportul metalic (K) din bara metalică de susținere (L). În acest scop, trebuie să apăsați butonul (K3) al clemei și să trageți în același timp bara metalică de susținere (L) în sus.

2. Scoateți șuruburile (K1) de pe suportul metalic (K), cu cheia hexagonală Nr. 5 (N).

3. Este foarte importantă poziționarea corectă a suportului metalic (K). Asigurați-vă că acesta este poziționat în cadrul bicicletei conform imaginii - din față și asamblat pe tubul de șa și niciodată asamblat pe tija de șa. Puneți corpul blocului de montură frontală (K2) pe partea din față a cadrului bicicletei. Introduceți 4 șuruburi (K1) în bloc pentru a strânge placa metalică de montură posterioară (K4). Strângeți șuruburile cu cheia (N) astfel încât suportul metalic (K) să fie prinsă însă fără a fi strânsă complet pentru ca, dacă este necesar, să puteți regla ulterior înălțimea. Cu toate acestea, rețineți că acestea trebuie să fie strânse pentru a permite realizarea cu ușurință a următorului pas. Trebuie să strângeți cele 4 șuruburi în diagonală și treptat.

4. Puneți capetele barei metalice de susținere (L) în găurile suportului metalic (K) până când auziți un clic care indică blocarea și până când butonul central (K3) va ajunge la același nivel cu cel al colierului (suportul metalic). Centrați și reglați bara metalică de susținere (L) la o înălțime peste roata din spate, astfel încât ulterior, când adăugați greutatea copilului, scaunul să nu atingă roata. Rețineți că bara metalică de susținere (L) trebuie poziționată la o distanță de maximum 10 cm de roată. Nu utilizați niciodată bara metalică de susținere (L) pentru a transporta alte greutăți decât scaunul pentru copii, așa cum este indicat în acest manual.

5. Apăsați butonul fâlcilor (I1) în jos și trageți spre exterior pentru a debloca baza (H). Trageți baza (H) spre exterior pentru a o detașa de scaun (A).

6. Este necesar să se elibereze clemenele metalice (H2). Pentru a realiza acest lucru, utilizați cheia Allen nr. 5 (N) pentru a elibera doar, în cruce, șuruburile (H1). Apoi, eliberați și șuruburile (H3).

7. Asigurați-vă că baza (H) este centrată pe diagonală și pe verticală pe bara de susținere metalică (L). Dacă baza se deplasează în timpul strângerii, recentrați-o pentru a menține alinierea corectă. Centrare corectă a bazei este crucială pentru siguranța copiilor/adulților. Procedați asigurându-vă că clemenele metalice frontale (H2), aproape de logo-ul Bobike, sunt poziționate între limitatoarele de spațiu desemnate (L1) indicate de săgeata din imaginea din ghidul rapid. Nu plasați clemenele metalice frontale (H2) în afara acestei zone și rețineți că scaunul trebuie instalat cât mai aproape de șa. În timp ce asigurați

alinierea centrală cu bara de susținere (L), începeți prin a strânge cele două șuruburi (H3) cu un cuplu de strângere de 2 N.m. Apoi, strângeți cele patru șuruburi (H1) în cruce cu ajutorul cheii Allen (N). Aplicați un cuplu de torsiune suficient 6 N.m pentru a fixa în siguranță baza pe bara de susținere (L).

8. Vă rugăm să rețineți că siguranța copilului/adultului este de o importanță capitală atunci când urmați această etapă. Țineți centura de siguranță (C). Asigurați-vă că mai întâi introduceți dispozitivul de conectare metalic roșu (J) în fanta corespunzătoare (H4) de la bază (H), lângă logo-ul Bobike. Apoi, trageți ferm scaunul în jos, astfel încât ghearele (I) să se conecteze complet la bază (H). Când faceți acest lucru corect, veți auzi 2 clicuri. Pentru a vă asigura că scaunul este conectat corect și sigur în ambele puncte - (H4) și (I), împingeți ferm scaunul înainte și trageți-l ferm înapoi pentru a vă asigura că conectarea a fost reușită. Ambele puncte de acțiune (I1) și (J) sunt de culoare roșie pentru a fi conștientizate.

9. Scaunul pentru copii are un centru de greutate (F) (înscris pe scaunul pentru copii) care trebuie poziționat în fața axului roții din spate. Dacă este poziționat în spatele axului, nu trebuie să depășească o distanță de 10 cm. De asemenea, poziționarea scaunului pentru copii trebuie făcută cu atenție deosebită, astfel încât acesta să nu fie atins cu picioarele de către ciclist în timpul pedalării. **Notă:** În Germania, conform Codului rutier german (StVZO), scaunele pentru bicicletă pot fi fixate doar astfel încât 2/3 din adâncimea scaunului sau centrul de greutate al scaunului să se afle între axa frontală și cea din spate a bicicletei.

10. După reglarea înălțimii și poziționarea scaunului (A), strângeți manual cu cheia Allen (N) suportul metalic (K) pentru a vă asigura că acesta nu se poate mișca. Trebuie să strângeți manual șuruburile (K1) în diagonală, cu aceeași forță și în etape, cu un cuplu de 8 N.m.

11. Scuturați scaunul (A) și aplicați o presiune înainte și trageți în spate pentru a verifica dacă toate sistemele de montare sunt bine fixate, iar scaunul este bine fixat pe fiecare dintre ele. Efectuarea acestei verificări este de cea mai mare importanță pentru siguranța atât a biciclistului, cât și a copilului.

12. Începeți să deschideți catarama centurii de siguranță (C1) și treceți-o în jurul cadrului bicicletei. Reglați cureaua așa cum este indicat în imagine, sub tensiune. Asigurați-vă că centura dezlegată nu este în contact cu roata, așa că treceți-o prin dispozitivul de fixare a centurii de siguranță (C2). Acest pas este extrem de important pentru siguranța copilului și ciclistului.

Instrucțiuni Specifice Pentru Montare Scaunului pe portbagaj al Bicicletei (E-BD)

1. Apăsați butonul fâlcilor (I1) în jos și trageți spre exterior pentru a debloca baza (H). Trageți baza (H) spre exterior pentru a o detașa de scaun (A).

2. Este necesar să se elibereze clemenele metalice (H2). Pentru a realiza acest lucru, utilizați cheia Allen nr. 5 (N) pentru a elibera doar, în cruce, șuruburile (H1). Apoi, eliberați și șuruburile (H3).

3. Asigurați-vă că baza este centrată pe suportul de bagaje. Dacă baza se deplasează în timpul strângerii, recentrați-o pentru a menține alinierea corectă. În timp ce asigurați alinierea centrală cu suportul de bagaje, începeți prin a strânge cele două șuruburi

(H3) cu un cuplu de 2 N.m. Apoi, strângeți cele patru șuruburi (H1) în cruce cu ajutorul cheii Allen (N). Aplicați un cuplu de torsiune suficient 6 N.m pentru a fixa în siguranță baza pe suportul de bagaje.

4. Vă rugăm să rețineți că siguranța copilului/adultului este de o importanță capitală atunci când urmați această etapă. Țineți centura de siguranță (C). Asigurați-vă că mai întâi introduceți dispozitivul de conectare metalic roșu (J) în fanta corespunzătoare (H4) de la bază (H), lângă logo-ul Bobike. Apoi, trageți ferm scaunul în jos, astfel încât ghearele (I) să se conecteze complet

la bază (H). Când faceți acest lucru corect, veți auzi 2 clicuri. Pentru a vă asigura că scaunul este conectat corect și sigur în ambele puncte - (H4) și (I), împingeți ferm scaunul înainte și trageți-l ferm înapoi pentru a vă asigura că conectarea a fost reușită. Ambele puncte de acțiune (I1) și (J) sunt de culoare roșie pentru a fi conștientizate.

5. Scaunul pentru copii are un centru de greutate (F) (înscris pe scaunul pentru copii) care trebuie poziționat în fața axului roții din spate. Dacă este poziționat în spatele axului, nu trebuie să depășească o distanță de 10 cm. De asemenea, poziționarea scaunului pentru copii trebuie făcută cu atenție deosebită, astfel încât acesta să nu fie atins cu picioarele de către ciclist în timpul pedalării. **Notă:** În Germania, conform Codului rutier german (StVZO), scaunele pentru bicicletă pot fi fixate doar astfel încât

2/3 din adâncimea scaunului sau centrul de greutate al scaunului să se afle între axa frontală și cea din spate a bicicletei.

6. Scuturați scaunul (A) și aplicați o presiune înainte și trageți în spate pentru a verifica dacă toate sistemele de montare sunt bine fixate, iar scaunul este bine fixat pe fiecare dintre ele. Efectuarea acestei verificări este de cea mai mare importanță pentru siguranța atât a biciclistului, cât și a copilului.

7. Începeți să deschideți catarama centurii de siguranță (C1) și treceți-o în jurul cadrului bicicletei. Reglați cureaua așa cum este indicat în imagine, sub tensiune. Asigurați-vă că centura dezlegată nu este în contact cu roata, așa că treceți-o prin dispozitivul de fixare a centurii de siguranță (C2). Acest pas este extrem de important pentru siguranța copilului și ciclistului.

Cum se așază și cum se fixează copilul în siguranță în scaun

1. Pentru a așeza în siguranță copilul pe scaun, trebuie să așezați bicicleta pe un teren plat și solid, pentru o stabilitate maximă a bicicletei. Chiar dacă bicicleta dvs. oferă suporturi rapide robuste, trebuie să țineți întotdeauna bicicleta, în timp ce așezați/îndepărtați copilul. Trebuie să vă purtați copilul în poală și să-l așezați în siguranță pe scaun. Este interzis ca copilul să se urce singur pe bicicletă sau să folosească suporturile pentru picioare pentru a ajunge pe scaun. Pentru a așeza copilul pe scaun, mai întâi întindeți complet hamul sistemului de retenție (B), apăsând butonul de reglare (B2.1) al cataramii (B2) și trăgându-l în sus - acest fapt facilitează așezarea copilului în scaun. În continuare, prin intermediul apăsării butonului de siguranță pentru cataramă, desfaceți catarama de siguranță (B1). După ce ai eliberat catarama, detașează ambele părți glisând una în sus și cealaltă în jos. Așază copilul, fixează centurile de pe umeri și apoi conectează-le glisând cele două părți ale cataramelor împreună și închide catarama de siguranță. Înainte de a fixa catarama, asigură-te că ambele părți sunt conectate în mod sigur. Închideți catarama de siguranță, ajustați lungimea centurii utilizând regulatoarele de centură, în așa fel încât copilul dumneavoastră să fie în

siguranță. Înainte de călătorie, verificați întotdeauna ca copilul să fie asigurat și ca centura să fie strânsă însă nu într-atât încât să vătămeze copilul. În funcție de creșterea copilului, înălțimea actuală și greutatea, puteți regla înălțimea hamului sistemului de reținere (B) pe toate dispozitivele de reglare a curelelor (B2), trăgând în sus sau în jos curelele până la atingerea dimensiunii dorite.

2. Reglați înălțimea suportului pentru picior potrivit pentru copil. Pentru a efectua acest lucru, ridicați mânerul (E1) și glisați-l în sus sau în jos pentru înălțimea necesară. După stabilirea înălțimii corecte, coborâți mânerul (E1) pentru a-l bloca.

3. Pentru a scoate cureaua suportului pentru picior (E3), ridicați ușor pentru a o desface de la nivelul știftului suportului pentru picior (E2) și glisați în sus pentru a o desface din fanta suportului. Apoi, treceți capătul subțire al curelei din plastic prin orificiul din suportul pentru picior, conform imaginii. După ce cureaua este poziționată corect, aceasta poate fi glisată în sus sau în jos, în funcție de dimensiunea piciorului. Apoi, introduceți știftul suportului pentru picior în unul din orificiile curelei. Dacă doriți să îndepărtați cureaua (E3), răsușiți-o ușor pentru a o slăbi de suportul pentru picioare (E2).

Cum să Scoateți Scaunul Copilului de pe un Cadru de Bicicletă (1P)

OPȚIUNEA A - SCOATEȚI SCAUNUL PENTRU COPII + BAZA + BARA METALICĂ DE SUSȚINERE

1. Desprindeți centura de siguranță (C) pentru a putea înlătura scaunul pentru copii. Apoi apăsați butonul de blocare (K3) al suportului metalic (K) și trageți în același timp bara metalică de susținere (L) în sus și spre înapoi așa cum este arătat în imagine.

OPȚIUNEA B - SCOATEȚI SCAUNUL PENTRU COPII DIN BAZĂ, LĂSÂND TÎJA + BAZA MONTATE PE BICICLEȚĂ

1. Desprindeți centura de siguranță (C) pentru a putea înlătura scaunul pentru copii.

2. Apăsați clemele de fixare (I) și scoateți-le pe amândouă. În același timp, trageți scaunul pentru copii în sus și spre înapoi.

Cum să Scoateți Scaunul Copilului de pe un Portbagaj (E-BD)

1. Desprindeți centura de siguranță (C) pentru a putea înlătura scaunul pentru copii.

2. Apăsați clemele de fixare (I) și scoateți-le pe amândouă. În același timp, trageți scaunul pentru copii în sus și spre înapoi.

Cum setați lacătul Bobike

1. Apăsați butonul pentru a debloca lacătul. În timp ce apăsați butonul, setați și salvați noul cod. Închideți lacătul. Schimbați numerotarea pentru a ascunde noul dvs. cod. Pentru a debloca lacătul, este suficient să introduceți din nou noul cod și apoi să apăsați

butonul. Vă rugăm să vă asigurați că lacătul este întotdeauna ținut la distanță. **Notă:** lacătul trebuie utilizat numai atunci când bicicleta este parcată și nu este folosit ca dispozitiv antifurt. Asigurați-vă că lacătul este depozitat într-o locație sigură, departe

de raza de acțiune a copiilor, pentru a preveni potențialele pericole de strangulare. Păstrați lacătul în apropiere și sub supravegherea unui adult atunci când este utilizat, de exemplu prinzându-l la o bucla

de centură sau ținându-l într-un buzunar securizat. Respectarea acestor măsuri tehnice poate contribui la atenuarea riscului de strangulare și la asigurarea unei utilizări sigure și responsabile a lacătului.



Atenție

Asigurați faptul că ați urmat și îndeplinit toate instrucțiunile. Într-un astfel de caz, scaunul de copil pentru bicicletă este pregătit pentru utilizare.

ESTE OBLIGATORIE CITIREA următorului capitol cu privire la instrucțiunile de siguranță în legătură cu utilizarea scaunului dumneavoastră de copil pentru bicicletă.

Instrucțiuni Specifice Pentru Utilizare

- Îndepărtați autocolantele care nu au legătură cu siguranța de pe scaunul de bicicletă pentru copii înainte de utilizare.
- Biciclistul trebuie să aibă vârsta de cel puțin 16 ani.
- Verificați dacă în țara dumneavoastră sunt în vigoare legi și reglementări specifice cu privire la transportul copiilor în scaune atașate la biciclete.
- Transportați numai copii care pot sta în scaun fără a fi ajutați o perioadă de timp mai îndelungată, cel puțin pe perioada avută în vedere pentru călătoria cu bicicleta.
- Nu transportați în acest scaun de copil pentru bicicletă copii cu vârsta mai mică de 9 luni. Pentru a putea fi transportat în acest scaun, copilul trebuie să poată sta în șezut, drept, cu capul ridicat și să poarte casca de protecție. Consultați medicul în cazul în care aveți îndoieli cu privire la dezvoltarea copilului.
- Asigurați faptul că greutatea și statura copilului nu depășesc capacitatea maximă a scaunului și verificați la intervale regulate acest fapt. Verificați greutatea copilului înainte de a utiliza scaunul de copil. În niciun caz nu este permisă utilizarea scaunului de copil pentru bicicletă pentru transportarea unui copil a cărui greutate depășește limita admisă.
- Asigurați faptul că verificați periodic ca greutatea și statura copilului să nu depășească sarcina maximă admisă a scaunului.
- Asigurați faptul că nicio parte a corpului sau a îmbrăcăminții copilului nu poate intra în contact cu componentele aflate în mișcare ale scaunului sau ale bicicletei și verificați acest fapt pe măsură ce copilul crește.
- Trebuie să acoperiți orice obiect tăios sau ascuțit de pe bicicletă (de exemplu, cablurile franjurate), pe care copilul le-ar putea atinge, în orice situație.
- Un apărător de roți este obligatoriu pentru a împiedica copilul să își introducă picioarele sau mâinile între spițe. Este obligatorie folosirea unei protecții poziționate sub șă sau a unei șei cu arcuri interne. Asigurați-vă că în niciun fel copilul nu poate împiedica frânelor, evitând astfel accidentele. Aceste ajustări trebuie revizuite în funcție de creșterea copilului.
- Acoperiți arcurile expuse ale șei din spate.
- Atunci când nu se utilizează scaunul de copil pentru bicicletă, strângeți catarama de bazin a hamului de

- siguranță, pentru a evita balansarea centurilor și intrarea acestora în contact cu componentele aflate în mișcare de rotație ale bicicletei, cum ar fi roțile, frâne etc., în condițiile în care astfel s-ar putea genera un pericol pentru biciclist.
- Așezați copilul în scaunul de copil pentru bicicletă, asigurând faptul că toate centurile și benzile sunt strânse bine dar nu într-atât încât să deranjeze copilul.
- Verificați în mod frecvent siguranța elementelor de fixare.
- Utilizați întotdeauna întregul sistem de retenție de siguranță precum benzile, pentru a asigura faptul că copilul este asigurat în scaun.
- Îmbrăcați copilul cu haine adecvate condițiilor meteorologice.
- Copiii din scaunele de copil trebuie să fie îmbrăcați cu haine mai călduroase decât bicicliștii și trebuie să fie protejați împotriva ploii.
- Îndepărtați scaunul atunci când bicicleta se transportă cu mașina (în exteriorul mașinii). Curenții de aer pot deteriora scaunul sau pot afecta elementele de fixare ale acestuia sau alte elemente suspendate, fapt care ar putea provoca accidente.
- Persoanele însoțitoare trebuie să fie atente la stabilitate / echilibru atunci când așează copilul pe bicicletă în scaun.
- Asigurați faptul că, în timp ce călătorește în scaun, copilul poartă o cască adecvată care respectă standardul EN 1078:2012+A1:2012. Neputerea căștii de protecție crește exponențial riscul de deces, invaliditate pe termen lung, traumatisme craniene sau alte leziuni. În calitate de producători de scaune de bicicletă, ne pasăm de siguranța pasagerilor scaunelor, așa că recomandăm cu tărie ca copiii și toți pasagerii să poarte căști de bicicletă montate și fixate corespunzător.
- Scaunul și căptușeala se pot încălzi dacă sunt expuse la soare timp îndelungat. Înainte de a așeza copilul în scaun, asigurați faptul că scaunul nu este prea cald.
- Acest scaun de copil nu este adecvat pentru utilizarea în timpul activităților sportive sau în condiții extreme, cum ar fi: enduro, mountain biking extrem, gropi mari în carosabil, zone cu salturi sau drumuri off-road.
- Atunci când mergeți pentru prima dată cu scaunul montat - pentru a testa bicicleta într-un mediu sigur/ liniștit înainte de a merge pe autostradă.



AVERTIZĂRI

AVERTISMENT: Nu atașați niciun bagaj suplimentar la scaunul pentru copii. Dacă aveți bagaje în plus, capacitatea de transportare a bicicletei nu trebuie depășită și vă recomandăm ca acestea să

fie așezate în partea față a bicicletei.

AVERTISMENT: Nu modificați scaunul.

AVERTISMENT: Bicicleta ar putea funcționa diferit cu un copil aflat în scaun, în special în ceea ce privește echilibrul, direcția și frâna.



AVERTIZĂRI

AVERTISMENT: Nu lăsați niciodată bicicleta parcată, cu copilul în scaun, nesupravegheat.

AVERTISMENT: În cazul oricărei fisuri sau dacă suprafața începe să se descompună, înseamnă că s-a atins limita de viață a scaunului și că acesta trebuie înlocuit. În cazul îndoielilor, se recomandă contactarea unei persoane de specialitate.

AVERTISMENT: Înainte de utilizare, verificați întotdeauna temperatura suprafeței scaunului.

AVERTISMENT: Acest scaun de copil nu este adecvat pentru utilizarea în timpul activităților sportive.

AVERTISMENT: Asigurați-vă întotdeauna

că pentru copil, capul se sprijină în poziția înclinată.

AVERTISMENT: Dispozitivele suplimentare de siguranță trebuie întotdeauna să fie bine fixate.

AVERTISMENT (E-BD): Scaunul nu trebuie utilizat ca suport pentru bagaje și nu trebuie să transporte alte încărcături decât cele menționate în acest manual: un copil.

AVERTISMENT (E-BD): Nu așezați niciodată benzile elastice prevăzute inițial în suportul de transport pe scaun sau plasate în spatele acestuia, deoarece presiunea continuă exercitată de aceste benzi elastice ar putea deteriora sistemul de fixare al scaunului pentru copii și ar putea pune în pericol copilul și biciclistul.



Atenție

Nerespectarea acestor instrucțiuni de utilizare poate duce la accidente grave sau la decesul biciclistului și/sau copilului. Bobike nu răspunde pentru niciun fel de pagube cauzate produsului sau persoanelor, rezultate ca urmare a instalării, depozitării sau asamblării necorespunzătoare (nerespectarea instrucțiunilor de asamblare), întreținerii necorespunzătoare, utilizării improprii sau în neconformitate cu specificațiile tehnice sau de

utilizare (nerespectarea instrucțiunilor de întreținere) sau ca urmare a modificărilor sau reparațiilor efectuate de către dumneavoastră sau de către un terț. În cazul în care aveți îndoieli, vă solicităm să ne contactați sau să contactați dealerul responsabil pentru dumneavoastră, în așa fel încât să vă putem asista și să asigurăm siguranța dumneavoastră și a copilului dumneavoastră în timp ce călătoriți pe bicicleta cu scaunul montat.

Întreținere

Pentru menținerea scaunului de copil pentru bicicletă în bune condiții de funcționare și pentru prevenirea accidentelor, recomandăm următoarele:

- Verificați periodic sistemul de fixare a scaunului pe bicicletă, pentru a asigura faptul că este în stare ireproșabilă.
- Verificați toate componentele, pentru a asigura faptul că funcționează corect. Nu utilizați scaunul, dacă vreuna dintre componente este deteriorată. Componentele deteriorate trebuie înlocuite. Pentru

înlocuirea acestora, trebuie să contactați un dealer local autorizat **Bobike**, pentru a achiziționa componentele de schimb corecte. Puteți găsi dealerii pe site-ul: www.bobike.com

- În cazul în care ați avut un accident cu bicicleta cu scaunul montat, vă recomandăm să înlocuiți cu un scaun nou scaunul de copil. Chiar dacă scaunul existent nu prezintă deteriorări vizibile.
- Spălați cu apă și săpun scaunul (nu utilizați produse abrazive, corozive sau toxice).

Garanție

3 ANI GARANȚIE: toate componentele mecanice, numai pentru defecte imputabile producătorului. Înregistrați-vă produsul la www.bobike.com.

GARANȚIE SUPPLEMENTARĂ DE 1 AN: Înregistrați scaunul dumneavoastră la adresa www.bobike.com și obțineți o garanție suplimentară de un an.

Important: trebuie să vă înregistrați în termen de 2 luni de la data achiziționării produsului, pentru a beneficia de garanția suplimentară de un an oferită de către Bobike.

SOLICITĂRI DE GARANȚIE

Pentru a beneficia de service în perioada de garanție trebuie să aveți bonul de achiziție original. Pentru articolele returnate fără un bon achiziție, se consideră că perioada de garanție începe la data fabricației.

Orice garanție se consideră a fi nulă, în cazul în care produsul este deteriorat din cauza unui accident, utilizării necorespunzătoare sau modificării sistemului de către utilizator sau dacă s-a utilizat în orice alt mod, în afara celui descris în prezentul manual de utilizare.

Pentru a asigura faptul că dispuneți de toate informațiile necesare pentru activarea garanției, trebuie să păstrați informațiile pe care le aveți pe eticheta cu informații de trasabilitate (M). Puteți înregistra informațiile și aici.

O.F. _____.

Data _____.

* Specificațiile și modelul fac obiectul modificărilor fără notificare prealabilă. Pentru orice întrebare, contactați Bobike.

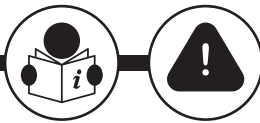

One Maxi IP&E-BD

Заднее велосипедное детское сиденье

RU.

Список Комплектующих

- | | |
|---|---|
| A. Основное сиденье | Система Крепления на Раму (1P) |
| B. Ремень системы крепления | H. База для монтажа сиденья |
| B1. Предохранительная пряжка | H1. 4 x винта |
| B2. Регуляторы вертикального ремня | H2. 4 x металлических зажима |
| B2.1. Кнопка регулировки | H3. 2 x винта |
| C. Ремень безопасности, пристегивающийся к велосипедной раме | H4. Отверстие для вставки металлической защитной системы |
| C1. Пряжка ремня безопасности | K. Металлический кронштейн |
| C2. Фиксатор ремня безопасности | K1. 4 x винта |
| D. Задний отражатель | K2. Передний монтажный блок |
| E. Подставка для ног | K3. Блокирующая кнопка |
| E1. Штифт подножки | K4. Задняя металлическая монтажная пластина |
| E2. Фиксатор подножки | L. Металлическая дуга |
| E3. Ремешок для ног | L1. Ограничители хомутов |
| F. Центр тяжести | |
| G. Подушка велокресла | Задняя Система Крепления (E-BD) |
| I. Открывающиеся и зажимающие крепления | H. База для монтажа сиденья |
| I1. Челюстная кнопка | H1. 4 x винта |
| J. Красное предохранительное соединительное устройство | H2. 4 x металлических зажима |
| M. Информация для отслеживаемости | H3. 2 x винта |
| N. Шестигранный ключ № 5 | H4. Отверстие для вставки металлической защитной системы |

ВНИМАНИЕ

Этот продукт содержит мелкие детали, такие как болты, пластиковые пакеты и небольшие упаковочные крючки. Во избежание риска душения их следует хранить в местах, недоступных для детей.

Особые Инструкции по Монтажу

- Данное детское сиденье нельзя размещать на складных велосипедах.
- Это детское сиденье запрещено использовать на велосипедах EPC/Pedelecs, двигающихся со скоростью более 25 км/ч.
- Данное детское сиденье нельзя размещать на велосипеде с задними амортизаторами.
- Данное детское сиденье нельзя размещать на механизированных транспортных средствах, таких как мопеды и мотороллеры.
- Данное детское сиденье предназначено только для перевозки детей весом не более 22 кг и ростом не более 110 см (рекомендованный возраст — от 9 месяцев до 6 лет, но определяющим является вес и рост ребенка).
- Суммарный вес велосипедиста и перевозимого ребенка не должен превышать разрешенной для вашей модели велосипеда массы загрузки. Информация по максимальной разрешенной массе можно найти в руководстве пользователя, прилагающемся к вашему велосипеду. Узнать эту информацию вы можете так же у производителя велосипеда.
- Данное сиденье может быть установлено только на велосипед, имеющий для этого технические возможности. См. руководство по эксплуатации вашего велосипеда.
- Положение детского сиденья на велосипеде должно быть отрегулировано так, чтобы велосипедист во время езды не задевал сиденье ногами.
- Очень важно правильно отрегулировать сиденье и его детали, для достижения необходимого комфорта и

- безопасности ребенка. Важно также расположить спинку под небольшим наклоном назад таким образом, чтобы ребенок не выпал из кресла при перевозке.
- Убедитесь, что после монтажа сиденья, велосипед работает исправно.
- Изучите инструкцию к своему велосипеду, в случае если у вас возникают сомнения относительно того, возможно ли произвести установку данного сиденья на ваш велосипед, пожалуйста, свяжитесь с поставщиком велосипеда для уточнения этой информации.

Специальные инструкции по установке сиденья на раму велосипеда (1P)

- Данное детское сиденье должно быть установлено на округлую или овальную раму с диаметром в пределах от 28 до 40 мм.
- Детское сиденье монтируется на велосипеды с диаметром колес 66 и 71 см (26 и 28 дюймов).

Специальные инструкции по установке сиденья на багажник (E-BD)

- Детское сиденье следует устанавливать на багажник грузоподъемностью 27 кг, в соответствии со стандартом EN ISO 11243:2016.
- Максимальный вес не может превышать 27 кг, в соответствии со стандартом EN ISO 11243:2016.
- По причинам безопасности данное сиденье может быть помещено только на багажник, в соответствии с EN ISO 11243:2016 – от 120 до 175 mm.
- Детское сиденье монтируется на велосипеды с диаметром колес 66 и 73,66 см (26 и 29 дюймов).

Специальные Инструкции по Установке Сиденья на Раму велосипеда (1P)

1. Снимите металлического кронштейна (K) с металлической дуги (L). Для этого необходимо нажать на кнопку зажима (K3) и одновременно потянуть металлическую дугу (L) вверх.

2. Выкрутите винты (K1) из металлического кронштейна (K) с помощью торцевого ключа № 5 (N).

3. Правильное позиционирование металлического кронштейна (K) является чрезвычайно важным. Убедитесь, что он установлен в раме велосипеда в соответствии с рисунком - спереди и собран на подседельной трубе и никогда не собран на подседельном штыре. Установите передний монтажный блок (K2) на раме велосипеда спереди. Вставьте 4 винта (K1) в блок, чтобы затянуть заднюю металлическую монтажную пластину (K4). Затяните винты ключом (N), так чтобы металлический кронштейн (K) был закреплён, но не затянут, чтобы в случае необходимости была возможность отрегулировать высоту. Однако посадка должна быть прочной, чтобы облегчить выполнение следующего шага. Требуется поэтапно затянуть 4 винта по диагонали.

4. Просуньте концы металлической дуги (L) в отверстия металлического кронштейна (K), пока не услышите щелчок блокировки и центральная кнопка (K3) не будет на одном уровне с внешней стороной металлического кронштейна. Отцентрируйте и отрегулируйте металлической дуги (L) на высоте выше заднего колеса таким образом, чтобы под воздействием веса ребенка детское сиденье не касалось колеса. Металлической дуги (L) должна быть установлена на расстоянии максимум 10 см от колеса. Никогда не используйте металлической дуги (L) для перевозки других грузов, помимо детского сиденья, как указано в настоящем руководстве.

5. Нажмите на кнопку губок (I1) вниз и потяните наружу, чтобы разблокировать основание (H). Потяните основание (H) наружу, чтобы отсоединить его от сиденья (A).

6. Необходимо освободить металлические зажимы (H2). Для этого с помощью шестигранного ключа №5 (N) ослабьте только винты (H1) в поперечном направлении. Затем также ослабьте винты (H3).

7. Убедитесь, что основание (H) отцентрировано по диагонали и вертикали на металлической опорной планке (L). Если основание смещается во время затягивания, отцентрируйте его снова, чтобы сохранить правильное выравнивание. Правильное центрирование основания имеет решающее значение для безопасности ребенка/взрослого. Убедитесь, что передние металлические зажимы (H2), расположенные рядом с логотипом Vobike, находятся между обозначенными ограничителями пространства (L1), указанными стрелкой на рисунке Краткого руководства. Не размещайте передние металлические зажимы (H2) вне этой зоны и обратите

внимание, что сиденье должно быть установлено как можно ближе к седлу. Обеспечивая выравнивание по центру с опорной планкой (L), начните с затягивания двух винтов (H3) с моментом 2 Н.м. Затем затяните четыре винта (H1) в крестообразном порядке с помощью шестигранного ключа (N). Приложите достаточный момент затяжки 6 Н.м, чтобы надежно закрепить основание на опорной планке (L).

8. Обратите внимание, что безопасность ребенка/взрослого имеет первостепенное значение при выполнении этого шага. Держите ремень безопасности (C). Сначала вставьте красный металлический соединитель (J) в соответствующее гнездо (H4) на основании (H) рядом с логотипом Vobike. Затем сильно потяните сиденье вниз, чтобы когти (I) полностью соединились с основанием (H). Когда вы сделаете это правильно, вы услышите 2 щелчка. Чтобы убедиться, что сиденье правильно и надежно соединено в обеих точках - (H4) и (I), сильно толкните сиденье вперед и сильно потяните назад, чтобы убедиться, что соединение прошло успешно. Оба пункта действия (I1) и (J) отмечены красным цветом, чтобы вы знали.

9. Центр тяжести данного сиденья (F); установлен в сиденье) должен быть расположен над осью заднего колеса. Если центр тяжести расположен позади оси, расстояние от оси до центра тяжести не должно превышать 10 см. Очень важно удостовериться в том, не задевает ли велосипедист детского сиденья ногами во время езды. **Обратите внимание!** В соответствии с действующим в Германии законом о дорожном движении StVZO, установка велосипедных сидений допускается только таким образом, чтобы сиденье на 2/3 в глубину или его центр тяжести обязательно располагались между передней и задней осями велосипеда.

10. После регулировки высоты и положения сиденья (A) затяните вручную шестигранным ключом (N) металлический кронштейн (K), чтобы исключить его перемещение. Затягивайте винты (K1) вручную по диагонали, с одинаковым усилием и поэтапно, с моментом затяжки 8 Н.м.

11. Встряхните сиденье (A) и потяните его вперед и назад, чтобы убедиться, что все системы крепления надежно закреплены, а сиденье прочно прикреплено к каждой из них. Проведение этой проверки имеет огромное значение для безопасности велосипедиста и ребенка.

12. Сначала откройте пряжку (C1) ремня безопасности и проведите его вокруг рамы велосипеда. Отрегулируйте ремень, как показано на рисунке, с натяжением. Убедитесь, что оставшаяся свободная часть ремня не соприкасается с колесом, и пропустите его через фиксатор (C2) ремня безопасности. Этот шаг чрезвычайно важен для обеспечения безопасности ребенка и велосипедиста.

Специальные Инструкции по Установке Сиденья на Багажник (E-BD)

1. Нажмите на кнопку губок (I1) вниз и потяните наружу, чтобы разблокировать основание (H). Потяните основание (H) наружу, чтобы отсоединить его от сиденья (A).

2. Необходимо освободить металлические зажимы (H2). Для этого с помощью шестигранного ключа №5 (N) ослабьте только винты (H1) в поперечном направлении. Затем также ослабьте винты (H3).

3. Убедитесь, что основание отцентрировано на багажнике. Если основание смещается во время затяжки, отцентрируйте его снова, чтобы сохранить правильное выравнивание. Убедившись, что основание выровнено по центру, затяните два винта (H3) моментом 2 Н.м. Затем шестигранным

ключом (N) затяните четыре винта (H1) в крестообразном порядке. Приложите достаточный момент затяжки 6 Н.м, чтобы надежно закрепить основание на багажнике.

4. Обратите внимание, что безопасность ребенка/взрослого имеет первостепенное значение при выполнении этого шага. Держите ремень безопасности (C). Сначала вставьте красный металлический соединитель (J) в соответствующее гнездо (H4) на основании (H) рядом с логотипом Vobike. Затем сильно потяните сиденье вниз, чтобы когти (I) полностью соединились с основанием (H). Когда вы сделаете это правильно, вы услышите 2 щелчка. Чтобы убедиться, что сиденье правильно и надежно

соединено в обеих точках - (H4) и (I), сильно толкните сиденье вперед и сильно потяните назад, чтобы убедиться, что соединение прошло успешно. Оба пункта действия (I1) и (J) отмечены красным цветом, чтобы вы знали.

5. Центр тяжести данного сиденья (F); установлен в сиденье) должен быть расположен над осью заднего колеса. Если центр тяжести расположен позади оси, расстояние от оси до центра тяжести не должно превышать 10 см. Очень важно удостовериться в том, не задевает ли велосипедист детского сиденья ногами во время езды. **Обратите внимание!** В соответствии с действующим в Германии законом о дорожном движении StVZO, установка велосипедных сидений допускается только таким образом, чтобы сиденье на 2/3 в глубину или его

центр тяжести обязательно располагались между передней и задней осями велосипеда.

6. Встряхните сиденье (A) и потяните его вперед и назад, чтобы убедиться, что все системы крепления надежно закреплены, а сиденье прочно прикреплено к каждой из них. Проведение этой проверки имеет огромное значение для безопасности велосипедиста и ребенка.

7. Сначала откройте пряжку (C1) ремня безопасности и проведите его вокруг рамы велосипеда. Отрегулируйте ремень, как показано на рисунке, с натяжением. Убедитесь, что оставшаяся свободная часть ремня не соприкасается с колесом, и пропустите его через фиксатор (C2) ремня безопасности. Этот шаг чрезвычайно важен для обеспечения безопасности ребенка и велосипедиста.

Как безопасно посадить и зафиксировать ребенка на сиденье

1. Чтобы безопасно посадить ребенка на сиденье, следует поставить велосипед на ровную и твердую поверхность для максимальной устойчивости. Даже если велосипед оснащен надежными подножками, следует всегда держать велосипед, когда сажаете или снимаете ребенка. Необходимо перенести ребенка на колени и безопасно садить на сиденье. Ребенку запрещено забираться на сиденье велосипеда самостоятельно или с помощью подножки. Чтобы поместить ребенка на сиденье, полностью вытяните ремень системы крепления (B), нажав и приподняв регулирующий рычажок (B2.1) защелки (B2) - это упрощает размещение ребенка на сиденье. Then, open the safety buckle (B1) by pressing the safety buckle button. После отпущения застежки отсоедините обе стороны, сдвинув одну вверх, а другую - вниз. Поместите ребенка на место, закрепите плечевые ремни, а затем соедините их, сдвигая две части застежки вместе и закрыв застежку безопасности. Прежде чем застегнуть застежку, убедитесь, что обе стороны надежно соединены. Защелкните предохранительную скобу. С помощью регуляторов отрегулируйте длину ремня, чтобы ребенок был надежно зафиксирован. Перед началом движения обязательно проверьте

фиксацию ребенка и убедитесь, что ремень плотно прилегает, но не причиняет боль. Можно отрегулировать высоту ремня системы крепления (B) с помощью регуляторов (B2) в соответствии с ростом и весом ребенка, потянув ремни вверх или вниз до достижения нужного размера.

2. Отрегулируйте высоту подножки в соответствии с размером ребенка. Для этого поднимите рычаг (E1) и сдвиньте его вверх или вниз на нужную высоту. После достижения комфортного положения, опустите рычаг (E1), чтобы зафиксировать его.

3. Чтобы снять ремень безопасности для ног (E3), слегка поднимите его, чтобы освободить его от штифта подножки (E2) и сдвиньте его вверх, чтобы отсоединить его от гнезда подножки. Затем пропустите тонкий конец пластиковой ленты через отверстие в подставке для ног, как показано на рисунке. Как только ремень будет правильно установлен, его можно легко сдвинуть вверх или вниз в соответствии с размером ноги ребенка. Затем закрепите одно из отверстий в ремне на фиксаторе подставки для ног. Если требуется снять ремень (E3), слегка проверните его, чтобы снять его с фиксатора подставки для ног (E2).

Снятие Детского Сиденья с Рамы Велосипеда (1P)

ВАРИАНТ А - СНЯТЬ ДЕТСКОЕ КРЕСЛО + ОПОРУ + МЕТАЛЛИЧЕСКУЮ ДУГУ

1. Отсоедините ремень безопасности (C), чтобы снять сиденье для ребенка. Затем нажмите кнопку блока (K3) металлического кронштейна (K) и одновременно потяните металлическую дугу (L) вверх и назад, как показано на рисунке.

ВАРИАНТ В - СНЯТЬ ДЕТСКОЕ КРЕСЛО С ОПОРЫ, ОСТАВИВ СТЕРЖЕНЬ + ОПОРУ НА ВЕЛОСИПЕДЕ

1. Отсоедините ремень безопасности (C), чтобы снять сиденье для ребенка.

2. Нажмите на крепления (I) и раздвиньте их. В то же время потяните детское сиденье вверх и назад.

Снятие Детского Сиденья С Багажника Велосипеда (E-BD)

1. Отсоедините ремень безопасности (C), чтобы снять сиденье для ребенка.

2. Нажмите на крепления (I) и раздвиньте их. В то же время потяните детское сиденье вверх и назад.

Как настроить висячий замок Vobike

1. Нажмите кнопку, чтобы отпереть замок. Нажимая на кнопку, введите и сохраните новый код. Закройте навесной замок. Измените нумерацию, чтобы скрыть новый код. Чтобы отпереть замок, просто введите новый код еще раз и нажмите на кнопку. Пожалуйста, следите за тем, чтобы замок всегда находился вдали.

Примечание: Замок следует использовать только тогда, когда велосипед припаркован и не используется в качестве противоугонного

устройства. Убедитесь, что навесной замок хранится в безопасном месте, вне досягаемости детей, чтобы предотвратить потенциальную опасность удушья. Держите навесной замок рядом и под присмотром взрослых, когда он используется, например, прикрепите его к петле ремня или храните в защищенном кармане. Соблюдение этих технических мер поможет снизить риск удушья и обеспечить безопасное и ответственное использование навесного замка.



Внимание

Убедитесь в том, что вы следовали всем приведенным выше инструкциям. Если это так, то детское сиденье готово к использованию.

ВАМ НЕОБХОДИМО прочитать следующую главу инструкций по технике безопасности относительно использования детского сиденья.

Особые Инструкции по Применению

- Перед использованием удалите наклейки, не относящиеся к безопасности, с детского велосипедного кресла.
- Велосипедист, везущий ребенка, должен быть старше 16 лет.
- Прежде чем использовать детское сиденье убедитесь, что это не запрещено законами Вашей страны.
- К перевозке в сиденье допускаются только дети, которые в состоянии сидеть без посторонней помощи в течение длительного периода времени, по крайней мере в течение предполагаемого времени поездки.
- Сиденье не предназначено для перевозки детей младше 9 месяцев. Чтобы ребенок мог ездить в этом сидении, он должен уверенно и прямо держать голову, потому что во время поездки обязательно использование шлема. Если есть противопоказания врачей, лучше не сажать ребенка в такое велосипедное кресло.
- Убедитесь, что вес и рост ребенка не превышают максимальную вместимость кресла, и регулярно проверяйте его. Измерьте вес ребенка перед использованием детского кресла. Ни при каких обстоятельствах нельзя использовать детское велосипедное кресло для перевозки детей, вес которых превышает допустимый предел.
- Обязательно время от времени проверяйте, не превышают вес и рост ребенка максимально допустимую нагрузку на сиденье.
- Убедитесь, что ни одна часть тела и одежды ребенка не может контактировать с подвижными частями сиденья или велосипеда, и проверяйте это по мере роста ребенка.
- Любые острые или выступающие детали (например, перетертые кабели) возле сиденья, до которых может дотянуться ребенок, должны быть закрыты.
- Обязательно наличие защиты колес, чтобы ребенок не мог просунуть ноги или руки между спицами. Обязательно наличие защиты под седлом либо использование седла с установленными на нем пружинами. Во избежание несчастных случаев проверьте, что ребенок сидя в кресле не мешает работе тормозов велосипеда. Эти корректировки следует пересматривать по мере роста ребенка.
- Прикройте все открытые задние пружины седла.
- Когда ребенка нет в сидении, туго застегните

нагрудные ремешки при помощи клипсы во избежание их провисания и попадания во вращающиеся части велосипеда (колеса, тормоза и т.д.). В противном случае это может стать причиной травмы самого велосипедиста.

- Во время поездки все ремешки должны быть надежно застегнуты, но не перетянуты, чтобы не причинить ребенку боль или дискомфорт.

- Регулярно проверяйте безопасность крепежей и ремня.

- Всегда используйте все доступные системы и ремни безопасности, чтобы ребенок был надёжно закреплён в кресле.

- Лучше одевать ребенка в теплую и не продуваемую одежду.

- Дети в сиденье должны быть одеты теплее, чем велосипедисты, и быть защищены от дождя.

- Перевозка велосипед на машине (снаружи), снимите с него детское сиденье. Воздушные завихрения могут нанести сиденью повреждения или ослабить его крепеж к велосипеду, что чревато несчастным случаем.

- Когда лица, сопровождающие ребенка, сажают его на сиденье велосипеда, они должны со всей внимательностью учитывать устойчивость и равновесие.

- Убедитесь, что во время путешествия на сиденье на голову ребенка одет подходящий шлем, соответствующий стандарту EN 1078:2012+A1:2012. Не ношение шлема экспоненциально увеличивает риск смерти, длительной инвалидности, травмы головы или других травм. Как производители велосипедных кресел, мы заботимся о безопасности пассажиров, поэтому настоятельно рекомендуем детям и всем пассажирам надевать правильно подобранные и застегнутые велосипедные шлемы.

- Под долгим воздействием солнечных лучей сиденье и подкладка могут сильно нагреваться. Прежде чем усадить ребенка, убедитесь, что сиденье не слишком горячее.

- Детское сиденье не подходит для занятий спортом или экстремальных условий, таких как гонки на выносливость, езда на горном велосипеде, по ямам и бездорожью, прыжки на велосипеде.

- Перед выездом на шоссе после установки сиденья необходимо проверить велосипед в безопасной/спокойной обстановке.



ПРЕДУПРЕЖДЕНИЯ

ПРЕДУПРЕЖДЕНИЕ: Не прикрепляйте к детскому сиденью дополнительный груз. Если вы перевозите дополнительный багаж, нельзя превышать грузоподъемность велосипеда, и мы рекомендуем разместить его впереди части велосипеда.

ПРЕДУПРЕЖДЕНИЕ: Запрещается вно-

сить изменения в конструкцию сиденья.

ПРЕДУПРЕЖДЕНИЕ: При перевозке ребенка на сиденье возможны изменения в ездовых характеристиках велосипеда, в частности в отношении устойчивости, рулевого управления и торможения.

ПРЕДУПРЕЖДЕНИЕ: Категорически за-



ПРЕДУПРЕЖДЕНИЯ

прещается оставлять без присмотра велосипед с находящимся на детском сидении ребенком.

ПРЕДУПРЕЖДЕНИЕ: Появление трещин или признаков разрушения поверхности сиденья свидетельствует об истечении его срока службы, поэтому такое сиденье следует заменить. В случае возникновения вопросов обращайтесь к специалисту.

ПРЕДУПРЕЖДЕНИЕ: Всегда проверяйте температуру поверхности сиденья перед его использованием.

ПРЕДУПРЕЖДЕНИЕ: Это детское сиденье не подходит для использования во время занятий спортом.

ПРЕДУПРЕЖДЕНИЕ: Всегда следите за тем, чтобы голова ребенка поддер-

живалась в откиннутом положении.

ПРЕДУПРЕЖДЕНИЕ: Дополнительные защитные приспособления должны быть закреплены.

ПРЕДУПРЕЖДЕНИЕ (E-BD): Сиденье нельзя использовать в качестве багажника и для перевозки любых грузов, кроме указанного в настоящем руководстве, т. е. ребенка.

ПРЕДУПРЕЖДЕНИЕ (E-BD): Никогда не кладите резинки, предусмотренные в составе крепления, на велокресло или за него, так как постоянное давление, создаваемое этими резинками, может повредить систему крепления детского кресла и подвергнуть опасности ребенка и велосипедиста.



Внимание

Несоблюдение этого руководства по эксплуатации может привести к серьезным травмам или смерти велосипедиста и/или ребенка. Bobike не несет ответственности за повреждения товара или травмы пользователя, возникшие в результате: некорректной установки, хранения или использования (несоответствующие инструкциям); некорректного

ремонта; неправильного использования, использования не по назначению или модификации и починки Вами или третьей стороной. Если у вас возникнут вопросы, обращайтесь к нам или в местный магазин, и мы поможем обеспечить вашу безопасность и безопасность вашего ребенка при использовании велосипедного сиденья.

Уход За Детским Креслом

Для сохранения сиденья в надлежащем для использования виде и для предотвращения несчастных случаев мы рекомендуем следующее:

- Регулярно проверяйте исправность системы крепления детского кресла к велосипеду.
- Проверьте, все ли детали работают корректно. Не используйте детское кресло, если какая-либо из его деталей повреждена. Поврежденные части должны быть заменены. Для приобретения запасных компонентов необходимо обратиться в специализированный магазин, являющийся

авторизованным дилером **Bobike**. Список дилеров приведен на веб-сайте: www.bobike.com

- Если велосипед с детским сиденьем попал в аварию и детское сиденье не имеет видимых повреждений, все же рекомендуется заменить детское сиденье на новое.
- Содержите детское кресло в чистоте. При мытье кресла используйте мыльную воду (не используйте абразивные, разъедающие или токсические вещества), сушите при комнатной температуре.

Гарантия

ГАРАНТИЯ 3 ГОДА: на все механические детали только в отношении заводского брака. Зарегистрируйте ваш товар на веб-сайте www.bobike.com.

+1 ДОПОЛНИТЕЛЬНЫЙ ГАРАНТИЙНЫЙ ГОД: Зарегистрируйте своё кресло на сайте www.bobike.com и получите дополнительный год гарантии.

Важно: чтобы получить дополнительный год гарантии, вы должны зарегистрировать кресло в течение 2 месяцев со дня покупки.

ПРЕТЕНЗИИ ПО ГАРАНТИИ

Для получения гарантийного обслуживания необходимо предъявить товарный чек. Для товаров без чека отсчет гарантийного срока начинается с

даты изготовления товара. Все гарантии будут аннулированы, если продукт поврежден вследствие аварии, неправильной эксплуатации, изменения системы или использования способом, отличным от описанных в настоящем руководстве по эксплуатации.

Для того чтобы убедиться, что у вас есть вся необходимая информация, чтобы активировать гарантию, вам нужно сохранить информацию, которая указана на информационной этикетке (M). Вы также можете записать информацию здесь.

O.F. _____.

Date _____.

* Технические характеристики и дизайн могут изменяться без предварительного уведомления. По любым вопросам, пожалуйста, обращайтесь к нам.



One Maxi IP&E-BD

Detská sedačka na bicykel

SK.

Index Produktu

- | | |
|--|---|
| A. Hlavná sedačka | Držiak Sedačky na Rám (1P) |
| B. Upevňovací systém s pásmi | H. Základňa pre montáž sedačky |
| B1. Bezpečnostná spona | H1. 4 x skrutky |
| B2. Nastavovací prvok výšky pásu | H2. 4 x kovové spony |
| B2.1. Nastavovací tlačidlo | H3. 2 x skrutky |
| C. Bezpečnostný pás na rám bicykla | H4. Vkladač otvor pre kovový ochranný systém |
| C1. Spona bezpečnostného pásu | K. Kovový záves |
| C2. Poistka bezpečnostného pásu | K1. 4 x skrutky |
| D. Zadný reflektor | K2. Predný montážny blok |
| E. Opierka na nohu | K3. Tlačidlo blokovania |
| E1. Bezpečnostná páka opierky nôh | K4. Zadná kovová montážna doska |
| E2. Bezpečnostný výstupok | L. Kovová oporná tyč |
| E3. Pás cez opierku na nohu | L1. Obmedzovače svoriek |
| F. Ťažisko | |
| G. Poduška sedadla | Upevnenie na Nosič (E-BD) |
| I. Otváracia a upínacia čelust' | H. Základňa pre montáž sedačky |
| I1. Tlačidlo čeluste | H1. 4 x skrutky |
| J. Červené bezpečnostné spojovacie zariadenie | H2. 4 x kovové spony |
| M. Informácie o schopnosti sledovania | H3. 2 x skrutky |
| N. Kľúč na imbusové skrutky č. 5 | H4. Vkladač otvor pre kovový ochranný systém |

UPOZORNENIE

Tento výrobok obsahuje malé časti, ako sú skrutky, plastové vrecká a malé vešiaky na balenie. Udržujte ich mimo dosahu detí, aby ste predišli riziku udusenía.

Osobitné Pokyny na Montáž

- Táto detská sedačka na bicykel sa nesmie montovať na skladacích bicykloch.
- Táto detská sedačka na bicykel sa nesmie používať na EPAC / Pedelec s rýchlosťou vyššou ako 25 km/h/15,5 mph.
- Táto detská sedačka na bicykel sa nesmie montovať na bicykle so zadnými tlmičmi nárazov.
- Táto detská sedačka na bicykel sa nesmie montovať na motorových vozidlách, ako sú mopedy a skútre.
- Táto detská sedačka na bicykel je vhodná len na prevážanie detí s hmotnosťou najviac 22 kg a maximálnou výškou 110 cm (a detí v odporúčanom veku od 9 mesiacov do 6 rokov s hmotnosťou a výškou ako rozhodujúcimi ukazovateľmi).
- Celková hmotnosť cyklistu a prepravovaného dieťaťa nesmie prekročiť maximálne povolené zaťaženie bicykla. Informácie o maximálnom zaťažení nájdete v návode k bicyklu. Takisto sa s touto otázkou môžete obrátiť aj na výrobcu.
- Sedačka sa môže upevniť len na bicykel vhodný na upevnenie takéhoto dodatočného zaťaženia. Prečítajte si návod na používanie vášho bicykla.
- Poloha sedačky musí byť nastavená tak, aby sa jej cyklista pri pohybe nedotýkal nohami.
- Je veľmi dôležité správne nastaviť sedačku a jej súčasti pre zabezpečenie optimálneho pohodlia a bezpečnosti dieťaťa. Takisto je veľmi dôležité, aby sa sedačka nenakláňala dopredu, aby dieťa nemalo

tendenciu z nej vyklázať. Je tiež dôležité, aby bolo zadné operadlo mierne naklonené dozadu.

- Skontrolujte, či bicykel správne funguje aj s prípevnenou sedačkou.
- Skontrolujte návod k bicyklu a v prípade pochybností o upevnení detskej cyklosedačky k bicyklu sa so žiadosťou o ďalšie informácie obráťte na dodávateľa bicykla.

Špecifické pokyny na montáž sedačka na rám bicykla (1P)

- Táto detská sedačka na bicykel sa musí montovať na bicykle s okrúhlym alebo oválnym rámom s priemerom od 28 do 40 mm.
- Detskú sedačku je možné namontovať na bicykle s kolesami rozmerov 26" a 28".

Špecifické pokyny na montáž sedačka na batožinový nosič (E-BD)

- Detská sedačka musí byť nasadená len na nosič s nosnosťou 27 kg, v súlade so smernicou EN ISO 11243:2016.
- Maximálna hmotnosť vyvinutá na nosič nesmie prekročiť 27 kg, v súlade so smernicou EN ISO 11243:2016.
- Z bezpečnostných dôvodov môže byť táto sedačka namontovaná len na nosiče batožiny v súlade s normou EN ISO 11243:2016 - 120 až 175 mm.
- Detskú sedačku je možné namontovať na bicykle s kolesami rozmerov 26" a 29".

Špecifické Pokyny na Montáž Sedačka na Rám Bicykla (IP)

1. Z kovovej opornej tyče (K) zložte kovový záves (K). Aby ste to mohli urobiť, musíte stlačiť tlačidlo spony (K3) a súčasne tlačiť kovovú opornú tyč (L) hore.

2. Odskrutkujte skrutky (K1) na kovovej konzole (K) pomocou imbusového kľúča č. 5 (N).

3. Správne umiestnenie kovového závesu (K) je veľmi dôležité. Uistite sa, že je v ráme bicykla umiestnený podľa obrázka - spredu a namontovaný na sedlovej trubke a nikdy nie namontovaný na stĺpiku sedadla. Predné montážne blok (K2) umiestnite na rám bicykla, spredu. Do bloku zasuňte 4 skrutky (K1) a utiahnite zadné kovovú montážnu doštičku (K4). Skrutky utiahnite, použite kľúč (N), tak aby bola kovový záves (K) zaistená, ale nie úplne utiahnutá, v prípade potreby budete môcť neskôr nastaviť výšku. Avšak, upozorňujeme, že aby bolo možné vykonať ďalší krok, musí byť utiahnutá pevne. Musíte diagonálne a postupne dotiahnuť 4 skrutky.

4. Hrany kovové podporné tyče (L) nasadte do otvorov kovového závesu (K), tak, aby ste začuli cvaknutie značiace zámok a aby stredná tlačidlo (K3) bolo v rovine s vonkajšou sponou. Vycentrujte a nastavte kovovú opornú tyč (L) vo výške nad zadným kolesom, tak, aby sa neskôr, keď pridáte hmotnosť dieťaťa, nedotýkala kolesá. Upozorňujeme, že kovovú opornú tyč (L) musí byť umiestnená maximálne 10 cm od kolesa. Nikdy nepoužívajte kovovú opornú tyč (L) na prepravu iných predmetov, než je táto detská sedačka, ako je to uvedené v tomto návode.

5. Stlačte tlačidlo čelustí (I1) smerom nadol a potiahnutím smerom von odomknite základňu (H). Potiahnite základňu (H) smerom von, aby ste ju odpojili od sedadla (A).

6. Je potrebné uvoľniť kovové svorky (H2). Na tento účel použite imbusový kľúč č. 5 (N) na uvoľnenie skrutiek (H1). Potom uvoľnite aj skrutky (H3).

7. Uistite sa, že základňa (H) je diagonálne a vertikálne vycentrovaná na kovovej nosnej tyči (L). Ak sa základňa počas uťahovania posunie, znovu ju vycentrujte, aby ste zachovali správne zarovnanie. Správne vycentrovanie základne je rozhodujúce pre bezpečnosť detí/dospelých. Postupujte tak, aby ste sa uistili, že predné kovové svorky (H2), v blízkosti loga Bobike, sú umiestnené medzi určenými obmedzovačmi priestoru (L1), ktoré sú označené šípkou na obrázku stručného návodu. Neumiestňujte predné kovové svorky (H2) mimo tohto priestoru a všimnite si, že sedadlo musí byť nainštalované čo najbližšie k sedlu. Pri zabezpečení stredového

zarovnaní s nosnou tyčou (L) začnite s uťahovaním dvoch skrutiek (H3) s krútiacim momentom 2 N.m. Potom utiahnite štyri skrutky (H1) krížovým spôsobom pomocou imbusového kľúča (N). Použite dostatočný krútiaci moment 6 N.m, aby ste základňu bezpečne pripevnili k nosnej tyči (L).

8. Upozorňujeme, že pri tomto kroku je najdôležitejšia bezpečnosť dieťaťa/dospelého. Držte bezpečnostný pás (C). Uistite sa, že ste najprv vložili červené kovové spojovacie zariadenie (J) do príslušného otvoru (H4) základne (H) v blízkosti loga Bobike. Potom pevne stiahnite sedadlo nadol tak, aby sa pazúry (I) úplne spojili so základňou (H). Keď to urobíte správne, budete počuť 2 cvaknutia. Aby ste sa uistili, že je sedadlo správne a bezpečne pripojené v oboch bodoch - (H4) a (I), zatlačte sedadlo pevne dopredu a pevne ho potiahnite dozadu, aby ste sa uistili, že pripojenie bolo úspešné. Oba akčné body (I1) a (J) sú pre vašu informovanosť označené červenou farbou.

9. Detská sedačka má ťažisko (F) (uvedené na detskej sedačke), ktoré sa musí nachádzať pred osou zadného kolesa. Ak ho umiestnite za túto os, vzdialenosť nesmie presiahnuť 10 cm. Osobitne obozretní musíte byť tiež pri umiestňovaní detskej sedačky. Uistite sa, že cyklista sa nebude pri bicyklovaní dotýkať detskej sedačky nohami. **Poznámka:** V Nemecku sa podľa nemeckého zákona o premávke StVZO môžu detské sedačky upevňovať len tak, aby 2/3 hĺbky sedačky alebo ťažisko sedačky boli medzi prednou a zadnou oskou bicykla.

10. Po nastavení výšky a polohy sedadla (A) utiahnite ručne imbusovým kľúčom (N) kovovú konzolu (K), aby sa nemohla pohybovať. Skrutky (K1) musíte dotiahnuť rukou diagonálne, rovnakou silou a postupne, s krútiacim momentom 8 N.m.

11. Zatraste sedadlom (A) a tlakom dopredu aj ťahom dozadu overte, či sú všetky montážne systémy bezpečne upevnené a či je sedadlo pevne spojené s každým z nich. Vykonanie tohto overenia je mimoriadne dôležité pre bezpečnosť cyklistu aj dieťaťa.

12. Otvorte sponu bezpečnostného pásu (C1) a prevlečte ju okolo rámu bicykla. Nastavte pás pod napätím tak, ako je to znázornené na obrázku. Dávajte pozor, aby nezostal uvoľnený pás v kontakte s kolesom, a preto ho presuňte cez poistku bezpečnostného pásu (C2). Tento krok je veľmi dôležitý pre bezpečnosť dieťaťa a cyklistu.

Špecifické Pokyny na Montáž Sedačka na Batožinový Nosič (E-BD)

1. Stlačte tlačidlo čelustí (I1) smerom nadol a potiahnutím smerom von odomknite základňu (H). Potiahnite základňu (H) smerom von, aby ste ju odpojili od sedadla (A).

2. Je potrebné uvoľniť kovové svorky (H2). Na tento účel použite imbusový kľúč č. 5 (N) na uvoľnenie skrutiek (H1). Potom uvoľnite aj skrutky (H3).

3. Uistite sa, že je základňa vycentrovaná na nosiči batožiny. Ak sa základňa počas uťahovania posunie, znovu ju vycentrujte, aby ste zachovali správne zarovnanie. Pri zabezpečovaní stredového vyrovnania s nosičom batožiny začnite s uťahovaním dvoch skrutiek (H3) s krútiacim momentom 2 N.m. Potom utiahnite štyri skrutky (H1) krížovým spôsobom

pomocou imbusového kľúča (N). Použite dostatočný krútiaci moment 6 N.m na bezpečné upevnenie základne k nosiču batožiny.

4. Upozorňujeme, že pri tomto kroku je najdôležitejšia bezpečnosť dieťaťa/dospelého. Držte bezpečnostný pás (C). Uistite sa, že ste najprv vložili červené kovové spojovacie zariadenie (J) do príslušného otvoru (H4) základne (H) v blízkosti loga Bobike. Potom pevne stiahnite sedadlo nadol tak, aby sa pazúry (I) úplne spojili so základňou (H). Keď to urobíte správne, budete počuť 2 cvaknutia. Aby ste sa uistili, že je sedadlo správne a bezpečne pripojené v oboch bodoch - (H4) a (I), zatlačte sedadlo pevne dopredu a pevne ho

potiahnite dozadu, aby ste sa uistili, že pripojenie bolo úspešné. Oba akčné body (I1) a (J) sú pre vašu informovanosť označené červenou farbou.

5. Detská sedačka má ťažisko (F) (uvedené na detskej sedačke), ktoré sa musí nachádzať pred osou zadného kolesa. Ak ho umiestnite za túto os, vzdialenosť nesmie presiahnuť 10 cm. Osobitne obzretní musíte byť tiež pri umiestňovaní detskej sedačky. Uistite sa, že cyklista sa nebude pri bicyklovaní dotýkať detskej sedačky nohami. **Poznámka:** V Nemecku sa podľa nemeckého zákona o premávke StVZO môžu detské sedačky upevňovať len tak, aby 2/3 hlúbky sedačky alebo ťažisko sedačky boli medzi prednou a zadnou oskou bicykla.

6. Zatraste sedadlom (A) a tlakom dopredu aj ťahom dozadu overte, či sú všetky montážne systémy bezpečne upevnené a či je sedadlo pevne spojené s každým z nich. Vykonanie tohto overenia je mimoriadne dôležité pre bezpečnosť cyklistu aj dieťaťa.

7. Otvorte sponu bezpečnostného pásu (C1) a prevlečte ju okolo rámu bicykla. Nastavte pás pod napätím tak, ako je to znázornené na obrázku. Dávajte pozor, aby nezostal uvoľnený pás v kontakte s kolesom, a preto ho presuňte cez poistku bezpečnostného pásu (C2). Tento krok je veľmi dôležitý pre bezpečnosť dieťaťa a cyklistu.

Ako bezpečne umiestniť a zabezpečiť dieťa v sedačke

1. Ak chcete bezpečne umiestniť dieťa do sedačky, musíte bicykel umiestniť na rovnú a pevnú plochu, aby bola zaistená maximálna stabilita bicykla. Aj keď váš bicykel ponúka robustné rýchlostojany, pri umiestňovaní či vyberaní dieťaťa musíte bicykel vždy podržať. Musíte držať dieťa v lone a bezpečne ho umiestniť do sedačky. Je zakázané, aby dieťa vyliezlo samo na bicykel alebo sa pomocou opierok nôh dostalo k sedačke. Ak chcete vložiť dieťa do sedačky, rozťahnite najskôr úplne postroj retenčného systému (B), stlačte nastavovacie tlačidlo (B2.1) na vodiacom prvku remeňa (B2) a vytiahnite ho nahor - to uľahčí vloženie dieťaťa do sedačky. Potom otvorte bezpečnostnú sponu (B1) stlačením tlačidla bezpečnostnej spony. Po uvoľnení spony odpojte obe strany posunutím jednej nahor a druhej nadol. Posadte dieťa, umiestnite ramenné popruhy a potom ich spojte posunutím oboch častí spony k sebe a zatvorte bezpečnostnú sponu. Pred zapnutím pracky sa uistite, že sú obe strany bezpečne spojené. Zapnite bezpečnostnú sponu a pomocou nastavovacích prvkov pásov upravte dĺžku pásu tak, aby bolo vaše

dieťa bezpečne pripútané. Pred cestou sa vždy presvedčte, že je dieťa pripútané a pás je utiahnutý, ale nie natoľko utiahnutý, aby to dieťaťu ublížilo. Podľa veľkosti dieťaťa, aktuálnej výšky a hmotnosti môžete nastaviť výšku postroja retenčného systému (B) na nastavovacích prvkoch všetkých pásov (B2) potiahnutím pásov nahor alebo nadol, kým sa nedosiahne požadovaná veľkosť.

2. Prispôbte výšku opierky nôh výške dieťaťa. Zdvihnite páku (E1) a posuňte ju hore alebo dole do želanej výšky. Po nastavení správnej výšky spustite páku (E1) dole a uzamknite ju na mieste.

3. Ak chcete odobrať opierku nôh (E3), mierne ju nadvihnite a uvoľnite z háčikov (E2) a posuňte nahor, čím ju vyberiete zo jej upevnenia. Potom tenký koniec plastového remeňa prepchajte cez otvor v opierke nôh, tak ako na obrázku. Keď je remeň uložený správne, je možné ho jednoducho potiahnuť dole alebo hore, podľa veľkosti nohy dieťaťa. Potom nasadte jeden z otvorov v remeni na háčik v opierke nôh. Ak chcete remienok (E3) odopnúť, jemne ho potočte a uvoľnite z háčika na opierke nôh (E2).

Ako Odstrániť Vašu Detskú Sedačku z Rámu Bicykla (IP)

MOŽNOSŤ A - ODMONTOVANIE DETSKÉ SEDAČKY + ZÁKLADNE + KOVOVÉ OPORNÉ TYČE

1. Ak chcete odpojiť detskú sedačku, odpojte bezpečnostný pás (C). Potom stlačte tlačidlo (K3) na kovovom závесе (K) a súčasne vysuňte kovovú opornú tyč (L) smerom nahor a dozadu, ako je znázornené na obrázku.

MOŽNOSŤ B - ODMONTOVANIE DETSKÉ SEDAČKY ZO ZÁKLADNE, VYHADZOVANIE TYČE A ZÁKLADNE NA KOLE

1. Ak chcete odpojiť detskú sedačku, odpojte bezpečnostný pás (C).
2. Stlačte čeluste (I) a vysuňte je. V rovnakom okamihu vysuňte detskú sedačku smerom nahor a dozadu.

Ako Odstrániť Detskú Sedačku z Nosiča Batožiny (E-BD)

1. Ak chcete odpojiť detskú sedačku, odpojte bezpečnostný pás (C).

2. Stlačte čeluste (I) a vysuňte je. V rovnakom okamihu vysuňte detskú sedačku smerom nahor a dozadu.

Ako nastaviť visiaci zámok Bobike

1. Stlačením tlačidla odomknite visiaci zámok. Počas stlačenia tlačidla nastavte a uložte nový kód. Zatvorte visiaci zámok. Zmeňte číslovanie, aby ste skryli svoj nový kód. Ak chcete odomknúť visiaci zámok, jednoducho znova zadajte svoj nový kód a potom stlačte tlačidlo. Dbajte na to, aby ste visiaci zámok mali vždy odložený. **Poznámka:** Zámok by sa mal používať len vtedy, keď je bicykel zaparkovaný a nepoužíva sa ako zariadenie proti krádeži. Zabezpečte, aby bol

visiaci zámok uložený na bezpečnom mieste, mimo dosahu detí, aby sa zabránilo možnému nebezpečenstvu úškrtienia. Visiaci zámok pri používaní držte v blízkosti a pod dohľadom dospeléj osoby, napríklad ho pripevnite na pútko na opasok alebo ho uschovajte v zabezpečenom vrecku. Dodržiavanie týchto technických opatrení môže pomôcť zmierniť riziko úškrtienia a zabezpečiť bezpečné a zodpovedné používanie visiaceho zámku.



Upozornenie

Uistite sa, že ste dodržali a splnili všetky uvedené pokyny. Ak ste tak urobili, detská sedačka je pripravená na použitie.

JE NEVYHNUTNÉ, aby ste si prečítali nasledujúcu kapitolu týkajúcu sa bezpečnostných pokynov pri použití detskej sedačky.

Osobitné Pokyny Pre Používanie

- Pred použitím odstráňte z detskej cyklosedačky nálepky, ktoré nesúvisia s bezpečnosťou.
- Cyklista musí mať najmenej 16 rokov.
- Dodržujte pravidlá a nariadenia o preprave detí v sedačkách, ktoré platia vo vašej krajine.
- Vozte len deti, ktoré dokážu samostatne sedieť po dlhšiu dobu, a to minimálne po dobu trvania plánovanej cesty.
- Nevozte v sedačke dieťa mladšie ako jeden rok. Dieťa musí byť schopné sedieť vzpriamene a držať hlavu, na ktorej má prilbu. Pokiaľ máte dieťa okolo jedného roka, mali by ste sa poradiť s lekárom.
- Dbajte na to, aby hmotnosť a výška dieťaťa nepresahovali maximálnu kapacitu sedačky a v pravidelných intervaloch údaje kontrolujte. Pred použitím detskej sedačky skontrolujte hmotnosť dieťaťa. Za žiadnych okolností nepoužívajte detskú cyklosedačku na prepravu dieťaťa, ktorého hmotnosť prekračuje prípustný limit.
- Dbajte na to, aby ste občas skontrolovali, či hmotnosť a výška dieťaťa nepresahujú maximálne prípustné zaťaženie sedačky.
- Uistite sa, že nie je možné, aby sa časť tela alebo odevu dieťaťa dostali do kontaktu s pohyblivými časťami sedačky alebo bicykla. Pravidelne to kontrolujte, ako dieťa rastie.
- Všetky ostré alebo zahrotené predmety na bicykli (napr. rozstrapkané káble), na ktoré môže dieťa dosiahnuť, je potrebné v každom prípade prekryť.
- Chránič kolesa je povinný, aby dieťa nemohlo vložiť nohy alebo ruky medzi špice. Použitie ochranného krytu pod sedadlom alebo použitie sedadla s vnútornými pružinami je povinné. Uistite sa, že dieťa nemôže obmedziť fungovanie brzd, predídete tým nehodám. Prispôbenia skontrolujte podľa rastu dieťaťa.
- Zakryte všetky odkryté pružiny zadného sedla.
- Keď sedačku nepoužívate, pásy utiahnite sponami, aby neprišli do kontaktu s kolesami, brzdami atď. Inak cyklistovi hrozí nebezpečenstvo.

- V sedačke zaistite dieťa bezpečnostnými pásmi. Pásky sú dostatočne pevné a nenarušia pohodlie dieťaťa.
- Pravidelne kontrolujte bezpečnosť upevňovacích prvkov.
- Vždy používajte všetky prvky obmedzovacieho systému a pásy na zaručenie bezpečnosti dieťaťa v sedačke.
- Dieťa teplo oblečte.
- Deti v sedačkách musia byť oblečené teplejšie ako (moto)cyklisti a mali by byť chránené pred dažďom.
- Sedačku pri prevážaní bicykla vozidlom (z vonkajšej strany vozidla) demontujte. Vzdušné turbulencie môžu sedačku poškodiť alebo ju môžu na bicykli uvoľniť, čo by mohlo viesť k úrazu.
- Pri umiestňovaní dieťaťa do sedačky na bicykli by mali sprevádzajúce osoby starostlivo zvážiť stabilitu a vyváženie.
- Zabezpečte, aby malo dieťa počas jazdy v cyklo sedačke na hlave vhodnú prilbu, ktorá vyhovuje norme EN 1078:2012+A1:2012. Nenosenie prilby exponenciálne zvyšuje riziko smrti, dlhodobej invalidity, úrazu hlavy alebo iných zranení. Ako výrobcovia cyklosedačiek dbáme na bezpečnosť cestujúcich v sedačkách, preto dôrazne odporúčame, aby deti a všetci cestujúci nosili správne nasadené a upevnené cyklistické prilby.
- Pokiaľ je sedačka dlho vystavená slnečnému žiareniu, môže sa zohriať. Pred tým, ako do nej posadíte dieťa, uistite sa, že nie je príliš teplá.
- Túto detskú sedačku nie je vhodné používať pri športových aktivitách alebo v extrémnych podmienkach, ako napríklad: disciplína horskej cyklistiky enduro, náročná horská cyklistika, pri veľkých dierach na cestách, skokoch a na terénnych cestách.
- Ak jazdíte prvýkrát s pripevnenou sedačkou: pred jazdou na cestách si otestujte jazdu v bezpečnom/tichom prostredí.



VÝSTRAHY

VÝSTRAHA: K detskej sedačke neprikladajte žiadnu ďalšiu batožinu. Ak veziete ďalší náklad, nosná kapacita bicykla nesmie byť presiahnutá a odporúčame vám uložiť ho na prednú časť bicykla.

VÝSTRAHA: Sedačka sa nesmie upravovať.

VÝSTRAHA: Bicykel sa môže s deťmi v

sedačke správať odlišne, najmä s ohľadom na rovnováhu, riadenie a brzdenie.

VÝSTRAHA: Nikdy nenechávať bicykel zaparkovaný s dieťaťom v sedačke bez dozoru.

VÝSTRAHA: V prípade akejkoľvek formy trhlín, alebo ak sa povrch začne poškodzovať, znamená to, že skončila



VÝSTRAHY

životnosť sedačky a mala by byť vymenená. V prípade pochybností je potrebné kontaktovať odborníka.

VÝSTRAHA: Pred každým použitím vždy skontrolujte povrchovú teplotu sedačky.

VÝSTRAHA: Túto detskú cyklosedačku nie je vhodné používať pri športových aktivitách.

VÝSTRAHA: Vždy sa uistite, že hlava dieťaťa je podopretá v naklonenej polohe.

VÝSTRAHA: Ďalšie prídavné

bezpečnostné zariadenia je potrebné vždy namontovať.

VÝSTRAHA (E-BD): Sedačka sa nesmie používať ako nosič batožiny a nesmie niesť iný náklad, ako je uvedené v tejto príručke: dieťa.

VÝSTRAHA (E-BD): Elastické pásky pôvodne dodávané v nosiči nikdy neumiestňujte na sedačku, ani ich neumiestňujte za ňu, pretože nepretržitý tlak, ktorý tieto gumičky vyvíjajú, by mohol poškodiť upevňovací systém detskej sedačky a ohroziť dieťa a cyklistu.



Upozornenie

Nedodržanie pokynov v tomto návode na použitie môže viesť k vážnemu zraneniu alebo smrti osoby idúcej na bicykli a/alebo dieťaťa.

Spoločnosť. Bobike nie je zodpovedná za akékoľvek poškodenie výrobku alebo ujmu na zdraví v dôsledku nesprávnej inštalácie, skladovania alebo montáže (nedodržanie montážnych pokynov), nesprávnej údržby, nesprávneho používania alebo použitia,

ktoré nie je v súlade s technickými špecifikáciami alebo pokynmi na používanie (nedodržanie pokynov na údržbu a starostlivosť), úprav alebo opráv, ktoré ste vykonali vy alebo iná tretia osoba. V prípade akýchkoľvek pochybností kontaktujte nás alebo miestny obchod, aby sme vám pomohli zaistiť bezpečnosť vás a vášho dieťaťa pri jazde so sedačkou na bicykel.

Údržba

Odporúčame vám dodržať nasledujúce pokyny:

- Pravidelne kontrolujte upevňovací systém sedačky, aby ste sa uistili, že je vždy v dobrom stave.
- Skontrolujte všetky časti sedačky, aby ste vedeli, či správne fungujú. Nepoužívajte sedačku, ak niektorá z jej častí je poškodená. Poškodené časti sa musia vymeniť. V prípade výmeny dielov je potrebné, aby ste zašli do obchodu s bicyklami, ktorý je tiež autorizovaným

predajcom značky **Bobike** a zakúpili správne komponenty vhodné pre výmenu. Zoznam obchodov nájdete na webovej stránke: www.bobike.com

- Ak došlo k nehode, odporúčame, aby ste detskú sedačku vymenili za novú, a to aj vtedy, keď detská sedačka nevykazuje žiadne viditeľné poškodenia.
- Sedačku čistíte mydlom a vodou (nepoužívajte abrazívne, korózne a toxické prostriedky).

Záruka

3-ROČNÁ ZÁRUKA: Všetky mechanické komponenty, iba defekty výroby. Zaregistrujte svoj výrobok na stránke www.bobike.com.

+ 1 ROK ZÁRUKY NAVYŠE: Zaregistrujte sedačku na adrese www.bobike.com a získajte jeden rok záruky navyše.

Dôležité: Na získanie jedného roku záruky navyše od spoločnosti Bobike sa musíte zaregistrovať do 2 mesiacov od dátumu zakúpenia.

UPLATNENIE ZÁRUKY

Aby ste mohli záruku uplatniť, musíte mať pôvodné doklady o predaji. V prípade položiek vrátených bez predajných dokladov bude za dátum začiatku

platnosti záruky považovaný dátum výroby. Všetky záruky prestanú platiť v prípade, že k poškodeniu výrobku dôjde v dôsledku nehody, nesprávneho použitia, úprav systému alebo použitia spôsobom, ktorý nie je popísaný v tomto návode na použitie.

Aby ste sa uistili, že máte všetky potrebné informácie na uplatnenie záruky, bezpečne uschovajte údaje na vašom štítku tak, aby ste ich dokázali nájsť (M). Tieto údaje si môžete poznačiť aj sem.

O.F. _____.

Dátum _____.

* Technické údaje a konštrukcia sa môžu zmeniť bez predchádzajúceho upozornenia. Ak máte akékoľvek otázky, neváhajte nás kontaktovať.



One Maxi IP&E-BD

Otroški sedež na kolesu, montaža zadaj

SL

Kazalo Izdelkov

- | | |
|---|--|
| A. Glavni sedež | Sistem za Montažo na Okvir Kolesa (1P) |
| B. Varnostni pas zadrževalnega sistema | H. Pritrdilni nastavek za sedež |
| B1. Varnostna zaponka | H1. 4 x vijaki |
| B2. Nastavitev višine jermena | H2. 4 x kovinske sponke |
| B2.1. Gumb za nastavljanje | H3. 2 x vijaki |
| C. Varnostni trak za okvir kolesa | H4. Odprtina kovinskega zaščitnega sistema za vstavitev |
| C1. Varnostna zaponka pasu | K. Kovinski nosilec |
| C2. Držalo varnostnega pasu | K1. 4 x vijaki |
| D. Zadnji reflektor | K2. Sprednji del pritrdilnega nosilca |
| E. Košarica za noge | K3. Gumb za zaklepanje |
| E1. Varnostna ročica naslona za noge | K4. Zadnja kovinska plošča za pritrditev |
| E2. Kavelj naslona za noge | L. Kovinski nosilni drog |
| E3. Trak košarice za noge | L1. Omejevalniki objem |
| F. Težišče | Sistem za Pritrditev na Prtljažnik Kolesa (E-BD) |
| G. Blazina | H. Pritrdilni nastavek za sedež |
| I. Čeljust za odpiranje in vpenjanje | H1. 4 x vijaki |
| I1. Gumb za čeljusti | H2. 4 x kovinske sponke |
| J. Rdeča varnostna priključna naprava | H3. 2 x vijaki |
| M. Informacije o sledljivosti | H4. Odprtina kovinskega zaščitnega sistema za vstavitev |
| N. Imbus ključ št. 5 | |

POZOR

Ta izdelek vsebuje majhne dele, kot so vijaki, plastične vrečke in majhni obešalniki za embalažo. Hranite jih izven dosega otrok, da se izognete nevarnosti zadušitve.

Posebna Navodila za Montažo

- Tega otroškega sedeža za kolo ne smete namestiti na zložljivo kolo.
- Tega otroškega kolesarskega sedeža ne smete uporabljati na EPAC / Pedelecs pri hitrosti nad 25 km/h.
- Otroškega sedeža ne nameščajte na kolesa z zadnjim vzmetenjem.
- Tega otroškega sedeža za kolo ne smete namestiti na motorna vozila, kot so mopedi ali skuterji.
- Ta otroški kolesarski sedež je primeren samo za prevoz otrok z največjo težo 22 kg in največjo višino 110 cm (ter otrok s priporočeno starostjo od 9 mesecev do 6 let – pri čemer sta teža in višina odločilni spremenljivki).
- Skupna teža kolesarja in otroka ne sme presegati dovoljene obremenitve kolesa. Podatke o najvišji dovoljeni obremenitvi najdete v navodilih kolesa ali se obrnite na proizvajalca kolesa.
- Sedež lahko namestite le na kolo, ki je primerno za namestitev dodatnega tovora. Prosimo, preberite si navodila za uporabo vašega kolesa.
- Položaj otroškega sedeža nastavite tako, da se kolesar med vožnjo z nogami ne dotika otroškega sedeža.
- Zelo je pomembno, da sedež in njegove sestavne dele nastavite pravilno in otroku tako zagotovite

optimalno udobje in varnost. Prav tako je pomembno, da sedež ni nagnjen naprej, saj otrok lahko zdrsi iz njega. Preveriti morate tudi, da je naslonjalo nagnjeno rahlo nazaj.

- Preverite ali vsi deli kolesa pravilno delujejo kadar je sedež pritrjen na kolo.
- Preberite navodila o uporabi kolesa in se v primeru nejasnosti obrnite na vašega prodajalca koles.

Posebna navodila za namestitev sedeža na okvir kolesa (1P)

- Otroški sedež je primeren za namestitev na na kolesih z okroglim ali ovalnim okvirjem premera od 28 do 40 mm.
- Otroški sedež lahko montirate na kolo s kolesi premera 26" in 28".

Posebna navodila za namestitev sedeža na prtljažnik kolesa (E-BD)

- Otroški sedež lahko namestite na prtljažnik z nosilnostjo 27 kg, skladno s standardom EN ISO 11243:2016.
- Največja obremenitev prtljažnika ne sme preseči 27 kg, skladno s standardom EN ISO 11243:2016.
- Sedež lahko varno namestite le na prtljažnike skladne s EN ISO 11243:2016 -120 do 175 mm.
- Otroški sedež lahko montirate na kolo s kolesi premera 26" in 29".

Posebna Navodila za Namestitev Sedeža na Okvir Kolesa (IP)

1. Odstranite kovinskega nosilca (K) s kovinskega nosilnega droga (L). To storite tako, da pritisnete gumb kovinskega nosilca (K3) in hkrati povlečete kovinski nosilni drog (L) navzgor.

2. Odstranite vijake (K1) na kovinskem nosilcu (K) z imbus ključem 5 (N).

3. Pravilna postavitev kovinskega nosilca (K) je izjemno pomembna. Prepričajte se, da je v okvir kolesa nameščen v skladu s sliko - od spredaj in nameščen na sedežno cev ter nikoli nameščen na sedežno oporo. Ohišje sprednjega dela pritrdilnega nosilca (K2) namestite na okvir kolesa s sprednje strani. Vstavite 4 vijake (K1) v nosilec, da privijete zadnjo kovinsko ploščo za pritrnitev (K4). Privijete vijake s ključem (N), tako da je pritrtilna objemka pritrjena, vendar ni v celoti pričvrščena, da boste lahko pozneje po potrebi nastavljali višino. Vseeno pa naj bo dokaj fiksna, da si boste olajšali naslednji korak. 4 vijake morate priviti diagonalno in po stopnjah

4. Konici kovinskega nosilnega droga (L) vstavite v luknji v kovinskem nosilcu (K), da se slišo zaskočita in je gumb na sredini (K3) poravnava z zunanjim delom kovinskem nosilcu. Centrirajte in nastavite kovinskega nosilnega droga (L), tako da je toliko nad zadnjim kolesom, da se pozneje otroški sedež pod težo otroka ne more dotikati kolesa. Upoštevajte, da mora biti kovinskega nosilnega droga (L) največ 10 cm od kolesa. Nikoli ne uporabljajte kovinskega nosilnega droga (L) za prevoz drugih tovorov kot je otroški sedež, kot je navedeno v tem priročniku.

5. Pritisnite gumb za čeljusti (I1) navzdol in potegnite navzven, da se odklene podstavek (H). Podstavek (H) povlecite navzven, da ga ločite od sedeža (A).

6. Treba je sprostiti kovinske sponke (H2). V ta namen uporabite imbus ključ št. 5 (N), da križno sprostite samo vijake (H1). Nato sprostite tudi vijake (H3).

7. Prepričajte se, da je podstavek (H) diagonalno in vertikalno postavljen na kovinski podporni plošči (L). Če se podstavek med zategovanjem premakne, ga ponovno centrirajte, da ohranite pravilno poravnavo. Pravilno centriranje podstavka je ključnega pomena za varnost otrok in odraslih. Nadaljujte tako, da sta sprednji kovinski objemki (H2), blizu logotipa Bobike, nameščeni med označenimi omejevalniki prostora (L1), ki so označeni s puščico na sliki hitrega vodnika. Sprednjih kovinskih sponk (H2) ne nameščajte zunaj

tega območja in upoštevajte, da mora biti sedež nameščen čim bližje sedlu. Medtem ko zagotavljate sredinsko poravnavo s podporno palico (L), začnite z zategovanjem dveh vijakov (H3) z navorom 2 N.m. Nato z imbusnim ključem (N) navkrižno zategnite štiri vijake (H1). Uporabite zadosten navor 6 N.m, da podstavek varno pritrдите na podporno palico (L).

8. Upoštevajte, da je pri tem koraku najpomembnejša varnost otroka/odraslega. Držite varnostni pas (C). Prepričajte se, da ste rdečo kovinsko priključno napravo (J) najprej namestili v ustrezno režo (H4) na podstavku (H) v bližini logotipa Bobike. Nato sedež močno potegnite navzdol, da se klešče (I) popolnoma povežejo s podstavkom (H). Ko boste to storili pravilno, boste slišali 2 klika. Da bi se prepričali, da je sedež pravilno in varno povezan na obeh točkah - (H4) in (I), sedež močno potisnite naprej in ga močno povlecite nazaj, da se prepričate, da je povezava uspešna. Obe akcijski točki (I1) in (J) sta rdeče označeni, da boste na to opozorjeni.

9. Center težišča otroškega sedeža (F) (označen na otroškem sedežu) namestite pred osjo zadnjega kolesa. V kolikor je mogoča namestitev le za osjo, razdalja od osi ne sme preseči 10 cm. Pri namestitvi sedeža bodite posebej pozorni, da se kolesar z nogami med vožnjo ne dotika sedeža. **Opomba:** V Nemčiji, v skladu z prometnim zakonom StVZO, sme biti kolesarski sedež nameščen na način, da se 2/3 globine sedeža ali težišča sedeža nahaja med sprednjo in zadnjo osjo kolesa.

10. Po nastavitvi višine in položaja sedeža (A) z imbusom (N) ročno privijete kovinski nosilec (K), da se ne more premakniti. Vijake (K1) morate ročno zategniti diagonalno, z enako silo in postopoma, z navorom 8 N.m.

11. Potesite sedež (A) in s pritiskom naprej ter potegom nazaj preverite, ali so vsi pritrtilni sistemi dobro pritrjeni in ali je sedež trdno pritrjen na vsakega od njih. Izvedba tega preverjanja je izredno pomembna za varnost kolesarja in otroka.

12. Začnite odpirati zaponko varnostnega pasu (C1) in jo zavijete okoli okvirja kolesa. Prilagodite pas, kot je prikazano na sliki, pod napetostjo. Prepričajte se, da varnostni pas ne ostane v stiku s kolesom, zato ga zapeljite skozi držalo varnostnega pasu (C2). Ta korak je izredno pomemben za otrokovo varnost.

Posebna Navodila za Namestitev Sedeža na Prtljažnik Kolesa (E-BD)

1. Pritisnite gumb za čeljusti (I1) navzdol in potegnite navzven, da se odklene podstavek (H). Podstavek (H) povlecite navzven, da ga ločite od sedeža (A).

2. Treba je sprostiti kovinske sponke (H2). V ta namen uporabite imbus ključ št. 5 (N), da križno sprostite samo vijake (H1). Nato sprostite tudi vijake (H3).

3. Zagotovite, da je osrednji del postavljen na prtljažnik kolesa. Če se osrednji del med zategovanjem premakne, ga ponovno osredotočite, da ohranite pravilno poravnavo. Med zagotavljanjem osrednje poravnave s prtljažnikom kolesa začnite z zategovanjem dveh vijakov (H3) s privijačenjem 2 N.m. Nato zategnite štiri vijake (H1) v križni vzorec s ključem Allen (N). Uporabite zadostno privijanje

6 N.m, da trdno pritrдите osrednji del na prtljažnik kolesa.

4. Upoštevajte, da je pri tem koraku najpomembnejša varnost otroka/odraslega. Držite varnostni pas (C). Prepričajte se, da ste rdečo kovinsko priključno napravo (J) najprej namestili v ustrezno režo (H4) na podstavku (H) v bližini logotipa Bobike. Nato sedež močno potegnite navzdol, da se klešče (I) popolnoma povežejo s podstavkom (H). Ko boste to storili pravilno, boste slišali 2 klika. Da bi se prepričali, da je sedež pravilno in varno povezan na obeh točkah - (H4) in (I), sedež močno potisnite naprej in ga močno povlecite nazaj, da se prepričate, da je povezava

uspešna. Obe akcijski točki (I1) in (J) sta rdeče označeni, da boste na to opozorjeni.

5. Center težišča otroškega sedeža (F) (označen na otroškem sedežu) namestite pred osjo zadnjega kolesa. V kolikor je mogoča namestitev le za osjo, razdalja od osi ne sme preseči 10 cm. Pri namestitvi sedeža bodite posebej pozorni, da se kolesar z nogami med vožnjo ne dotika sedeža. **Opomba:** V Nemčiji, v skladu z prometnim zakonom StVZO, sme biti kolesarski sedež nameščen na način, da se 2/3 globine sedeža ali težišča sedeža nahaja med sprednjo in zadnjo osjo kolesa.

6. Potresite sedež (A) in s pritiskom naprej ter potegom nazaj preverite, ali so vsi pritrdilni sistemi dobro pritrdjeni in ali je sedež trdno pritrdjen na vsakega od njih. Izvedba tega preverjanja je izredno pomembna za varnost kolesarja in otroka.

7. Začnite odpirati zaponko varnostnega pasu (C1) in jo zavijte okoli okvirja kolesa. Prilagodite pas, kot je prikazano na sliki, pod napetostjo. Prepričajte se, da varnostni pas ne ostane v stiku s kolesom, zato ga zapeljite skozi držalo varnostnega pasu (C2). Ta korak je izredno pomemben za otrokovo varnost.

Kako otroka varno namestite v sedež

1. Za varno namestitev otroka v sedež morate kolo postaviti na ravno in trdno podlago, da bo kolo najbolj stabilno. Tudi če ima vaše kolo robustna hitra stojala, morate otroka vedno držati medtem, ko ga nameščate/vzamete iz sedeža. Otroka morate nositi v naročju in ga varno položiti v sedež. Prepovedano je, da bi otrok sam plezal po kolesu ali uporabljal opore za noge, da bi dosegel sedež. Če želite otroka namestiti v sedež, najprej popolnoma raztegnite varnostni pas varnostnega sistema (B), pritiskom na nastavitveni gumb (B2.1) vodila pasu (B2), nato pa ga izvlecite - tako olajšate namestitev otroka v sedež. Nato odprite varnostno zaponko (B1) s pritiskom na gumb varnostne zaponke. Ko sprostite zaponko, odklopite obe strani tako, da eno potisnete navzgor, drugo pa navzdol. Posadite otroka, namestite ramenske pasove in jih nato povežite tako, da oba dela zaponke potisnete skupaj in zaprete varnostno zaponko. Preden zapnete zaponko, se prepričajte, da sta obe strani varno povezani. Zaprite varnostno zaponko, nastavite dolžino pasu z regulatorji trakov, da bo vaš otrok varno pripet. Preden se odpravite na

pot, vedno preverite, ali je otrok varno nameščen, pri čemer pas ne sme biti pripet tako tesno, da bi se otrok v sedežu počutil neudobno. Glede na rast otroka, trenutno višino in težo lahko nastavite višino pasu zadrževalnega sistema (B) z obema regulatorjema trakov (B2), tako da jermena povlecete navzgor ali navzdol, dokler ne dosežete želene velikosti.

2. Prilagodite višino naslona za noge glede na velikost otroka. To storite tako, da dvignete ročico (E1) in jo pomaknete gor ali dol v želeno višino. Ko ste se odločili glede pravilne višine, spustite ročico (E1), da se zaskoči na mestu.

3. Če želite odstraniti trak naslona za nogo (E3), ga rahlo spustite s kavlja naslona za noge (E2) in ga pomaknite navzgor, da ga izvlečete iz reže naslona za noge. Nato povlecite tanek konec plastičnega traku skozi odprtino v naslonu za noge, kot prikazuje slika. Ko je trak pravilno nameščen, ga lahko zlahka pomikate gor ali dol glede na velikost otroške noge. Naslednja reža ene od odprtin v traku čez podporni kavelj za nogo. Če želite jermen (E3) odstraniti, ga rahlo zasukajte, da ga sprostite z naslona za noge (E2).

Kako Odstraniti Otroški Sedež iz Okvira Bicikla (IP)

MOŽNOST A - ODSTRANITEV OTROŠKEGA SEDEŽA + NASTAVKA + KOVINSKEGA PODPORNEGA DROGA

1. Odprite varnostni pas (C), nato lahko odstranite otroški sedež. Nato pritisnite gumb za zaklepanje (K3) kovinskega nosilca (K) in hkrati povlecite kovinski podporni drog (L) navzgor in nazaj, kot je prikazano na sliki.

MOŽNOST B - ODSTRANITEV OTROŠKEGA SEDEŽA Z NASTAVKA, PRI ČEMER DROG + NASTAVEK OSPANETA PRIČVRŠČENA NA KOLESU

1. Odprite varnostni pas (C), nato lahko odstranite otroški sedež.

2. Pritisnite čeljusti (I) in oba izvlecite ven. Hkrati povlecite otroški sedež navzgor in nazaj.

Kako Odstraniti Otroški Sedež Z Nosilca Za Prtljago (E-BD)

1. Odprite varnostni pas (C), nato lahko odstranite otroški sedež.

2. Pritisnite čeljusti (I) in oba izvlecite ven. Hkrati povlecite otroški sedež navzgor in nazaj.

Kako nastaviti ključavnico Bobike

1. Pritisnite gumb, da odklenete ključavnico. Med pritiskanjem na gumb nastavite in shranite novo kodo. Zaprite ključavnico. Spremenite številčenje, da skrijete novo kodo. Če želite odkleniti ključavnico, preprosto ponovno vnesite novo kodo in pritisnite gumb. Poskrbite, da bo ključavnica vedno na varnem. **Opomba:** Ključavnico lahko uporabljate le, ko je kolo parkirano in se ne uporablja kot naprava proti kraji.

Zagotovite, da je ključavnica shranjena na varnem mestu, izven dosega otrok, da preprečite morebitno nevarnost zadušitve. Ko ključavnico uporabljate, jo imejte v bližini in pod nadzorom odrasle osebe, na primer tako, da jo pritrdite na zanko pasu ali jo shranite v zavarovanem žepu. Z upoštevanjem teh tehničnih ukrepov lahko zmanjšate nevarnost zadušitve in zagotovite varno in odgovorno uporabo ključavnice.



Pozor

Prepričajte se, da ste upoštevali vsa navodila. V kolikor ste prepričani, da ste naredili vse prav, je otroški sedež pripravljen za uporabo.

OBVEZNO PREBERITE naslednje poglavje glede varnostnih navodil v zvezi z uporabo otroškega sedeža.

Posebna Navodila za Uporabo

- Z otroškega sedeža za kolo pred uporabo odstranite nalepke, ki niso povezane z varnostjo.
- Kolesar mora biti star vsaj 16 let.
- Preverite veljavne zakone in predpise v vaši državi, ki se nanašajo na prevoz otrok na sedežih, pritrjenih na kolesa.
- Prevažajte le otroke, ki lahko sedijo brez opore dlje časa, torej vsaj toliko časa, kolikor se nameravate voziti s kolesom.
- V tem otroškem sedežu ne prevažajte otroka, ki je mlajši od 9 mesecev. Otrok je lahko sopotnik na kolesu samo, če je sposoben sedeti pokonci, z vzravnano glavo in da nosi kolesarsko čelado. Posvetujte se z zdravnikom, če dvomite glede primerne razvitosti otroka.
- Prepričajte se, da teža in višina otroka ne presega dovoljene zmogljivosti sedeža ter oboje redno preverjajte. Preverite težo otroka pred uporabo otroškega sedeža. V nobenem primeru ne uporabljajte otroškega kolesarskega sedeža kadar je teža otroka nad dovoljeno.
- Prepričajte se, da teža in višina otroka ne presega dovoljene zmogljivosti sedeža ter oboje redno preverjajte.
- Prepričajte se, da noben del otrokovega telesa ali oblačil ne more priti v stik z gibljivimi deli sedeža ali kolesa in to preverjajte, ko otrok raste.
- V vsakem primeru morate pokriti vse ostre ali koničaste predmete na kolesu (na primer obrabljene kable), ki jih lahko doseže otrok.
- Zaščita kolesa je obvezna, da se prepreči, da bi otrok vstavil noge ali roke med napere. Obvezna je uporaba zaščite pod sedalom ali uporaba sedala z notranjimi vzmetmi. Zagotovite, da otrok ne more ovirati zavor in se tako izognite nesrečam. Te prilagoditve je treba spreminjati v skladu z otrokovo rastjo.
- Pokrijte vse izpostavljene vzmeti zadnjega sedla.
- Če otroškega sedeža ne uporabljate, zapnite

zaponko varnostnega pasu. Tako preprečite bingljanje trakov, ki bi lahko prišli v stik z deli kolesa kot so obročnički, zavore itd., ker bi to lahko bilo nevarno za kolesarja.

- Pritrdite otroka na otroški sedež in zagotovite, da so vsi varnostni pasovi trdno pritrjeni, vendar ne tako tesno, da bi bilo to neudobno za otroka.
- Pogosto preverjajte, če so vijaki varno priviti.
- Vedno uporabite vse varnostne pasove, da zagotovite varno namestitvev otroka v sedežu.
- Otroka oblecite vremenskim razmeram primerno.
- Otroci v sedežih morajo biti oblečeni topleje kot vozniki kolesa in jih je treba zaščititi pred dežjem.
- Odstranite sedež pri transportu kolesa z avtom (zunaj avtomobila). Zračne turbulence lahko poškodujejo sedež ali oslabijo pritrditve na okvir kolesa, kar bi lahko privedlo do nesreče.
- Spremljevalne osebe morajo dobro pretehtati stabilnost/ravnotežje, ko otroka namestijo v sedež.
- Otroci morajo med vožnjo v sedežu nositi primerno čelado, ki ustreza EN 1078:2012+A1:2012. Če ne nosite čelade, se tveganje za smrt, dolgotrajno invalidnost, poškodbo glave ali druge poškodbe eksponentno poveča. Kot proizvajalci kolesarskih sedežev skrbimo za varnost potnikov, zato močno priporočamo, da otroci in vsi potniki nosijo pravilno nameščene in pritrjene kolesarske čelade.
- Sedež in blazina se lahko segrejeta, če sta predolgo na soncu. Preden posedete otroka v sedež, preverite, da nista prevročna.
- Ta otroški sedež ni primeren za uporabo med športnimi aktivnostmi ali v ekstremnih razmerah, na primer med vzdržljivostno vožnjo, zahtevnim gorskim kolesarjenjem, vožnjo po zelo luknjasti cesti, izvajanjem skokov in kolesarjenjem po brezpotjih.
- Ko prvič vozite z nameščenim sedežem - preizkusite vožnjo s kolesom v varnem/mirnem okolju preden vozite po cesti.



OPOZORILO

OPOZORILO! Na otroški sedež ne pritrdite nobene dodatne prtljage. Če prevažate dodatno prtljago, ne smete preseči nosilnosti kolesa, zato priporočamo, da jo postavite na sprednji del kolesa.

OPOZORILO! Ne spreminjajte sedeža.

OPOZORILO! Vožnja s kolesom z otrokom v sedežu bi lahko potekala drugače,

zlasti kar zadeva ravnotežje, krmiljenje in zaviranje.

OPOZORILO! Nikoli ne puščajte otroka v sedežu na parkiranem kolesu brez nadzora.

OPOZORILO! Pojavljanje kakršnih koli razpok ali razpadanje površine sedeža pomenita, da se je iztekla njegova življenjska doba, zato ga je treba



OPOZORILA

zamenjati. Če ste v dvomih, se obrnite na strokovnjaka.

OPOZORILO! Pred vsako uporabo vedno preverite površinsko temperaturo sedeža.

OPOZORILO! Otroški sedež ni primeren za uporabo med športnimi dejavnostmi.

OPOZORILO! Vedno poskrbite, da bo glava vašega otroka podprta v nagnjenem položaju.

OPOZORILO! Dodatne varnostne naprave morajo biti vedno pritrjene.

OPOZORILO (E-BD)! Sedež se ne sme uporabljati kot prtljažnik in ne sme prevažati nobenega drugega tovora, razen tistega, ki je naveden v tem priročniku: otroka.

OPOZORILO (E-BD)! Elastičnih trakov, ki so prvotno priloženi nosilcu, nikoli ne nameščajte na sedež ali jih postavite za njim, saj lahko stalni pritisk teh trakov poškoduje pritrilni sistem otroškega sedeža ter ogrozi otroka in kolesarja.



Pozor

Nepridrževanje ovih uputstava može dovesti do ozbiljnih povreda ili smrti onog ko upravlja biciklom i/ili deteta. Bobike nije odgovoran za bilo kakvu štetu na proizvodu ili povredu osoba koje su nastale kao rezultat nepravilnog postavljanja, čuvanja ili sklapanja (nepridrževanja uputstava za sklapanje), nepravilnog održavanja, zloupotrebe ili upotrebe koja nije u skladu sa tehničkim

specifikacijama ili specifikacijama upotrebe (nepridrževanje uputstava za održavanje i negu), modifikacija ili prepravki koje ste učinili vi ili treća strana. Če imate kakršne koli pomisleke, se obrnite na nas ali lokalno trgovino, da vam bomo lahko pomagali pri zagotavljanju vaše varnosti in varnosti vašega otroka med vožnjo z nameščenim sedežem za kolo.

Vzdrževanje

Ob upoštevanju spodnjih pravil bo sedež ohranil svoje lastnosti in deloval brezhibno in varno:

- Pred vsako vožnjo preverite stanje pritrditvenih delov sedeža na okvir kolesa.
- Redno preverjajte stanje in funkcionalnost sestavnih delov sedeža. Sedeža ne uporabljajte, če je kateri od sestavnih delov poškodovan. Poškodovane dele morate zamenjati. V primeru težav se obrnite na pooblaščenega prodajalca znamke **Bobike**, ki vam

bo lahko priskrbel nadomestne dele za zamenjavo. Seznam pooblaščenih prodajalcev je na spletni strani: www.bobike.com.

- Če ste imeli nesrečo s kolesom in čeprav na otroškem sedežu ni vidnih poškodb, vam priporočamo, da ga zamenjate z novim.
- Sedež čistite z milnico ali vodo in mehko krpo. Ne uporabljajte agresivnih in strupenih sredstev.

Garancija

3-LETNA GARANCIJA: Za vse mehanske komponente v primeru napak proizvajalca. Svoj izdelek registrirajte na strani www.bobike.com.

+ 1 DODATNO LETO JAMSTVA: registrirajte sedežna www.bobike.com in podaljšajte jamstvo za eno leto.

Pozor: Za podaljšanje jamstva Bobike se je potrebno registrirati v roku 2 mesecev od dneva nakupa.

GARANCIJSKE IZJAVE

Za pridobitev garancijskega servisa morate imeti svoj originalni račun nakupa. Za dele, ki bodo vmjeni brez računa, bo garancija upoštevana od datuma

proizvodnje. Vse garancije bodo razveljavljene, če bo izdelek poškodovan zaradi nesreče oz. padca, neprimerne uporabe, spreminjanja sistema ali uporabe na kateri koli način, ki ni opisan v teh navodilih za uporabo.

Za primer garancijske reklamacije shranite podatek o Nalepka z informacijami o sledljivosti (M). Podatek si lahko prepišete tudi sem.

O. F. _____.

Date _____.

* Specifikacije in oblika se lahko spremenijo brez predhodnega obvestila. V primeru morebitnih vprašanj nas lahko kadar koli kontaktirate.



One Maxi IP&E-BD

Bakre säkerhetsstols för cykel

SV.

Produktindex

- A. Barnsits
- B. Säkerhetsbälte
- B1. Säkerhetsspänne
- B2. Höjdbältesjusterare
- B2.1. Justeringsknapp
- C. Säkerhetsrem för cykelram
- C1. Spänne på säkerhetsbälte
- C2. Bälteshållare
- D. Bakreflektor
- E. Fotstöd
- E1. Låsspak för fotstöd
- E2. Fotstödsknapp
- E3. Fotstödsrem
- F. Tyngdpunktscentrum
- G. Stolsdyna
- I. Öppnings- och klämback
- I1. Hakknapp
- J. Rött säkerhetsanslutningsdon
- M. Spårbarhetsinformation
- N. Insexnyckel nr. 5

Monteringssystem för Ram (1P)

- H. Monteringsbas för stolen
- H1. 4 st. skruvar
- H2. 4 st. metallklämmor
- H3. 2 st. skruvar
- H4. Isättningsöppning för metallskyddssystemet
- K. Metallfäste
- K1. 4 st. skruvar
- K2. Främre monteringsblock
- K3. Blockknapp
- K4. Bakre monteringsplatta i metall
- L. Stödram i metall
- L1. Klämmornas begränsare

Bärrare Monteringsystem (E-BD)

- H. Monteringsbas för stolen
- H1. 4 st. skruvar
- H2. 4 st. metallklämmor
- H3. 2 st. skruvar
- H4. Isättningsöppning för metallskyddssystemet

OBSERVERA

Denna produkt innehåller smådelar som bultar, plastpåsar och små förpackningshängare. Förvara dem utom räckhåll för barn för att undvika kvävningssrisk.

Särskilda Monteringsanvisningar

- Denna barnsits för cykel får inte monteras på hopfällbara cyklar.
- Denna barnsits för cykel får inte användas på EPAC / Pedelec över 25 km/h (15,5 mph).
- Denna barnsits för cykel får ej monteras på cyklar med bakre stötdämpare.
- Denna barnsits för cykel får inte monteras på motorfordon som mopeder och scootrar.
- Denna barnsits för cykel är endast lämplig för barn med en maximal vikt på 22 kg och en maximal längd på 110 cm (rekommenderad ålder från 9 månader upp till 6 år - med vikt och längd som avgörande variabler).
- Den totala vikten av cyklisten och barnet som skjutsas får inte överskrida cykelns maximalt tillåtna lastvikt. Information om maxvikten går att finna i cykelns bruksanvisning. Du kan också kontakta tillverkaren för att få veta mera.
- Barnsitsen får endast monteras på en cykel som är lämplig för detta slags extravikt. Läs bruksanvisningen som medföljde din cykel.
- Barnsitsens läge måste justeras så att cyklisten inte vidrör sitsen med fötterna i rörelse.
- Det är mycket viktigt att justera sätet och dess delar korrekt för att uppnå optimal bekvämlighet och säkerhet för barnet. Det är också viktigt att sätet inte lutar framåt så att barnet inte tenderar att glida ur sitsen. Det är också viktigt att ryggstödet lutar något bakåt.

- Kontrollera att cykelns alla delar fungerar korrekt med barnsitsen monterad.
- Kontrollera cykelns bruksanvisning. Om du har några frågor om hur barnsitsen ska monteras på just din cykel, kontakta cykeltillverkaren för mer information.

Specifika instruktioner för montering av sitsen på cykelramen (1P)

- Denna barnsits för cykel kan monteras på cyklar med rund eller oval ram vars diameter är mellan Ø28 och Ø40 mm.
- Barnsitsen kan monteras på cyklar med 26" och 28" däck.

Specifika instruktioner för montering av sitsen på cykelns bagagehållare (E-BD)

- Barnstolen ska appliceras på en bärrare med en lastkapacitet på 27 kg, enligt EN ISO 11243:2016 standarden.
- Den maximala vikten som appliceras på bärraren får inte överstiga 27kg, enligt EN ISO 11243:2016 standarden.
- Av säkerhetsskäl ska denna sits endast monteras på pakethållare som överensstämmer med EN ISO 11243:2016 – 120 till 175 mm.
- Barnsitsen kan monteras på cyklar med 26" och 29" däck.

Specifika Instruktioner för Montering av Sitsen på Cykelramen (IP)

1. Ta bort metalliska fästet (K) från den metalliska stödstången (L). För att göra det, bör du trycka på klämknappen (K3) och dra den metalliska stödstången (L) uppåt samtidigt.

2. Ta bort skruvarna (K1) på metallfästet (K) med insexnyckeln NV 5 (N).

3. Den korrekta positioneringen av den metalliska hållaren (K) är extremt viktig. Se till att den placeras i cykelramen enligt bilden - framifrån och monterad på sätesröret och aldrig monterad på sadelstolpen. Placera kroppen av det främre fästblocket (K2) på cykelramen framifrån. Sätt fyra skruvar (K1) i blocket för att dra åt den bakre metallmonteringsplattan (K4). Dra åt skruvarna, med nyckel (N), så att klämman är säkrad, men inte helt åtdraget så att, om det behövs, kan du justera höjden senare. Observera dock att det bör vara tätt för att göra det lättare att fullborda nästa steg. Du måste dra åt de fyra skruvarna diagonalt och stegvis.

4. För in metallstödrämsans ändrar (L) i hålen i metallfästet (K) tills du hör ett klick (vilket anger att stödrämsan har låsts fast) och tills mittknappen (K3) är i nivå med slangklämmans utsida. Centrera och justera metallstödstången (L) på en höjd ovanför bakhjulet, så att senare, när du lägger vikten på barnet, inte barnstolen inte rör ratten. Notera att den metallstödstången (L) bör placeras på högst 10 cm bort från hjulet. Använd aldrig metallstödstången (L) för att bära andra laster än denna barnsits, såsom anges i denna bruksanvisning.

5. Tryck käftknappen (I1) nedåt och dra utåt för att låsa upp basen (H). Dra basen (H) utåt för att lossa den från sitsen (A).

6. Frigörandet av metallklämmorna (H2) är nödvändigt. För att uppnå detta, använd insexnyckel nr 5 (N) för att endast lätta på tvärskruvarna (H1). Lätta sedan även på skruvarna (H3).

7. Se till att basen (H) är centrerad diagonalt och vertikalt på den metalliska stödstången (L). Om basen förskjuts under åtdragningen, centrera den igen för att bibehålla korrekt inriktning. Korrekt centrerung av basen är avgörande för barns/vuxnas säkerhet. Se till att de främre metallklämmorna (H2), nära Bobike-logotypen, är placerade mellan de angivna utrymmesbegränsarna (L1) som indikeras av pilen i Quick-Guide-bilden. Placera inte de främre

metallklämmorna (H2) utanför detta område och observera att sitsen ska installeras så nära sadeln som möjligt. Medan du säkerställer att sätet är i linje med stödstången (L), börja med att dra åt de två skruvarna (H3) med ett vridmoment på 2 N.m. Dra sedan åt de fyra skruvarna (H1) i ett kryssmönster med insexnyckeln (N). Använd tillräckligt vridmoment 6 N.m för att säkert fästa basen på stödstången (L).

8. Observera att barnets/den vuxnes säkerhet är av yttersta vikt när du följer detta steg. Håll i säkerhetsbältet (C). Se till att du först sätter in den röda metallkopplingsenheten (J) i motsvarande spår (H4) på basen (H) nära Bobike-logotypen. Dra sedan sitsen nedåt ordentligt så att klorna (I) kopplas helt till basen (H). När du gör detta korrekt kommer du att höra 2 klick. För att säkerställa att sitsen är korrekt och säkert ansluten vid båda punkterna - (H4) och (I), tryck sitsen ordentligt framåt och dra den ordentligt bakåt för att se till att anslutningen lyckades. Båda åtgärds punkterna (I1) och (J) är röda för din kännedom.

9. Barnsitsen har ett tyngdpunktscentrum (F) (inriostat på barnsitsen) som måste placeras framför bakhjulets axel. Om det placeras bakom axeln, får avståndet inte överstiga 10 cm. Var också extra noga när du positionerar sitsen så att cyklisten inte kommer åt barnsitsen med fötterna vid cykling. **Obs:** Enligt den tyska trafiklagen StVZO får cykelsitsar endast placeras så att 2/3-delar av sitsens djup eller sitsens tyngdpunkt befinner sig mellan cykelns fram- och bakaxlar.

10. Efter justering av sätets höjd och position (A), dra åt metallfästet (K) för hand med insexnyckeln (N) för att säkerställa att det inte kan röra sig. Du måste handdra åt skruvarna (K1) diagonalt, med samma kraft och i steg, med ett vridmoment på 8 N.m.

11. Skaka sitsen (A) och tryck framåt och dra bakåt för att kontrollera att alla monteringsystem är ordentligt fastsatta och att sitsen sitter ordentligt fast i dem alla. Att utföra denna kontroll är av yttersta vikt för både cyklistens och barnets säkerhet.

12. Börja öppna spännet på säkerhetsbältet (C1) och dra det runt cykelramen. Justera bältet under spänning enligt bilden. Se till att den återstående lösa bältesdelen inte berör hjulet och dra den genom bälteshållaren (C2). Detta steg är oerhört viktigt för barnets och cyklistens säkerhet.

Specifika Instruktioner för Montering av Sitsen på Cykelns Bagagehållare (E-BD)

1. Tryck käftknappen (I1) nedåt och dra utåt för att låsa upp basen (H). Dra basen (H) utåt för att lossa den från sitsen (A).

2. Frigörandet av metallklämmorna (H2) är nödvändigt. För att uppnå detta, använd insexnyckel nr 5 (N) för att endast lätta på tvärskruvarna (H1). Lätta sedan även på skruvarna (H3).

3. Se till att basen är centrerad på bagagehållaren. Om basen förskjuts under åtdragningen, centrera den igen för att bibehålla korrekt inriktning. Medan du säkerställer att basen är centrerad på bagagehållaren börjar du med att dra åt de två skruvarna (H3) med ett

vridmoment på 2 N.m. Dra sedan åt de fyra skruvarna (H1) i ett kryssmönster med insexnyckeln (N). Använd tillräckligt vridmoment 6 N.m för att säkert fästa basen på bagagehållaren.

4. Observera att barnets/den vuxnes säkerhet är av yttersta vikt när du följer detta steg. Håll i säkerhetsbältet (C). Se till att du först sätter in den röda metallkopplingsenheten (J) i motsvarande spår (H4) på basen (H) nära Bobike-logotypen. Dra sedan sitsen nedåt ordentligt så att klorna (I) kopplas helt till basen (H). När du gör detta korrekt kommer du att höra 2 klick. För att säkerställa

att sitsen är korrekt och säkert ansluten vid båda punkterna - (H4) och (I), tryck sitsen ordentligt framåt och dra den ordentligt bakåt för att se till att anslutningen lyckades. Båda åtgärds punkterna (I1) och (J) är röda för din kännedom.

5. Barnsitsen har ett tyngdpunktscenter (F) (inrättat på barnsitsen) som måste placeras framför bakhjulets axel. Om det placeras bakom axeln, får avståndet inte överstiga 10 cm. Var också extra noga när du positionerar sitsen så att cyklisten inte kommer åt barnsitsen med fötterna vid cykling. **Obs:** Enligt den tyska trafiklagen StVZO får cykelsitsar endast placeras så att 2/3-delar av sitsens djup eller sitsens

tyngdpunkt befinner sig mellan cykelns fram- och bakaxlar.

6. Skaka sitsen (A) och tryck framåt och dra bakåt för att kontrollera att alla monteringsystem är ordentligt fastsatta och att sitsen sitter ordentligt fast i dem alla. Att utföra denna kontroll är av yttersta vikt för både cyklistens och barnets säkerhet.

7. Börja öppna spännet på säkerhetsbältet (C1) och dra det runt cykelramen. Justera bältet under spänning enligt bilden. Se till att den återstående lösa bältesdelen inte berör hjulet och dra den genom bälteshållaren (C2). Detta steg är oerhört viktigt för barnets och cyklistens säkerhet.

Så här placerar och spänner du fast barnet i barnstolen på ett säkert sätt

1. För att placera barnet i barnstolen på ett säkert sätt måste du ställa cykeln på ett platt och hållfast underlag så att den står så stabilt som möjligt. Även om din cykel har ett robust stöd måste du alltid hålla i cykeln när du lyfter i/ur barnet. Du måste bära barnet i famnen och placera det i barnstolen på ett säkert sätt. Det är förbjudet att låta barnet klättra upp på cykeln på egen hand eller använda fotstöden för att komma upp till barnstolen. För att placera barnet i sitsen, dra först ut säkerhetsbältet (B), tryck på justeringsknappen (B2.1) för bälteshaken (B2) och dra den uppåt - det gör det lättare att sätta barnet i sitsen. Öppna sedan säkerhetsspännet (B1) genom att trycka på knappen för säkerhetslåset. När du har lossat spännet lossar du båda sidorna genom att skjuta den ena uppåt och den andra nedåt. Sätt barnet i sätet, placera axelremmarna och anslut sedan genom att skjuta ihop de två delarna av spännet och stäng säkerhetsspännet. Innan du fäster spännet, se till att båda sidorna är ordentligt anslutna. Stäng säkerhetsspännet, justera bälteslängden med hjälp av bandjusteringarna så att ditt barn är

säkert fastspänt. Innan du börjar cykla, kontrollera alltid att barnet är fastspänt och att bältet är tätt men inte så hårt att det skadar barnet. Beroende på barnets tillväxt, dess aktuella längd och vikt kan du justera höjden på säkerhetsbältet på den övre bältesjusteraren (B2) genom att dra remmarna upp eller ner tills du når önskad storlek.

2. Justera fotstödet höjd efter barnets storlek. För att göra detta, lyft fotstödet låsspak (E1) och flytta den upp eller ned till önskad höjd. När spaken sitter på rätt höjd, fäll ned spaken (E1) så att den låses i rätt läge.

3. För att ta bort fotstödet band (E3), lyft det något uppåt så att det lossnar från fotstödsknoppen (E2) och dra uppåt så att det frigörs från fotstödet skåra. För sedan platsbyndets tunna ände genom hålet i fotstödet såsom visas på bilden. När bandet är korrekt placerat är det lätt att justera det uppåt eller nedåt beroende på barnets fotstorlek. Tryck sedan fast ett av bandets hål över fotstödsknoppen. Om du vill ta bort remmen (E3) vrider du den lätt för att lossa den från fotstödet (E2).

Hur du Tar Bort din Barnsits Från Cykelramen (IP)

ALTERNATIV A - TA BORT BARNSTOL + BASEN + METALLSTÖDRÖRET

1. Lossa säkerhetsbältet (C) för att ta av barnsitsen. Tryck sedan på blockknappen (K3) i Metallfästet (K) och samtidigt dra Metallstödröret (L) uppåt och tillbaka som visas i bilden.

ALTERNATIV B - TA BORT BARNSTOLEN FRÅN BASEN, LÄMNAR STÅNGEN + BASEN KVAR INSTALLERAD PÅ CYKEL

1. Lossa säkerhetsbältet (C) för att ta av barnsitsen.
2. Tryck på käkarna (I) och dra ut dem båda. Samtidigt drar du barnstolen uppåt och tillbaka.

Hur du Tar Bort din Barnsits Från en Pakethållare (E-BD)

1. Lossa säkerhetsbältet (C) för att ta av barnsitsen.
2. Tryck på käkarna (I) och dra ut dem båda. Samtidigt drar du barnstolen uppåt och tillbaka.

Hur du ställer in ditt Bobike hänglås

1. Tryck på knappen för att låsa upp hänglåset. Ange och spara din nya kod samtidigt som du trycker på knappen. Stäng hänglåset. Ändra numreringen för att dölja din nya kod. För att låsa upp hänglåset anger du bara din nya kod igen och trycker sedan på knappen. Se till att hänglåset alltid hålls undan. **Obs:** Låset ska endast användas när cykeln är parkerad och inte användas som stöldskydd. Se till att hänglåset

förvaras på en säker plats, utom räckhåll för barn, för att förhindra eventuell stryplingsrisk. Förvara hänglåset nära och under uppsikt av en vuxen när det används, t.ex. genom att fästa det i en bältesögla eller förvara det i en säker ficka. Om du följer dessa tekniska åtgärder kan du minska risken för strypling och se till att hänglåset används på ett säkert och ansvarsfullt sätt.



Observera

Se till att du har följt och uppfyllt alla de instruktioner som ges. I så fall är barnsitsen färdig att användas.

DET ÄR OBLIGATORISKT ATT LÄSA FÖLJANDE KAPITEL med säkerhetsföreskrifter om hur du använder din barnsits.

Särskilda Bruksanvisningar

- Ta bort de icke-säkerhetsrelaterade klistermärkena från cykelbarnstolen före användning.
- Cyklisten måste vara minst 16 år gammal.
- Kontrollera vilka lagar och bestämmelser som gäller i ditt land för att skjutsa barn i sitsar som är monterade på cyklar.
- Använd barnsitsen endast för barn som kan sitta utan hjälp under en längre tid eller åtminstone så länge cykelturen varar.
- Kör inte ett barn som är mindre än nio månader gammalt i denna barnsits. För att vara passagerare, måste barnet kunna sitta upp rakt med huvudet upprätt, medan det bär cykelhjälm. En läkare bör tillfrågas om barnets storlek är tveksam.
- Säkerställ att barnets längd och vikt inte överskrider barnsitsens maxkapacitet, och kontrollera detta med jämna mellanrum. Innan du använder barnsitsen, kontrollera barnets vikt. Barnsitsen ska under inga omständigheter användas till att skjutsa ett barn vars vikt överskrider maxgränsen.
- Kontrollera regelbundet att barnets vikt och höjd inte överstiger maximal tillåten last för barnsitsen.
- Försäkra dig om att ingen del av barnets kropp eller kläder kan komma i kontakt med sitsens eller cykelns rörliga delar. Kom ihåg att upprepa denna kontroll medan barnet växer.
- Du måste skydda eventuella vassa föremål på cykeln som barnet skulle kunna nå (t.ex slitna kablar).
- Ett hjulskydd är obligatoriskt för att förhindra att barnet sticker in sina fötter eller händer mellan ekrarna. Det är obligatoriskt att använda skydd under sadeln eller en sadel vars fjädring är inkapslad. Se till att barnet inte kan komma åt bromsarna, i syfte att undvika olyckor. Dessa inställningar bör justeras allt eftersom barnet växer.
- Täck eventuella frilagda bakre sadelfjädrar.
- När barnsitsen ej är i bruk, knäpp midjespännet i

säkerhetssele för att hindra remmarna från att dingla och komma i kontakt med någon rörlig del av cykeln, såsom hjul, bromsar m.m. eftersom detta kan utgöra en risk för cyklisten.

- Spänn fast barnet på barnsitsen och se till att alla säkerhetsbälten och remmar är ordentligt åtdragna, men utan att det blir obekvämt för barnet.
- Kontrollera säkerhetsbället regelbundet.
- Använd alltid alla remmar och säkerhetsbälten för att säkerställa att barnet sitter säkert i sitsen.
- Sätt på barnet kläder lämpliga för väderleken.
- Barn i sitsen måste vara varmare klädda än cykelförare och ska skyddas från regn.
- Ta av sitsen när cykeln transporteras med bil (på bilens utsida). Luftturbulensen kan skada sitsen eller lösgöra fästena till cykeln, vilket kan leda till en olycka.
- Den person som placerar barnet i sitsen på cykeln ska vara noga med att tillse tillräcklig stabilitet/balans.
- Säkerställ att barn har på sig en lämplig hjälm som uppfyller kraven i standard EN 1078:2012+A1:2012 när de åker i barnsitsen. Att inte använda hjälm ökar exponentiellt risken för dödsfall, långvarig invaliditet, huvudtrauma eller andra skador. Som tillverkare av cykelsäten bryr vi oss om passagerarnas säkerhet, så vi rekommenderar starkt att barn och alla passagerare bär korrekt monterade och fastsatta cykelhjälm.
- Sitsen och dynan kan bli heta om de lämnas länge i solen. Se till att de inte är för varma när barnet sätts i sitsen.
- Denna barnsits är inte lämplig för användning under idrottsaktiviteter, eller under extrema förhållanden enligt exempel: enduro, tuff mountainbike, stora våghål, hopp och off-road vägar.
- När du cyklar för första gången med sitsen monterad - provkör cykeln i en säker/tyst miljö innan du cyklar på vägar.



VARNINGAR

VARNING: Fäst inte något extra bagage på barnstolen. Om du har extra bagage får cykelns lastkapacitet inte överskridas och vi rekommenderar att bagaget placeras på framsidan av cykeln.

VARNING: Ändra inte barnsitsen.

VARNING: Cykeln kan bete sig

annorlunda med ett barn i barnstolen, särskilt när det gäller balans, styrning och bromsning.

VARNING: Ställ aldrig ifrån dig cykeln med ett barn i barnsitsen.

VARNING: Använd inte cykelsitsen om någon av dess delar är trasiga eller uppvisar materialforsamlingar.



VARNINGAR

VARNING: Kontrollera alltid barnstolens yttre temperatur innan användning.

VARNING: Denna barnsits är inte lämplig för användning under sportaktiviteter.

VARNING: Se alltid till det finns stöd för barnets huvud i tillbakalutat läge.

VARNING: Extra säkerhetsanordningar ska alltid sättas fast.

VARNING (E-BD): Sätet får inte användas

som bagagebärare och får inte bära någon annan last än den som anges i denna manual: ett barn.

VARNING (E-BD): Placera aldrig de elastiska banden som ursprungligen fanns i bäraren på sätet, eller placerade bakom den, eftersom det kontinuerliga trycket som utövas av dessa elastiska band kan skada barnstolens fästsystem och äventyra barnet och cyklisten.



Observera

Om du inte följer denna bruksanvisning så kan det leda till allvarliga skador eller dödsfall för cykelföraren och/eller barn. Bobike kan inte hållas ansvarig för personskador eller skador på produkten som uppstått på grund av felaktig installation, förvaring eller montering (bristande efterlevnad av monteringsinstruktionerna), felaktigt underhåll, felanvändning eller användning som ej följer de

tekniska och användarmässiga specifikationerna (bristande respekt av underhålls- och skötselråd), eller som uppstått på grund av förändringar eller reparationer som utförts av dig eller tredje part. Kontakta oss eller din lokala butik om du har frågor så att vi kan hjälpa dig för att garantera din och ditt barns säkerhet när du cyklar med barnsitsen.

Underhåll

För att barnsitsen ska fungera bra och för att förhindra olyckor bör följande uppmärksammas:

- Kontrollera regelbundet barnsitsens fästansordning på cykeln, så allt allt är i perfekt skick.
- Kontrollera också att alla delar fungerar korrekt. Använd inte barnsitsen om någon del är trasig. Skadade delar ska bytas ut. Om du behöver ersätta några komponenter ska du besöka en cykelbutik som

är auktoriserad återförsäljare för **Bobike** och införskaffa rätt komponenter för ersättning. Du finner butikerna på webbplatsen: **www.bobike.com**

- Om du har råkat ut för en olycka med cykeln rekommenderar vi att du byter ut barnsitsen mot en ny, även om den inte har några synliga skador.
- Rengör barnsitsen med tvål och vatten (använd inga slipmedel och inga frätande eller giftiga produkter).

Garanti

3 ÅRS GARANTI: Gäller alla mekaniska komponenter endast vid fabriktionsfel. Registrera din produkt på **www.bobike.com**.

+ 1 EXTRA GARANTIÅR: Registrera din barnsits på **www.bobike.com** och få ett extra garantiår.

Viktigt: Du behöver registrera sitsen inom 2 månader efter inköpsdatum för att få Bobike Extra Year-garanti.

GARANTIANSPRÅK

För att få garantiservice måste du visa upp det ursprungliga inköpskvittot. För objekt som returneras utan kvitto antas garantin ha börjat på tillverkningsdatumet. Alla garantier är ogiltiga om produkten är skadad på grund av användarens krock,

felaktiga användning eller systemförändringar, eller om den har använts på annat felaktigt sätt, i strid med denna bruksanvisning.

För att vara säker på att ha all enkel information för att göra ett eventuellt anspråk på garantin, måste du behålla information från etiketten med spårbarhetsinformation (M). Du kan också skriva upp informationen här.

O.F. _____.

Datum _____.

* Specifikationer och utformning kan ändras utan föregående meddelande. Kontakta Bobike för eventuella frågor.



Go® Maxi Frame

เบาะนั่งด้านหลังรถจักรยานสำหรับเด็ก

TH.

รายละเอียดของผลิตภัณฑ์

- A. เบาะนั่งหลัก
- B. สายรัดนิรภัยระบบยึดหน่วง
- B1. หัวเข็มขัดนิรภัย
- B2. ที่ปรับระดับเข็มขัดนิรภัย
- B2.1. ปุ่มปรับ
- C. เข็มขัดนิรภัยสำหรับโครงจักรยาน
- C1. หัวเข็มขัดนิรภัย
- C2. ที่ยึดเข็มขัดนิรภัย
- D. แผ่นสะท้อนแสงด้านหลัง
- E. ที่พีกเทา
- E1. แคนล็อกที่พีกเทา
- E2. หมุดยึดที่พีกเทา
- E3. สายรัดที่พีกเทา
- F. จุดศูนย์ถ่วง
- G. ที่รองเบาะนั่ง
- I. กามหนึบและงาง
- I1. ปุ่มกราม
- J. อุปกรณ์เชื่อมต่อความปลอดภัยสีแดง
- M. ข้อมูลสืบค้นย้อนกลับ
- N. ประแจรูปตัวแอล เบอร์ 5

- ระบบการติดตั้งด้วยดีโครเบ (1P)
- H. ฐานยึดเก้าอี้
- H1. สกรู x 4
- H2. กามหนึบชนิดนิลโลหะ x 4
- H3. สกรู x 2
- H4. สอดขากรรไกรง้างสำหรับ ระบบป้องกันโลหะ
- K. แทนยึดโลหะ
- K1. สกรู x 4
- K2. บูล็อกตัวยึดด้านหน้า
- K3. ปุ่มล็อก
- K4. ตะแกรงยึดโลหะด้านหลัง
- L. แท่งรองรับโลหะ
- L1. ลิ้มิตเตอร์ของแควล์

- ระบบการติดตั้งด้วยดีโครเบ (E-BD)
- H. ฐานยึดเก้าอี้
- H1. สกรู x 4
- H2. กามหนึบชนิดนิลโลหะ x 4
- H3. สกรู x 2
- H4. สอดขากรรไกรง้างสำหรับ ระบบป้องกันโลหะ

ความสนใจ

ผลิตภัณฑ์นี้มีชิ้นส่วนขนาดเล็ก เช่น สลักเกลียว ฤงพลาสติก และที่แขวนบรรจุภัณฑ์ขนาดเล็ก เก็บให้พ้นมือเด็กเพื่อหลีกเลี่ยงอันตรายจากการหายใจไม่ออก

ข้อกำหนดในการประกอบเบาะนั่งของคุณ

- ห้ามติดตั้งเบาะนั่งสำหรับเด็กบนจักรยานลงบนจักรยานแบบพับโดยเด็ดขาด
- ห้ามใช้เบาะนั่งจักรยานสำหรับเด็กกับ EPAC /Pedelects สูงกว่า 25 กม./ชม. (15.5 ไมล์ต่อชั่วโมง)
- ห้ามติดตั้งเบาะนั่งสำหรับเด็กบนจักรยานเข้ากับโซ่ชุดด้านหลังโดยเด็ดขาด
- ห้ามติดตั้งเบาะนั่งสำหรับเด็กบนจักรยานเข้ากับรถที่มีมอเตอร์ เช่น รถจักรยานยนต์โมเพด และสกูตเตอร์
- เบาะนั่งสำหรับเด็กบนจักรยานนี้เหมาะสำหรับรองรับเด็กที่มีน้ำหนักสูงสุด 22 กก. (และแนะนำสำหรับเด็กที่มีอายุตั้งแต่ 9 เดือนถึง 6 ปี ซึ่งมีน้ำหนักแตกต่างกันไป)
- น้ำหนักรวมของผู้ขี่จักรยานและเด็กที่นั่งมาด้วยต้องไม่เกินน้ำหนักสูงสุดตามที่รถจักรยานรองรับได้ ดูข้อมลน้ำหนักสูงสุดที่รองรับได้ในคู่มือการใช้งานรถจักรยาน คุณยังติดต่อผู้ผลิตได้หากมีข้อสงสัย
- สามารถติดตั้งเบาะนั่งกับรถจักรยานที่เหมาะสมสำหรับการรองรับน้ำหนักที่เพิ่มขึ้นมา โปรดศึกษาคู่มือแนะนำการใช้จักรยาน
- ต้องปรับเปลี่ยนตำแหน่งของเบาะนั่งสำหรับเด็กเพื่อให้อายุจักรยานไม่สัมผัสกับเบาะนั่งของเด็กในขณะที่กำลังปั่นจักรยาน
- ต้องปรับเบาะนั่งและส่วนประกอบต่างๆ ให้ถูกต้องเพื่อให้เกิดความสบายและความปลอดภัยสูงสุดสำหรับเด็ก และต้องติดตั้งไม่ใหเบาะนั่งหลุดลงไปข้างหนา เพื่อไม่ให้เด็กไม่ไกลออกจากรถที่นั่งรวมทั้งต้องปรับให้ที่พีกหลังเอนไปทางด้านหลังเล็กน้อย

- ตรวจสอบชิ้นส่วนทั้งหมดของจักรยานว่าทำงานสอดคล้องกับเบาะนั่งสำหรับเด็กบนจักรยานที่ติดตั้งอยู่
- ตรวจสอบคำแนะนำของรถจักรยาน และหากมีข้อสงสัยเกี่ยวกับการติดตั้งเบาะนั่งสำหรับเด็กบนจักรยาน โปรดติดต่อผู้จัดจำหน่ายรถจักรยานเพื่อขอข้อมูลเพิ่มเติม

ขั้นตอนในการประกอบเก้าอี้เด็กบนโครงจักรยาน (1P)

- ต้องประกอบเบาะนั่งสำหรับเด็กบนรถจักรยานนี้บนโครงทรงกลมหรือทรงรีที่มีเส้นผ่านศูนย์กลางตั้งแต่ Ø28 ถึง Ø40 มม.
- ควรติดตั้งเบาะนั่งสำหรับเด็กบนรถจักรยานนี้เข้ากับรถจักรยานที่มีเส้นผ่านศูนย์กลางของล้อขนาด 26" ถึง 28".

ขั้นตอนในการประกอบที่นั่งเด็กบนตัวยึดกระเป๋าสัมภาระ (E-BD)

- ควรติดตั้งเบาะนั่งสำหรับเด็กบนรถจักรยานนี้เข้ากับตัวยึดเบาะนั่งที่สามารถรองรับน้ำหนักได้ที่ 27 กก. ตามมาตรฐาน EN ISO 11243:2016.
- น้ำหนักสูงสุดที่จะใช้กับตัวยึดเบาะนั่งต้องไม่เกิน 27 กก. ตามมาตรฐาน EN ISO 11243:2016.
- ด้วยเหตุผลด้านความปลอดภัย จะต้องติดตั้งที่นั่งนี้เข้ากับตัวยึดกระเป๋าสัมภาระตามมาตรฐาน EN ISO 11243:2016 โดยมีความยาว - 120 - 175 มม.
- ควรติดตั้งเบาะนั่งสำหรับเด็กบนรถจักรยานนี้เข้ากับรถจักรยานที่มีเส้นผ่านศูนย์กลางของล้อขนาด 26" ถึง 29".

ขั้นตอนในการประกอบเก้าอี้เด็กบนโครงจักรยาน (1P)

1. ถอดแท่นยึดโลหะ (K) จากคานรองรับโลหะ (L) คุณควรถอดปุ่มแท่นยึดโลหะ (K3) แล้วดึงคานรองรับโลหะขึ้นพร้อมกัน (L)

2. ขึ้นเสกรู (K1) บนแท่นยึดโลหะ (K) ด้วยประแจรูปตัวแอล เบอร์ 5 (N)

3. ตำแหน่งที่ถูกต้องของแท่นยึดโลหะ (K) เป็นขั้นตอนสำคัญยิ่ง โปรดตรวจสอบว่ามันถูกตำแหน่งไว้ในกรอบจักรยานตามภาพ - จากด้านหน้าและเชื่อมต่อกับท่อนั่งไม้โซ่ติดกับกานยื่น ตั้งลำตัวของบอลลูกติดตั้งด้านหน้า (K2) บนโครงจักรยานจากด้านหน้า ขึ้นเสกรู 4 ตัว (K1) ในบอลลูกเพื่อให้แพลตฟอร์มสำหรับติดตั้งด้านหลัง (K4) แน่น. ขึ้นเสกรูให้แน่นด้วยประแจ (N) เพื่อให้แท่นยึดโลหะ (K) แน่น แต่ไม่แน่นจนเกินไป เพื่อให้คุณสามารถปรับระดับความสูงได้ภายหลัง อย่างไรก็ตาม อย่าลืมขึ้นให้แน่นเพื่อให้ง่ายสำหรับการดำเนินการในขั้นตอนถัดไป คุณต้องขึ้นเสกรูทั้ง 4 ตัวตามแนวแยงมุมให้แน่นในแต่ละชิ้น

4. จัดวางขอบของแท่นยึดโลหะ (L) ให้ตรงกับรูของบอลลูกติดตั้ง (K) จนกว่าคุณจะได้ยินเสียงคลิกเพื่อแสดงว่าล็อกเข้าที่แล้ว และจนกว่าปุ่มศูนย์กลาง (K3) อยู่ในระดับเดียวกับกับด้านนอกของแท่นยึดโลหะสาย ปรับคานโลหะรองรับ (L) ให้อยู่ตรงกลางโดยมีความสูงเหนือล้อหลัง เพื่อไม่ใหเบาะนั่งจักรยานสำหรับเด็กสัมผัสกับล้อเมื่อวางเด็กบนเบาะ โปรดทราบว่าคานโลหะรองรับ (L) ควรอยู่ในตำแหน่งที่ระยะห่างสูงสุดไม่เกิน 10 ซม. จากตัวล้อ ห้ามใช้คานโลหะรองรับ (L) เพื่อรองรับน้ำหนักอื่น ๆ นอกเหนือจากเก้าอี้เด็กตามที่ระบุในคู่มือเล่มนี้

5. กดปุ่มขารรถไกร (I1) ลงล่างและดึงออก เพื่อปลดล็อกฐาน (H) ตั้งฐาน (H) ออกไปด้านนอกเพื่อถอดออกจากที่นั่ง (A) ตะ/ครี

6. การปลดล็อกเหล็ก (H2) เป็นเรื่องสำคัญ ในการทำเช่นนี้ ใช้ Allen key หมายเลข 5 (N) เพื่อปลดล็อกเฉพาะเส้นทแยงตัว (H1) เท่านั้น จากนั้นปลดล็อกเบาะ (H3) ด้วยครี

7. ตรวจสอบให้แน่ใจว่าฐาน (H) อยู่ตรงกลางทั้งแนวและในแนวตั้งบนบาร์รองรับโลหะ (L) ให้เป็นเส้นทแยงมุม หากฐานมีการเคลื่อนที่ขณะที่การยึดเข็ม (tightening) ควรปรับให้ฐานอยู่ตรงกลางเพื่อรักษาการจัดเรียงที่เหมาะสม การจัดฐานให้อยู่ตรงกลางเป็นสิ่งสำคัญสำหรับการปลอดภัยของเด็ก/ผู้ใหญ่ ดำเนินการโดยให้ความร่วมมือในการติดตั้งโดยมั่นใจในการวางแนวคลิมโลหะด้านหน้า (H2) โกลๆ โลกของ Bobike ให้อยู่ระหว่างขีดจำกัดพื้นที่กำหนด (L1) ที่ระบุโดยคู่มือในภาพคู่มือการใช้งานแบบสรุป อย่างไรก็ตาม เบาะควรติดตั้งใกล้กับโซ่ที่เป็นไปตามมากที่สุด ในขณะที่ให้ความร่วมมือในการจัดฐานให้อยู่ตรงกลางกับบาร์

รองรับ (L) เริ่มจากการยึดสองเกลียว (H3) ด้วยแรงเดือน 2 N.m. จากนั้น รัตลิเกลียว (H1) ในรูปแบบกาทบาท ด้วยกุญแจแอลเลน (N) โซ่แรงเดือนเพียงพอ 6 N.m เพื่อรักษาการติดตั้งฐานให้อยู่กับบาร์รองรับ (L) อย่างมั่นคง

8. โปรดทราบว่าความปลอดภัยของเด็ก/ผู้ใหญ่มีความสำคัญอย่างสูงเมื่อทำขั้นตอนนี้ จับเข็มขัดความปลอดภัย (C) ให้แน่นจากคุณติดตั้งอุปกรณ์เชื่อมต่อโลหะสีแดง (J) เขว่กับซอที่ที่สุด (H4) ของฐาน (H) โกลๆ โลก Bobike ก่อน จากนั้น ดึงที่นั่งลงอย่างแนบหนึ่งแล้วเพื่อใคาง (I) เชื่อมต่ออย่างเต็มที่กับฐาน (H) เมื่อคุณทำถูกต้องคุณจะได้ยินเสียง 2 คลิก ในการให้แน่ใจว่าที่นั่งถูกติดตั้งไว้ถูกต้องและปลอดภัยทั้งที่จุด (H4) และ (I) กดที่ที่นั่งไปข้างหน้าอย่างแข็งแรงและดึงมันไปข้างหน้าอย่างแข็งแรงเพื่อให้แน่ใจว่าการเชื่อมต่อเป็นที่เรียบร้อย จุดการกระทำทั้งสอง (I1) และ (J) เป็นสีแดงเพื่อให้คุณทราบ

9. เบาะนั่งสำหรับเด็กมีจุดศูนย์ถ่วง (F) (แสดงรายละเอียดบนเบาะนั่งสำหรับเด็ก) ที่ต้องจัดตำแหน่งให้อยู่ด้านหน้าของเพลาล้อหลัง หากต้องการจัดวางตำแหน่งจุดศูนย์กลางนี้ให้อยู่ด้านหลังเพลา ต้องมีระยะห่างไม่เกิน 10 ซม. และต้องให้ความร่วมมือระวังเมื่อจัดวางตำแหน่งเบาะนั่งสำหรับเด็ก เพื่อให้แน่ใจว่าผู้ขี่จะไม่สัมผัสจุดเบาะนั่งของเด็กขณะที่นั่งจักรยานอยู่ **หมายเหตุ:** ตามที่กำหนดในกฎหมายจราจรในเยอรมนี StVZO สามารถยึดจับเบาะนั่งจักรยานโดยต้องอยู่ในตำแหน่ง 2/3 ของความลึกเบาะเท่านั้น หรือจุดศูนย์กลางของเบาะนั่งควรมีระยะห่างจากเพลาหน้าและเพลาหลังของจักรยาน

10. หลังจากการปรับความสูงและตำแหน่งของเบาะ (A) ให้ใช้ Allen Key (N) ให้ปรับแนวทางของซอต่อโลหะ (K) ให้แน่ใจว่ามันไม่สามารถเคลื่อนที่หากใด คุณต้องปรับเสกรู (K1) ให้แน่นโดยใช้มือตรง ๆ ในทิศทางเดียวกัน ด้วยแรงเท่ากัน และเป็นขั้นตอน ด้วยไทรค 8 N.m

11. ทำให้เบาะ (A) สั่นและกดไปข้างหน้าพร้อมดึงย้อนกลับเพื่อตรวจสอบว่าเบาะมีการติดตั้งทั้งหมดมีการยึดมั่นอย่างมั่นคง และเบาะถูกติดแน่นกับแต่ละระบบ การดำเนินการตรวจสอบนี้เป็นสิ่งสำคัญอย่างยิ่งสำหรับความปลอดภัยของนักปั่นและเด็ก

12. เบ็ดท่าเข็มขัดนิรภัย (C1) แล้วพร้อมโครงจักรยาน ปรับเข็มขัดตามที่แสดงในภาพโดยมีต้องดึงมา ตรวจสอบให้แน่ใจว่าส่วนที่เหลือของเข็มขัดไม่สัมผัสกับล้อ แล้วสอดไปยังตัวยึดเข็มขัดนิรภัย (C2) ขึ้นตอนที่สำคัญที่สุดคือความปลอดภัยของเด็ก.

ขั้นตอนในการประกอบที่นั่งเด็กบนตัวยึดกระเป๋าสัมภาระ (E-BD)

1. กดปุ่มขารรถไกร (I1) ลงล่างและดึงออก เพื่อปลดล็อกฐาน (H) ตั้งฐาน (H) ออกไปด้านนอกเพื่อถอดออกจากที่นั่ง (A) ตะ/ครี

2. การปลดล็อกเหล็ก (H2) เป็นเรื่องสำคัญ ในการทำเช่นนี้ ใช้ Allen key หมายเลข 5 (N) เพื่อปลดล็อกเฉพาะเส้นทแยงตัว (H1) เท่านั้น จากนั้นปลดล็อกเบาะ (H3) ด้วยครี

3. ตรวจสอบให้แน่ใจว่าฐานอยู่ตรงกลางบนชานของกระเป๋าของ. หากฐานเคลื่อนที่ระหว่างการจัดเข็มขัดให้เลื่อนฐานกลับมาตรงกลางเพื่อรักษาการจัดระเบียบที่ถูกต้อง. ในขณะที่ยืนรับการติดตั้งตำแหน่งกลางกับชานของกระเป๋า, เริ่มจากการเข็มขัดสอดตัว (H3) ด้วยแรงบิด 2 นิวตันเมตร. จากนั้นเข็มขัดสี่ตัว (H1) ในรูปแบบเครื่องหมายกาทบาทโดยใช้กุญแจแอลเลน (N). ปรับโซ่แรงบิด

เพียงพอ 6 นิวตันเมตร เพื่อความปลอดภัยในการติดตั้งฐานกับชานของกระเป๋า

4. โปรดทราบว่าความปลอดภัยของเด็ก/ผู้ใหญ่มีความสำคัญอย่างสูงเมื่อทำขั้นตอนนี้ จับเข็มขัดความปลอดภัย (C) ให้แน่นจากคุณติดตั้งอุปกรณ์เชื่อมต่อโลหะสีแดง (J) เขว่กับซอที่ที่สุด (H4) ของฐาน (H) โกลๆ โลก Bobike ก่อน จากนั้น ดึงที่นั่งลงอย่างแนบหนึ่งแล้วเพื่อใคาง (I) เชื่อมต่ออย่างเต็มที่กับฐาน (H) เมื่อคุณทำถูกต้องคุณจะได้ยินเสียง 2 คลิก ในการให้แน่ใจว่าที่นั่งถูกติดตั้งไว้ถูกต้องและปลอดภัยทั้งที่จุด (H4) และ (I) กดที่ที่นั่งไปข้างหน้าอย่างแข็งแรงและดึงมันไปข้างหน้าอย่างแข็งแรงเพื่อให้แน่ใจว่าการเชื่อมต่อเป็นที่เรียบร้อย จุดการกระทำทั้งสอง (I1) และ (J) เป็นสีแดงเพื่อให้คุณทราบ

5. เบาะนั่งสำหรับเด็กมีจุดศูนย์ถ่วง (F) (แสดงรายละเอียดอยู่บนเบาะนั่งสำหรับเด็ก) ที่ต้องจัดตำแหน่งให้อยู่ตามหน้าของเพลาลูกหลัง หากต้องการจัดวางตำแหน่งจุดศูนย์ถ่วงนี้ให้อยู่ตามหลังเพลาลูก ต้องมีระยะห่างไม่เกิน 10 ซม. และต้องใช้ความระมัดระวังเมื่อจัดวางตำแหน่งเบาะนั่งสำหรับเด็ก เพื่อให้มั่นใจว่าผู้ขับขี่ไม่สัมผัสลูกเบาะนั่งของเด็กขณะปั่นจักรยานอยู่ **หมายเหตุ:** ตามที่กำหนดในกฎหมายจราจรในเยอรมนี StVZO สามารถยึดจับเบาะนั่งจักรยานโดยต้องอยู่ในตำแหน่ง 2/3 ของความลึกเบาะเท่านั้น หรือจุดศูนย์ถ่วงของเบาะนั่งควรอยู่ระหว่างเพลาลูกหน้าและเพลาลูกหลังของจักรยาน

6. ทำให้เบาะ (A) สั่นและกดไปข้างหน้าพร้อมดึงย้อนกลับเพื่อตรวจสอบว่าระบบการติดตั้งทั้งหมดมีการยึดมั่นอย่างมั่นคง และเบาะถูกติดแน่นกับแต่ละระบบ การดำเนินการตรวจสอบนี้เป็นสิ่งสำคัญอย่างยิ่งสำหรับความปลอดภัยของนักปั่นและเด็ก

7. เปิดหัวเข็มขัดนิรภัย (C1) แล้วพันรอบโครงจักรยาน ปรับเข็มขัดตามที่แสดงในภาพโดยไม่ต้องดึงมาก ตรวจสอบให้แน่ใจว่าส่วนที่เหลือของเข็มขัดไม่สัมผัสกับล้อ แล้วสอดไปยังตัวยึดเข็มขัดนิรภัย (C2) ขึ้นตอนนี้สำคัญอย่างยิ่งต่อความปลอดภัยของเด็ก.

วิธีการอุ้มเด็กนั่งบนเบาะนั่งและยึดเด็กกับเบาะนั่งอย่างปลอดภัย

1. เพื่อให้หุ้มเด็กนั่งบนเบาะนั่งได้อย่างปลอดภัย คุณต้องวางจักรยานบนพื้นราบและแข็งเพื่อความมั่นคงสูงสุดของจักรยาน แม้ว่าจักรยานของคุณจะมีขาตั้งที่ทนทาน แต่คุณก็ต้องจับจักรยานเอาไว้เสมอ ขณะอุ้มเด็กนั่ง/อุ้มเด็กออกนอกเตียงของเด็กของคุณไว้บนตักและวางลูกบนเบาะนั่งอย่างปลอดภัย ห้ามมีมือเด็กยื่นขึ้นบนจักรยานเพียงลำพังคนเดียว หรือใช้ที่พักเท้าเพื่อขึ้นไปยังเบาะนั่ง เพื่อวางเด็กในที่นั่ง โปรดขยายสายคล้องรักษาแบบอย่างเต็มที่ (B) โดยการกดปุ่มปรับ (B2.1) ของเข็มขัด (B2) ก่อน จากนั้นดึงขึ้น - การกระทำนี้จะทำให้การวางเด็กในที่นั่งง่ายขึ้น เมื่อนั้น โปรดเปิดหัวเข็มขัด (B1) โดยการกดปุ่มหัวเข็มขัด หลังจากปลดปล่อยโบริกเกิด ให้ถอดออกจากทั้งสองด้านโดยการเลื่อนขึ้นไปที่ด้านหนึ่งและด้านอีกด้านลงมา นั่งเด็กลงบนเบาะ วางสายรัดไหล่แล้วเชื่อมต่อโดยการเลื่อนส่วนส่วนของโบริกเกิดมารวมกันและปิดโบริกเกิด ความปลอดภัย ก่อนที่จะคล้องโบริกเกิด ตรวจสอบให้แน่ใจว่าทั้งสองด้านเชื่อมต่อกันอย่างมั่นคง ปิดหัวเข็มขัดนิรภัย ปรับความยาวของเข็มขัดด้วยตัวปรับสาย เพื่อรับลูกของคุณอย่างปลอดภัย ก่อนเริ่มตบเดินทาง ให้ตรวจสอบเสมอว่ารัดเข็มขัดยึดเด็กไว้อย่างแน่นหนา แต่ไม่แน่น

เกินไปจนทำให้เด็กเจ็บ คุณสามารถปรับระดับความสูงของสายรัดนิรภัยของระบบยึดจับ (B) ตามส่วนสูงและน้ำหนักปัจจุบันของเด็กด้วยตัวปรับระดับสายทั้งหมด (B2) โดยดึงสายขึ้นหรือลงจนกระทั่งได้ขนาดที่ต้องการ

2. ปรับความสูงของที่พักเท้าตามรูปร่างของเด็ก โดยยกแกนล็อก (E1) ขึ้นและเลื่อนขึ้นหรือลงตามระดับความสูงที่ต้องการ หลังจากได้ระดับความสูงที่ต้องการแล้ว ให้ดึงแกนล็อก (E1) ลงเพื่อล็อกให้เข้าที่

3. ในการถอดสายรัดที่พักเท้าออก (E3) ให้ยกสายรัดขึ้นเล็กน้อยเพื่อปลดออกจากหมุดล็อกสายรัดเท้า (E2) และเลื่อนขึ้นด้านบนเพื่อถอดออกจากช่องเสียบสายรัดเท้า จากนั้นนำด้านปลายส่วนที่เรียวของสายรัดพลาสติกสอดเข้าไปในรูของที่พักเท้าตามที่แสดงในภาพ เมื่อจัดตำแหน่งของสายรัดอย่างถูกต้องแล้ว จะสามารถเลื่อนสายรัดขึ้นหรือลงได้ง่ายตามขนาดเท้าของเด็ก จากนั้นให้ล็อกหมุดยึดเข้าไปในรูโครงหุ่นนั่งบนสายรัด เหนือหมุดที่รองรับเท้า หากคุณต้องการถอดสายรัด (E3) ออก ให้ปิดสายรัดเล็กน้อยเพื่อคลายสายรัดออกจากหมุดรองรับเท้า (E2)

วิธีการถอดที่นั่งเด็กของคุณออกจากโครงจักรยาน (1P)

ตัวเลือก A - ถอดเบาะนั่งสำหรับเด็ก + ฐาน + คานโหละรองรับ

1. ถอดเข็มขัดนิรภัย (C) ออกเพื่อถอดเบาะนั่งสำหรับเด็ก จากนั้นให้ถอดปุ่มล็อก (K3) ของแท่นยึดโหละ (K) แล้วดึงคานโหละรองรับ (L) ขึ้นแล้วไปด้านหลังตามภาพประกอบ.

ตัวเลือก B - ถอดเบาะนั่งสำหรับเด็กออกจากฐาน ปล่อยคานรองรับ + ฐานไว้บนจักรยาน

1. ถอดเข็มขัดนิรภัย (C) ออกเพื่อถอดเบาะนั่งสำหรับเด็ก.

2. กดก้ามหนีบ (I) แล้วดึงทั้งสองตัวออก ดึงเบาะนั่งสำหรับเด็กขึ้นแล้วดันไปด้านหลังพร้อมกัน.

วิธีการถอดที่นั่งเด็กของคุณออกจากตัวยึดกระเป๋าสัมภาระ (E-BD)

1. ถอดเข็มขัดนิรภัย (C) ออกเพื่อถอดเบาะนั่งสำหรับเด็ก.

2. กดก้ามหนีบ (I) แล้วดึงทั้งสองตัวออก ดึงเบาะนั่งสำหรับเด็กขึ้นแล้วดันไปด้านหลังพร้อมกัน.

วิธีตั้งรหัสล็อกคอบไบค์ของคุณ

1. กดปุ่มเพื่อปลดล็อก ขณะกดปุ่ม ตั้งและบันทึกรหัสใหม่ของคุณ ปิดล็อก ทำการเปลี่ยนเลขบนเพื่อซ่อนรหัสใหม่ของคุณ หากต้องการปลดล็อก เพียงใส่รหัสใหม่ของคุณอีกครั้ง แล้วกดปุ่มโปรดตรวจสอบให้แน่ใจว่าล็อกถูกเก็บอยู่เสมอ **หมายเหตุ:** ควรใช้ล็อกเมื่อจักรยานจอดและไม่ได้ใช้งานเพื่อป้องกันการถูกขโมย เก็บล็อกไว้ในที่ปลอดภัย ออกจากพื้นที่ที่เปียก เพื่อป้องกัน

อันตรายจุมูกขึ้นทองอาจเกิดขึ้น ให้เก็บล็อกใกล้ตัวและมีผู้ใหญ่อุดแลเมื่อใช้งาน เช่น การคาดล็อกเข้ากับโซ่ของอเวอหรือเก็บไว้ในช่องกระเป๋าที่ปลอดภัย การปฏิบัติตามมาตรการเทคนิคเหล่านี้สามารถช่วยลดความเสี่ยงของการตายโดยสภาพและให้แน่ใจว่าล็อกถูกใช้งานอย่างปลอดภัยและรับผิดชอบได้อย่างเหมาะสม



โปรดระวัง

ตรวจสอบว่าคุณปฏิบัติตามคำแนะนำที่ให้ไว้เมื่อทำเสร็จ เบาะนั่งสำหรับเด็กบนจักรยานก็พร้อมใช้งาน จำเป็นต้องอ่านบทต่อไปเกี่ยวกับ

กับคำแนะนำด้านความปลอดภัยในการใช้เบาะนั่งสำหรับเด็กบนจักรยาน

คำแนะนำเฉพาะสำหรับการใช้งาน

- ลอกสติ๊กเกอร์ที่ไม่เกี่ยวกับความปลอดภัยออกจากที่นั่งเด็กจักรยานก่อนใช้งาน
- ผู้ขี่จักรยานจะต้องมีอายุอย่างน้อย 16 ปี
- ตรวจสอบกฎหมายและระเบียบต่างๆ ที่อาจมีผลบังคับใช้ในประเทศของคุณ เกี่ยวกับการบรรทุกเด็กในเบาะนั่งที่ติดตั้งไว้บนจักรยาน
- บรรทุกเด็กที่สามารถนั่งได้เองโดยไม่ต้องช่วยเหลือตลอดเวลาขณะเดินทางเท่านั้น
- อย่านำเด็กที่อายุน้อยกว่า 9 เดือนนั่งในเบาะนั่งสำหรับเด็กบนจักรยานนี้ เมื่อโดยสาร เด็กจะต้องสามารถนั่งตัวตรงโดยตั้งศีรษะขึ้นตรงในขณะสวมหมวกกันน็อค ควรปรึกษาแพทย์ หากมีข้อสงสัยเกี่ยวกับการเติบโตของเด็ก
- ตรวจสอบให้แน่ใจว่าน้ำหนักและส่วนสูงของเด็กไม่เกินอัตรากรับน้ำหนักสูงสุดที่กำหนดไว้สำหรับเบาะนั่ง และตรวจสอบอย่างสม่ำเสมอ ตรวจสอบน้ำหนักของเด็กก่อนใช้เบาะนั่งสำหรับเด็ก ไม่ว่าในกรณีใดๆ ก็ตาม ต้องไม่ใช่เบาะนั่งสำหรับเด็กบนจักรยานเพื่อบรรทุกเด็กที่มีน้ำหนักเกินกว่าที่กำหนดไว้
- อยาลืมตรวจสอบเป็นครั้งคราวว่าน้ำหนักและส่วนสูงของเด็กไม่เกินขีดจำกัดสูงสุดที่เบาะนั่งอนุญาต
- ตรวจสอบให้แน่ใจว่าส่วนใดส่วนหนึ่งของร่างกายหรือเสื้อผ้าของเด็กจะไม่มีโอกาสเข้าไปสัมผัสกับส่วนที่เคลื่อนไหวของเบาะนั่งหรือจักรยาน และตรวจสอบประเด็นนี้ด้วยเมื่อเด็กโตขึ้น
- คุณต้องคลุมส่วนที่แหลมคมของจักรยาน (เช่น สายเคเบิลหลุดลุ่ย) ซึ่งเด็กอาจเอื้อมถึงได้ในทุกสถานการณ์
- จำเป็นต้องมีอุปกรณ์ป้องกันล้อเพื่อป้องกันไม่ให้เด็กสอดเท้าหรือมือเข้าไประหว่างซี่ล้อ ต้องใช้ที่ป้องกันไดอาน หรืออานที่มีสปริงดันในทุกครั้ง ตรวจสอบให้แน่ใจว่าเด็กไม่สามารถขีดขวางเบรกได้ จึงหลีกเลี่ยงอุบัติเหตุได้ ควรปรับการใช้งานตามการเติบโตของเด็ก
- ปิดครอบสปริงของอานด้านหลังที่เปิดโล่ง
- เมื่อไม่ได้ใช้งานเบาะนั่งสำหรับเด็กบนจักรยาน ให้รัดหัวเข็มขัดรัดเอวของสายรัดนิรภัยให้แน่นเพื่อป้องกันไม่ให้สายรัดห้อยลงมาและเข้าไปพันกับส่วนที่หมุนไถของจักรยาน เช่น ล้อ เบรก ฯลฯ ซึ่งอาจทำให้เป็นอันตรายกับผู้ขี่จักรยานได้

- ให้เด็กนั่งอย่างมั่นคงในเบาะนั่งสำหรับเด็กบนจักรยาน โดยตรวจสอบให้แน่ใจว่าเข็มขัดนิรภัยและสายรัดทั้งหมดรัดอย่างแน่นหนาแล้ว แต่ไม่แน่นจนเกินไปซึ่งทำให้เด็กรู้สึกอึดอัด
- โปรดตรวจสอบความปลอดภัยของตัวยึดบอย ๆ
- ใช้ระบบร้งกั้มและสายรัดนิรภัยทั้งหมดเสมอเพื่อให้อันใจว่ามีการยึดจับเด็กไว้กับเบาะอย่างแน่นหนา
- แต่งตัวให้เด็กด้วยชุดที่เหมาะสมกับสภาพอากาศ
- ต้องแต่งตัวให้เด็กที่นั่งอยู่เบาะหลังด้วยเสื้อผ้าที่อบอุ่นกว่าผู้ขี่จักรยานและควรมีชุดป้องกันฝน
- ถอดเบาะนั่งออกเมื่อต้องใช้รถยนต์บรรทุกจักรยาน (दानนกรถยนต์) แรงปะทะของอากาศอาจทำให้เบาะนั่งเสียหาย หรือทำให้ตัวยึดที่รัดไว้หรือส่วนประกอบที่แขวนอยู่หลวม ซึ่งอาจทำให้เกิดอุบัติเหตุได้
- ผู้ปกครองควรพิจารณาถึงความมั่นคง/ความสมดุลของรถรอบคอบเมื่อให้เด็กนั่งบนเบาะนั่งบนจักรยาน
- ตรวจสอบให้แน่ใจว่าเด็กสวมหมวกนิรภัยที่เหมาะสม ซึ่งเป็นไปตามมาตรฐาน EN 1078:2012+A1:2012 ขณะนั่งอยู่บนเบาะนั่ง การไม่สวมหมวกกันน็อคจะเพิ่มความเสี่ยงต่อการเสียชีวิต ความทพพลาภาพในระยะยาว การบาดเจ็บที่ศีรษะ หรือการบาดเจ็บอื่นๆ ได้อย่างหลีกเลี่ยง ในฐานะผู้ผลิตเบาะจักรยาน เราใส่ใจในความปลอดภัยของผู้โดยสารที่นั่ง ดังนั้นเราขอแนะนำอย่างยิ่งให้เด็กและผู้โดยสารทุกคนสวมหมวกกันน็อคจักรยานที่พอดีและยึดอย่างเหมาะสม
- ที่นั่งและเบาะรองนั่งอาจร้อนได้ หากปล่อยให้ตากแดดเป็นเวลานาน ตรวจสอบให้แน่ใจว่าที่นั่งและเบาะรองนั่งไม่ร้อนจนเกินไปก่อนจะให้เด็กนั่ง
- เบาะนั่งสำหรับเด็กนี้ไม่เหมาะสำหรับใช้ขณะทำกิจกรรมกีฬาหรือในสภาพแวดล้อมที่ผาดโผน เช่น ปั่นจักรยานทางไกล ปั่นจักรยานขึ้นเขา ถนนที่มีรูขุมขนาดใหญ่ เส้นทางที่มีการกระโดดและทางวิบาก
- เมื่อใช้เป็นครั้งแรกหลังจากติดตั้งเบาะนั่ง ให้ทดสอบการปั่นจักรยานในสภาพแวดล้อมที่ปลอดภัย/เงียบสงบก่อนขึ้นทางหลวง



คำเตือน

คำเตือน: อย่านำรถทุกกระเป๋าสัมภาระเพิ่มเติมเข้ากับเบาะนั่งสำหรับเด็ก หากคุณบรรทุกทุกกระเป๋าสัมภาระเพิ่มเติม น้ำหนักต้องไม่เกินกว่าอัตราที่จักรยานสามารถรองรับได้ และเราแนะนำให้วางไว้ที่ด้านหลังของจักรยาน

คำเตือน: ห้ามดัดแปลงเบาะนั่ง

คำเตือน: จักรยานอาจมีลักษณะการทำงานแตกต่างไปเมื่อมีเด็กนั่งอยู่บนเบาะนั่ง โดยเฉพาะอย่างยิ่งเกี่ยวกับการทรงตัว การบังคับเลี้ยว และการเบรก

คำเตือน: อย่านำจักรยานทั้งไว้ขณะมีเด็กนั่งอยู่บนเบาะนั่งโดยไม่มีผู้ดูแล



คำเตือน

คำเตือน: หากมีรอยร้าวไม่ว่าจะในรูปแบบใด หรือหากพื้นผิวเริ่มแตกออก แสดงว่าที่นั่งนั้นหมดอายุการใช้งานแล้ว และควรเปลี่ยนใหม่ หากมีข้อสงสัย จะต้องติดต่อมีออาชีพ

คำเตือน: ตรวจสอบอุณหภูมิพื้นผิวของเบาะนั่งก่อนใช้งานทุกครั้ง

คำเตือน: เบาะนั่งสำหรับเด็กนี้ไม่เหมาะสำหรับการใช้งานในระหว่างกิจกรรมกีฬา

คำเตือน: ตรวจสอบให้แน่ใจเสมอว่ามิฉะนั้น ร่องศีรษะของเด็กเมื่ออยู่ในตำแหน่งที่ปรับเอน

คำเตือน: ควรยึดอุปกรณ์นิรภัยเพิ่มเติมให้แน่นหนาเสมอ

คำเตือน(E-BD): ห้ามใช้เบาะนั่งเป็นที่บรรทุกสัมภาระและห้ามบรรทุกสัมภาระอื่นใดนอกเหนือจากที่ระบุไว้ในคู่มือนี้: เด็ก

คำเตือน(E-BD): ห้ามวางแถบยางยึดที่ใหม่มาแต่เดิมในที่บรรทุกไวบนที่นั่งหรือวางไวด้านหลัง เนื่องจากแถบยางยึดที่ออกแรงอย่างต่อเนื่องอาจทำให้ระบบยึดของเบาะนั่งสำหรับเด็กเสียหายและเป็นอันตรายต่อเด็กและนักปั่นได้



โปรดระวัง

หากผู้ใช้งานสินค้าไม่ปฏิบัติตามคำแนะนำการใช้งาน อาจนำไปสู่การบาดเจ็บร้ายแรงหรือเสียชีวิตของผู้ขับขี่จักรยานหรือเด็กที่นั่งซ้อน Bobike จะไม่มีส่วนรับผิดชอบต่อ

ความเสียหายใดๆ ของตัวสินค้าหรือตัวบุคคล ที่เกิดจากการติดตั้งหรือใช้งานสินค้าที่ไม่ถูกต้องตามคำแนะนำ การใช้งานผิดประเภท การไม่ดูแลรักษาสินค้า การดัดแปลงสินค้าจากบุคคลที่สาม

การบำรุงรักษา

เพื่อให้เบาะนั่งสำหรับเด็กบนจักรยานอยู่ในสภาพดีและเพื่อป้องกันอุบัติเหตุ เราขอแนะนำให้ดำเนินการต่อไปนี้:

- ตรวจสอบระบบการติดตั้งของเบาะนั่งกับจักรยานอย่างสม่ำเสมอ เพื่อให้มั่นใจว่าการติดตั้งอยู่ในสภาพสมบูรณ์
- ตรวจสอบส่วนประกอบทั้งหมด เพื่อดูว่าส่วนประกอบเหล่านั้นปกติหรือไม่ ห้ามใช้เบาะนั่งหากมีส่วนประกอบใดชำรุดเสียหาย ต้องเปลี่ยนส่วนประกอบที่ชำรุดเสียหาย หากต้องการเปลี่ยนส่วนประกอบดังกล่าว คุณต้องไปที่ร้านตัวแทน

จำหน่าย **BOBIKE** ที่ได้รับอนุญาตในพื้นที่ เพื่อรับอะไหล่ที่ถูกต้องมาเปลี่ยนใหม่ ซึ่งสามารถดูได้จากเว็บไซต์: www.bobike.com

- หากประสบอุบัติเหตุกับรถจักรยานและเบาะนั่งนิรภัย เราขอแนะนำให้คุณเปลี่ยนเบาะนั่งใหม่
- แมวเบาะนั่งจะ ไม่มีความเสียหายที่มองเห็นได้ก็ตาม
- ทำความสะอาดเบาะนั่งด้วยสบู่และน้ำ (อย่าใช้สารขัดที่มีฤทธิ์กัดกร่อนหรือเป็นพิษ) ปล่อยให้แห้งที่อุณหภูมิห้อง

การรับประกัน

รับประกัน 3 ปี: สำหรับส่วนประกอบทางกลไกทั้งหมดที่มีความบกพร่องจากผู้ผลิตเท่านั้น ลงทะเบียนเบาะนั่งของคุณได้ที่ www.bobike.com

+ **การรับประกันเพิ่ม 1 ปี:** ลงทะเบียนเบาะนั่งของคุณได้ที่ www.bobike.com และรับการรับประกันเพิ่มขึ้นอีก 1 ปี

ข้อสำคัญ: คุณต้องลงทะเบียนภายใน 2 เดือนนับจากวันที่สั่งซื้อ เพื่อรับการรับประกันของ Bobike เพิ่มเดิมอีก 1 ปี

การเรียกร้องการรับประกัน

คุณต้องมีใบเสร็จรับเงินต้นฉบับเพื่อรับบริการด้านการรับประกัน รายการที่ส่งคืนโดยไม่มีใบเสร็จรับเงินจะถือว่ากรรับประกันเริ่มต้นขึ้นในวันที่ผลิต

การรับประกันทั้งหมดจะเป็นโมฆะ หากผลิตภัณฑ์ชำรุดเสียหายเนื่องจากผู้ใช้รถแทนที่ ใช้งานในทางที่ผิด ดัดแปลงระบบ หรือใช้ในรูปแบบที่ไม่ได้ระบุไว้ในคู่มือการใช้งานนี้ เพื่อให้มั่นใจว่าคุณมีข้อมูลที่จำเป็นทั้งหมดสำหรับการรับประกัน คุณจะต้องเก็บรักษาข้อมูลที่อยู่ในป้ายกำกับข้อมูลการตรวจสอบย้อนกลับ (M) และคุณยังสามารถบันทึกข้อมูลไว้ที่นี้

ชื่อ _____
วันที่ _____

* อาจมีการเปลี่ยนแปลงข้อมูลจำเพาะและการออกแบบได้โดยไม่ต้องแจ้งให้ทราบล่วงหน้า โปรดติดต่อ Bobike หากมีข้อสงสัย

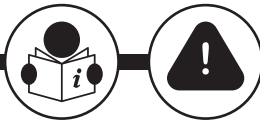

One Maxi IP&E-BD

Bisiklet için çocuk koltuğu

TR.

Ürün Dizini

- A. Ana koltuk
- B. Tutucu sistem teçhizatı
- B1. Emniyet tokası
- B2. Yükseklik kayış ayarlayıcılar
- B2.1. Ayar düğmesi
- C. Bisiklet kadrosu için emniyet kemeri
- C1. Emniyet kemeri tokası
- C2. Emniyet kemeri yuvası
- D. Arka reflektör
- E. Ayak dayama yeri
- E1. Ayak koruma yükseklik ayarlayıcı
- E2. Ayak koruma yükseklik ayarlayıcı
- E3. Ayak dayama yeri kayışı
- F. Ağırlık merkezi
- G. Koltuk yastığı
- I. Açma ve sıkıştırma çenesi
- I1. Çene düğmesi
- J. Kırmızı güvenlik bağlayıcı cihaz
- M. İzlenebilirlik bilgileri
- N. 5 numara alyan anahtar

Kadroya Bağlantı Sistemi (1P)

- H. Koltuk montaj altlığı
- H1. 4 x vida
- H2. 4 x metal kelepçe
- H3. 2 x vida
- H4. Metal koruma sisteminin yerleştirme açıklığı
- K. Metal braketin
- K1. 4 x vida
- K2. Ön montaj bloğu
- K3. Blok düğmesi
- K4. Arka metal montaj plakası
- L. Metal destek çubuğu
- L1. Kelepçelerin sınırlayıcıları

Bagaja Sabitlemeli Sistemi (E-BD)

- H. Koltuk montaj altlığı
- H1. 4 x vida
- H2. 4 x metal kelepçe
- H3. 2 x vida
- H4. Metal koruma sisteminin yerleştirme açıklığı

DİKKAT

Bu ürün civata, plastik torba ve küçük ambalaj askıları gibi küçük parçalar içerir. Boğulma tehlikesinden kaçınmak için bunları çocukların ulaşamayacağı bir yere koyun.

Kurulum Giçin Özel Talimatlar

- Bu çocuk bisiklet koltuğu katlanır bisikletlere kurulmamalıdır.
- Bu çocuk koltuğu, saatte 25 km'den daha yüksek hızla hareket eden EPAC/Pedelecs bisikletlerde kullanılamaz.
- Bisiklet için çocuk koltuğu arka amortisöre sahip bisikletlere monte edilmemelidir.
- Bu bisiklet çocuk koltuğu moped ve skuter gibi motorlu araçlara kurulmamalıdır.
- Bu çocuk bisiklet koltuğu yalnızca maksimum 22 Kg ağırlık ve maksimum 110 cm boyundaki çocukları (ve kesin bir değişken olarak ağırlık ve boy tarafından belirleyici olarak tavsiye edilen 9 ila 6 yaş aralığındaki çocukları) taşımak için uygundur.
- Bisiklet sürücüsünün ve taşınan çocuğun toplam ağırlığı, bisiklet için izin verilen maksimum yükü aşmamalıdır. Maksimum yük hakkındaki bilgiler bisikletin kullanım kılavuzunda bulunabilir. Bu konuda ayrıca üreticiyle iletişim kurabilirsiniz.
- Koltuk sadece bu tür ek yüklerin takılmasına uygun bir bisiklete monte edilebilir. Lütfen bisiklet talimatları kitapçığına bakın.
- Bebek koltuğunun pozisyonu, bisiklet sürücüsü hareket halindeyken ayakları bebek koltuğuna temas etmeyecek şekilde ayarlanmalıdır.
- Çocuğun optimum konforu ve emniyeti için koltuğun ve bileşen parçalarının doğru bir şekilde ayarlanması çok önemlidir. Koltuğun ileriye doğru eğimli olmaması

da önemlidir böylece çocuk koltuğun dışına doğru kayma eğiliminde olmaz. Sırtlığın hafif bir şekilde arkaya doğru eğimli olması da önemlidir.

- Bebek koltuğu takılı haldeyken bisikletin tüm parçalarının doğru çalıştığını kontrol edin.
- Bisikletin talimatlarını kontrol ettikten sonra çocuk bisiklet koltuğunun bisikletinize takılması konusunda herhangi bir şüpheniz olursa lütfen daha detaylı bilgi edinmek için bisiklet satıcınızla iletişim kurun.

Çocuk Koltuğunuzun Bisiklet Çerçevesine Monta (1P)

- Bisiklet için çocuk koltuğu dairesel veya oval yapı 28-44 mm çaplı gövdeye sahip bisikletlere monte edilmelidir.
- Bisiklet için çocuk koltuğu tekerlek çapları 26" ve 28" olan bisikletlere monte edilebilir.

Çocuk Koltuğunuzun Bir Bagaj Taşıyıcısı Üzerine Monta (E-BD)

- Bebek koltuğu, EN ISO 11243:2016 standardına uygun olarak 27 kg yük kapasitesine sahip bir taşıyıcı üzerine kurulmalıdır.
- Taşıyıcıya EN ISO 11243:2016 standardına uygun uygulanan maksimum ağırlık 27 kg'ı geçemez.
- Güvenlik sebeplerinden dolayı bu koltuk EN ISO 11243:2016 standartlarında 120-175 mm aralığındaki bagaj taşıyıcılara uygundur.
- Bisiklet için çocuk koltuğu tekerlek çapları 26" ve 29" olan bisikletlere monte edilebilir.

Çocuk Koltuğunuzun Bisiklet Çerçevesine Montaj (IP)

1. Metal braketin (K) metal destek çubuğundan (L) çıkartın. Bunu yapmak için Metal braketin düğmesine (K3) basmalı ve aynı anda metal destek çubuğunu (L) yukarı çekmelisiniz.

2. 5 numara alyan anahtar (N) ile metalik braket (K) üzerindeki vidaları (K1) sökün.

3. Metal braketin (K) doğru bir şekilde konumlandırılması oldukça önemlidir. Bisiklet kadrosuna resme göre yerleştirildiğinden emin olun - önden ve sele borusuna monte edilmiş ve asla sele direğine monte edilmemiş. Ön montaj bloğunun (K2) gövdesini bisiklet kadrosuna önden yerleştirin. Arka metal montaj plakasını (K4) sıkılaştırmak için bloğa 4 vida (K1) yerleştirin. Vidaları anahtarlar (N) sıkın böylece metal braketin (K) emniyet altına alınsa da tam olarak sıkılmaz. Bu sayede, gerektiği zaman yüksekliği ayarlayabilirsiniz. Yine de sonraki aşamayı tamamlamayı kolaylaştırmak için sıkı olması gerektiğini unutmayın. 4 vidayı çapraz ve kademeli olarak sıkmanız gerekmektedir.

4. Metal destek çubuğunun (L) köşelerini metal braketin (K) deliklerine (K1) kilitlendiğini belirten bir tik sesi duyan ve orta düğme (K3) hortum kelepçesinin dışıyla hizada olana kadar yerleştirin. Çocuğun ağırlığı eklendiğinde bebek koltuğu tekerleğe değmeyecek şekilde, metalik destek çubuğunu (L) arka tekerleğin üzerinde uygun bir yüksekliğe ayarlayın ve merkezleyin. Metalik destek çubuğunu (L) tekerlekten maksimum 10 cm uzaklıkta konumlandırılması gerektiğini unutmayın. Asla metalik destek çubuğunu (L), bu kılavuzda belirtildiği gibi bu çocuk koltuğundan başka yükler taşımak için kullanmayın.

5. İlk olarak, kilit düğmesini (I1) aşağı doğru bastırın ve dışarı çekerek tabanı (H) kilidini açın. Tabanı (H) dışarı doğru çekerek koltuktan (A) ayırın.

6. Metal kelepçe (H2) serbest bırakmak gereklidir. Bunu başarmak için, sadece çapraz olarak (H1) vidaları gevşetmek için Allen anahtarını nr5 (N) kullanın. Ardından, vidaları (H3) de gevşetin.

7. Metal destek çubuğu (L) üzerinde tabanın (H) çapraz ve dikey olarak merkezde olduğundan emin olun. Taban sıkılırken kayarsa, uygun hizayı korumak için tekrar merkeze alın. Tabanın doğru şekilde merkezlenmesi, çocuk / yetişkin güvenliği için önemlidir. Bobike logosuna yakın olan ön metal kelepçelerin (H2), Hızlı Kılavuz resminde ok tarafından belirtilen ayrılmış alan sınırlayıcılarının (L1) arasında olduğundan emin olun. Ön metal kelepçeleri (H2) bu alanın dışına koymayın ve koltuğun mümkün olduğunca sele yakınına takılması gerektiğini unutmayın. Destek çubuğu (L) ile merkez hizasını

sağlarken, ilk olarak iki vida (H3)'yü 2 N.m torkla sıkarak başlayın. Daha sonra, dört vida (H1)'yü çapraz desenle Allen Anahtarını (N) ile sıkın. Tabanı destek çubuğuna (L) güvenli bir şekilde bağlamak için yeterli tork 6 N.m uygulayın.

8. Lütfen bu adımı izlerken çocuğun/adultın güvenliği en önemli önceliklidir. Güvenlik kemeri (C)'yi tutun. İlk olarak kırmızı metal bağlantı cihazını (J) tabanın (H) Bobike Logosu yakınındaki karşılık gelen yuvasına (H4) uygun şekilde yerleştirin. Ardından, koltuğu sıkıca aşağıya çekerek pençelerin (I) tabanla (H) tamamen bağlanmasını sağlayın. Bunu doğru yaptığınızda 2 tık sesi duyacaksınız. Koltuğun her iki noktada - (H4) ve (I) - doğru ve güvenli bir şekilde bağlandığından emin olmak için koltuğu sıkıca öne doğru ve sonra sıkıca geriye doğru iterek bağlantının başarılı olduğunu kontrol edin. Her iki eylem noktası (I1) ve (J) bilgilendirme amacıyla kırmızıdır.

9. Çocuk koltuğunun, arka tekerlek göbeğinin ön tarafında konumlanması gereken bir ağırlık merkezi (F) bulunmaktadır. (Çocuk koltuğunun üzerinde işaretlenmiştir.) Eğer tekerlek göbeğinin arkasında konumlanıyor ise aradığı mesafe 10 cm den fazla olmamalıdır. Koltuk bisiklete monte edilmesi sırasında bisikletçinin pedal çevirirken ayağının koltuğa değmeyecek şekilde yerleştirilmesi için özen gösterilmelidir. Not: Almanya'da, Alman Trafik Kanunu StVZO uyarınca, koltuk derinliğinin 2/3 bölümünün ya da koltuğun Ağırlık Merkezinin bisikletin ön ve arka eksenleri arasında bulunması durumunda bisiklet koltuklarının takılmasına izin verilmektedir.

10. Koltuğun yüksekliğini ve konumunu ayarladıktan sonra (A), metal braket (K) sabitlemek için Inbus Anahtar (N) ile sıkıca sıkın, böylece hareket edemez hale gelir. Vidaları (K1) aynı kuvvetle ve aşamalı olarak çapraz şekilde sıkmalısınız, tork 8 N.m olacak şekilde.

11. Koltuğu sallayın (A) ve ileri doğru basınç uygulayarak, aynı zamanda geriye çekerek tüm montaj sistemlerinin sağlamca sabitlendiğini ve koltuğun her birine sağlamca bağlandığını doğrulayın. Bu doğrulamanın yapılması, hem bisiklet sürücüsü hem de çocuğun güvenliği açısından son derece önemlidir.

12. Emniyet kemeri tokasını (C1) açın ve bisiklet çerçevesinin etrafından geçirin. Kemerini resimde gösterildiği gibi gergin olacak şekilde ayarlayın. Kalan gevşek kemeri tekerleğe temas etmediğinden emin olun, bu yüzden emniyet kemeri yuvasında (C2) geçirin. Bu adım çocuğun ve bisiklet sürücüsünün güvenliği için son derece önemlidir.

Çocuk Koltuğunuzun Bir Bagaj Taşıyıcısı Üzerine Montaj (E-BD)

1. İlk olarak, kilit düğmesini (I1) aşağı doğru bastırın ve dışarı çekerek tabanı (H) kilidini açın. Tabanı (H) dışarı doğru çekerek koltuktan (A) ayırın

2. Metal kelepçe (H2) serbest bırakmak gereklidir. Bunu başarmak için, sadece çapraz olarak (H1) vidaları gevşetmek için Allen anahtarını nr5 (N) kullanın. Ardından, vidaları (H3) de gevşetin.

3. Bazanın bagaj taşıyıcısı üzerinde merkezlendiğinden emin olun. Bazanın sıkılaştırma işlemi sırasında kayarsa, düzgün hizalamayı sağlamak için yeniden merkezleyin. Bagaj taşıyıcısı ile merkez hizalamayı sağlarken, 2 N.m tork ile iki vida (H3) sıkarak başlayın. Daha sonra, dört

vida (H1) için Allen Anahtar (N) ile çapraz desenle sıkın. Bazayı bagaj taşıyıcısına güvenli bir şekilde sabitlemek için yeterli tork 6 N.m uygulayın.

4. Lütfen bu adımı izlerken çocuğun/adultın güvenliği en önemli önceliklidir. Güvenlik kemeri (C)'yi tutun. İlk olarak kırmızı metal bağlantı cihazını (J) tabanın (H) Bobike Logosu yakınındaki karşılık gelen yuvasına (H4) uygun şekilde yerleştirin. Ardından, koltuğu sıkıca aşağıya çekerek pençelerin (I) tabanla (H) tamamen bağlanmasını sağlayın. Bunu doğru yaptığınızda 2 tık sesi duyacaksınız. Koltuğun her iki noktada - (H4) ve (I) - doğru ve

güvenli bir şekilde bağlandığından emin olmak için koltuğu sıkıca öne doğru ve sonra sıkıca geriye doğru iterek bağlantının başarılı olduğunu kontrol edin. Her iki eylem noktası (I) ve (J) bilgilendirme amacıyla kırmızıdır.

5. Çocuk koltuğunun, arka tekerlek göbeğinin ön tarafında konumlanması gereken bir ağırlık merkezi (F) bulunmaktadır. (Çocuk koltuğunun üzerinde işaretlenmiştir.) Eğer tekerlek göbeğinin arkasında konumlanıyor ise aradaki mesafe 10 cm den fazla olmamalıdır. Koltuk bisiklete monte edilmesi sırasında bisikletçinin pedal çevirirken ayağının koltuğa değmeyecek şekilde yerleştirilmesi için özen gösterilmelidir. Not: Almanya'da, Alman Trafik Kanunu StVZO uyarınca, koltuk derinliğinin 2/3 bölümünün ya da koltuğun Ağırlık Merkezinin bisikletin ön ve arka

eksenleri arasında bulunması durumunda bisiklet koltuklarının takılmasına izin verilmektedir.

6. Koltuğu sallayın (A) ve ileri doğru basınç uygulayarak, aynı zamanda geriye çekerek tüm montaj sistemlerinin sağlamca sabitlendiğini ve koltuğun her birine sağlamca bağlandığını doğrulayın. Bu doğrulamanın yapılması, hem bisiklet sürücüsü hem de çocuğun güvenliği açısından son derece önemlidir.

7. Emniyet kemeri tokasını (C1) açın ve bisiklet çerçevesinin etrafından geçirin. Kemerin resimde gösterildiği gibi gergin olacak şekilde ayarlayın. Kalkan gevşek kemerin tekerleğe temas etmediğinden emin olun, bu yüzden emniyet kemerini yuvadan (C2) geçirin. Bu adım çocuğun ve bisiklet sürücüsünün güvenliği için son derece önemlidir.

Çocuk koltuğa nasıl güvenli bir şekilde yerleştirir ve emniyete alınır

1. Çocuğu koltuğa güvenli bir şekilde oturtmak için bisikleti düz ve sağlam bir zemine yerleştirerek maksimum bisiklet dengesini sağlamanız gerekir. Bisikletinizin sağlam hızlı stantlar sunsa bile, çocuğu yerleştirirken / çıkarırken bisikleti her zaman tutmanız gerekir. Çocuğunuzu kucağınızda taşımali ve güvenli bir şekilde koltuğa oturtmalısınız. Çocuğun tek başına bisiklete binmesi veya koltuğa ulaşmak için ayak dayama yerlerini kullanması yasaktır. Çocuğu koltuğa yerleştirmek için önce tüm kayış ayarlayıcılarını (B) tamamen uzatın; bunun için kemer kılavuzunun (B2) ayarlama düğmesini (B2.1) basarak çekin ve sonra yukarı doğru çekin - bu çocuğun koltuğa oturmasını kolaylaştıracaktır. Sonra emniyet kemeri düğmesine basarak, emniyet kemerini (B1) açın. Tokayı açtıktan sonra, birini yukarı kaydırarak diğerini aşağı kaydırarak her iki tarafı da ayırın. Çocuğu oturtun, omuz askılarını yerleştirin ve ardından iki parçayı kaydırarak birleştirin ve güvenlik tokasını kapatın. Tokayı bağlamadan önce, her iki tarafın da güvenli bir şekilde bağlı olduğundan emin olun. Emniyet tokasını kapatın. Kemer ayarlayıcılarını kullanarak kemer uzunluğunu ayarlayın, böylece çocuğunuz güvenle kontrol edilmiş olacaktır. Seyahate başlamadan önce, her zaman çocuğun güvenliğine alındığını ve kemerin

tam oturmuş ama çocuğu incitecek kadar da sıkı olmadığını kontrol edin. Çocuğun büyüklüğüne, mevcut boyuna ve kilosuna göre, kayışları istenen yüksekliğe ulaşana kadar yukarı veya aşağı çekerek üst kayış ayarlayıcılarındaki (B2) Tutucu Sistem Teçhizatının (B) yüksekliğini istenilen seviyeye ulaşana dek ayarlayabilirsiniz.

2. Ayak dayama yerinin yüksekliğini çocuğun ölçülerine göre ayarlayın. Bunu yapmak için, kolu (E1) kaldırın ve istenilen yükseklik için yukarı ya da aşağıya kaydırın. Doğru yüksekliğe karar verdikten sonra, yerine kilitlemek için kolu (E1) indirin.

3. Ayak dayama yeri kayışı (E3) çıkarmak için, onu ayak sabitleme kayışı kancasından (E2) çıkartarak üzere hafifçe kaldırın ve ayak dayama yuvasından ayırmak için yukarı doğru kaydırın. Daha sonra, resimde görüldüğü gibi, plastik kayışın ince ucunu ayak dayama yerindeki delikten geçirin. Kayış doğru konuma yerleştiğinde çocuğun ayak büyüklüğüne göre kolayca yukarı ya da aşağı kaydırılabilir. Sonraki adımda, kemerdeki deliklerden birini ayak destek kayışı kancasına oturtun. Kayışı (E3) çıkarmak istiyorsanız, bunun için ve gevşetmek için ayak destek mandalından (E2) hafifçe bükün.

Çocuk Koltuğunuz Bisiklet Çerçevesinden Nasıl Sökü (IP)

SEÇENEK A - BEBEK KOLTUĞUNU + ALTLIĞI + METAL DESTEK ÇUBUĞUNU ÇIKARTIN

1. Bebek koltuğunu çıkarmak için emniyet kemerini (C) açın. Sonrasında Metal Braketin (K) blok düğmesine (K3) basın ve aynı anda resimde gösterildiği şekilde Metal Destek çubuğunu (L) yukarı ve arkaya çekin.

SEÇENEK B - BEBEK KOLTUĞUNU ALTIKTAN ÇIKARTIN, ÇUBUĞU VE ALTLIĞI BİSİKLET ÜZERİNDE KURULU BİR AKIN

1. Bebek koltuğunu çıkarmak için emniyet kemerini (C) açın.
2. Çenelere (I) bastırın ve her ikisini çekip çıkartın. Aynı zamanda bebek koltuğunu yukarı ve geri çekin.

Çocuk Koltuğunuzun Bir Bagaj Taşıyıcısından Çıkarılması (E-BD)

1. Bebek koltuğunu çıkarmak için emniyet kemerini (C) açın.

2. Çenelere (I) bastırın ve her ikisini çekip çıkartın. Aynı zamanda bebek koltuğunu yukarı ve geri çekin.

Bobike asma kilidinizi nasıl ayarlayabilirsiniz?

1. Kilidi açmak için düğmeye basın. Düğmeye basılı tutarken, yeni şifrenizi ayarlayın ve kaydedin. Kilidi kapatın. Yeni şifrenizi gizlemek için numaralamayı değiştirin. Kilidi açmak için sadece yeni şifrenizi tekrar girin ve ardından düğmeye basın. Lütfen kilidin her zaman uzakta tutulduğundan emin olun. **Not:** Kilidin yalnızca bisiklet park edildiğinde ve hırsızlık önleme cihazı olarak kullanılmadığı durumlarda kullanılması

gerekmektedir. Kilidin çocukların erişiminden uzak, güvenli bir yerde saklandığından emin olun, böylece potansiyel boğulma tehlikeleri önlenir. Kilidi kullanırken, güvenli bir cebinizde veya kemer halkanıza takılı olarak yakın ve yetiştin gözetimi altında tutun. Bu teknik önlemleri takip etmek, boğulma riskini azaltmaya ve kilidin güvenli ve sorumlu bir şekilde kullanılmasını sağlamaya yardımcı olabilir.



Dikkat

Verilen tüm talimatlara uyduğunuzdan ve bu talimatları yerine getirdiğinizden emin olun. Öyleyse, bebek koltuğu kullanıma hazırdır.

Bir sonraki bölümde bulunan, bebek koltuğunuzun kullanımıyla ilgili emniyet talimatlarını OKUMANIZ ZORUNLUDUR.

Kullanım İçin Özel Talimatlar

- Kullanmadan önce güvenlikle ilgili olmayan etiketleri çocuk bisikleti koltuğundan çıkarın.
- Bisiklet sürücüsü en az 16 yaşında olmalıdır.
- Ülkenizde, çocukların bisikletlere takılı koltuklarda taşınması ile ilgili yürürlükte olan kanun ve diğer mevzuatı kontrol edin.
- Uzun bir süre boyunca veya en azından istenilen bisiklet yolculuğu süresi boyunca, yalnızca yardımcı bir şekilde oturabilecek çocukları taşıyın.
- Bu bebek koltuğunda 9 aydan daha küçük bir çocuğu taşımayın. Çocuğun koltukta taşınabilmesi için bir bisiklet kaskı takarken başı dik olarak oturabilmesi gerekmektedir. Çocuğun büyümesi ile ilgili sorular olması halinde bir doktora danışılmalıdır.
- Çocuğun boyunun ve kilosunun koltuğun maksimum kapasitesini aşmadığından emin olun ve bu durumu düzenli olarak kontrol edin. Çocuk koltuğunu kullanmadan önce çocuğun ağırlığını kontrol edin. Çocuk bisiklet koltuğu hiçbir durumda izin verilen ağırlığı aşan bir çocuğu taşımak için kullanılmamalıdır.
- Çocuğun ağırlığının ve boyunun, koltuğun izin verilen maksimum yükünü aşmadığını zaman zaman kontrol edin.
- Çocuğun vücudunun veya giysisinin herhangi bir kısmının koltuğun veya bisikletin hareketli parçalarıyla temas etmediğinden emin olun ve çocuk büyüdükçe bu kontrolü tekrarlayın.
- Herhangi bir durumda çocuğun ulaşabileceği herhangi keskin veya sivri objeleri (örn. aşınmış kablolar) kapatmalısınız.
- Çocuğun ayaklarını veya ellerini jant tellerinin arasına sokmasını önlemek için bir tekerlek koruyucusu zorunludur. Selenin altında koruyucu kullanılması veya iç yayları olan bir selenin kullanılması zorunludur. Çocuğun frenleri engelleyemediğinden emin olun; böylece kazalar önlenir. Bu ayarlamalar çocuğun gelişmesine göre tekrar gözden geçirilmelidir.
- Açıkta kalan arka sele yaylarını kapatın.
- Bebek koltuğu kullanılmadığı zaman, kayışların sarkmasını ve bisikletin tekerlekler, frenler, vs. gibi

hareketli parçaları ile temas etmesini önlemek için emniyet kemerinin bel tokasını takın, aksi takdirde bisiklet sürücüsü tehlikeyle karşılaşabilir.

- Çocuğu, bütün emniyet kemerleri ve kayışların sağlam şekilde takılı fakat çocuğu rahatsız edecek kadar sık olmamasına dikkat ederek bebek koltuğuna bağlayın
- Lütfen bağlayıcıların emniyetini sık sık kontrol edin.
- Koltuğa oturulan çocuğun güvenliğini sağlamak için lütfen tüm güvenlik sistemini ve kayışları her zaman kullanın.
- Çocuğu hava şartlarına uygun giydirin. Koltuklardaki çocuklar, bisikletin sürücüsünden daha kalın bir şekilde giydirilmelidir ve yağmurdan korunmalıdır.
- Bisiklet araba ile taşınırken (arabanın dışında), koltuğun çıkarılması gerekir. Hava türbülansı koltuğa zarar verebilir ya da bisikletle olan bağlantılarını gevşetebilir ve bu durum da bir kazaya neden olabilir.
- Çocuk bisiklet koltuğuna yerleştirirken sağlamlık/ denge dikkatlice göz önünde bulundurulmalıdır.
- Çocuk koltukta seyahat ederken EN 1078:2012+A1:2012 ile uyumlu uygun bir kask takmalıdır. Kask takmamak ölüm, uzun süreli sakatlık, kafa travması veya diğer yaralanma risklerini katlanarak artırır. Bisiklet koltuğu üreticileri olarak, koltuk yolcularının güvenliğini önemsiyoruz, bu nedenle çocukların ve tüm yolcuların uygun şekilde takılması ve bağlanmış bisiklet kaskı takmalarını şiddetle tavsiye ediyoruz.
- Koltuk ve minder güneş altında uzun süre kaldığında ısınabilir. Çocuğu koltuğa oturmadan önce çok sıcak olmadığından emin olun.
- Bu çocuk koltuğu spor etkinlikleri veya enduro (dayanıklılık testi) zorlu dağ bisikletçiliği, büyük yol çukurları, engel olan yollar ve off-road gibi aşırı şartlarda kullanıma uygun değildir.
- Koltuk takılı halde ilk kez sürerken - otoyolda sürmeden önce bisikleti güvenli/sessiz bir ortamda test etmek için.



UYARILAR

UYARI: Çocuk koltuğuna ek bagaj takmayın. Fazladan bagaj taşıyorsanız bisikletin taşıma kapasitesini aşmamalıdır. Bu yükün bisikletin önüne kısmına yerleştirilmesini tavsiye ederiz.

UYARI: Koltukta modifikasyon yapmayın.

UYARI: Bisiklet, özellikle denge, sürüş ve frenleme ile ilgili olarak koltukta bir çocuk varken farklı davranabilir.

UYARI: Bisikleti çocuk koltukta tek başınayken park etmeyin.

UYARI: Yüzeyde herhangi bir çatlak oluşursa ya da dökülmeler oluşursa koltuğun ömrü bitmiş anlamına gelir ve değiştirilmelidir. Şüphede durumda bir profesyonel ile irtibata geçilmelidir.

UYARI: Kullanmadan önce her zaman koltuğun yüzey sıcaklığını kontrol edin.



UYARILAR

UYARI: Bu çocuk koltuğu spor aktiviteleri sırasında kullanım için uygun değildir.

UYARI: Her zaman çocuğunuzun başının arkaya yatık konumda desteklendiğinden emin olun.

UYARI: İlave emniyet cihazları daima sabitlenmelidir.

UYARI (E-BD): Koltuk bir bagaj taşıyıcısı olarak kullanılmamalı ve bu kılavuzda

belirtilenler dışında herhangi bir yük taşımamalıdır: bir çocuk.

UYARI (E-BD): Taşıyıcıda orijinal olarak verilen elastik bantları asla koltuğun üzerine veya arkasına yerleştirmeyin, çünkü bu elastik bantların uyguladığı sürekli basınç çocuk koltuğunun sabitleme sistemine zarar verebilir ve çocuğu ve bisiklet sürücüsünü tehlikeye atabilir.



Dikkat

Bu kullanım talimatlarına uyulmaması, bisikleti kullanan kişinin ve/veya çocuğun ciddi şekilde yaralanmasına veya ölümüne yol açabilir. Bobike hatalı montaj, depolama, kurulum (kurulum talimatlarına uygun olmayan şekilde), uygun olmayan bakım, amaç dışı kullanım veya teknik ya da kullanım amacına uygun olmayan kullanımlar,

üçüncü kişiler tarafından yapılan değişiklik veya tamirler sonucunda üründe veya kullanıcılarda yaşanan hasarlardan sorumlu değildir. Herhangi bir konuda şüpheye düşerseniz lütfen bizimle veya yerel satıcınız ile irtibata geçin, böylece bisiklet koltuğuyla seyahat ederken sizin ve çocuğunuzun güvenliğini sağlamak için size yardımcı olabiliriz.

Bakım

Bebek koltuğunun iyi çalışır durumda kalması ve kazaların önlenmesi için aşağıdaki hususları tavsiye ediyoruz:

- Mükemmel durumda olduğundan emin olmak için koltuğun bisiklete montaj sistemini düzenli olarak kontrol edin.
- Düzgün şekilde çalıştıktan sonra emin olmak için tüm parçaları kontrol edin. Parçalardan herhangi biri hasar görmüşse koltuğu kullanmayın. Hasar görmüş parçalar değiştirilmelidir. Bunları değiştirmek için

bisiklet mağazasına gitmelisiniz. Değişim için doğru parçaları edinebilmek için gittiğiniz mağaza aynı zamanda yetkili bir **Bobike** satıcısı olmalıdır. Bu mağazaları aşağıdaki internet sitesinden bulabilirsiniz: www.bobike.com

- Bisikletle kaza geçirdiyse ve bebek koltuğunda görünen bir hasar olmasa bile bebek koltuğunu yenisiyle değiştirmenizi öneririz.
- Koltuğu sabun ve su ile temizleyin (aşındırıcı, çürütücü veya toksik ürünler kullanmayın).

Garanti

3-YIL GARANTİ: Sadece üretici kusurlarına karşı tüm mekanik parçaları içerir. Ürününüzü www.bobike.com adresinden kayıt ettirebilirsiniz.

+ 1 YIL EKSTRA GARANTİ: Koltuğunuzu www.bobike.com adresinden kaydedin ve bir yıl ekstra garanti elde edin.

Önemli: Bobike'un Ekstra Garantisini alabilmek için koltuğun kaydını satış tarihinden sonraki 2 ay içinde yapmanız zorunludur.

GARANTİ TALEPLERİ

Garanti hizmeti elde etmek için orijinal satış makbuzuna sahip olmanız gerekir. Satış makbuzu olmadan iade edilen ürünler için garanti süresinin

üretim tarihinden itibaren başladığı farz edilecektir. Eğer ürün, kullanıcının çarpmasından, kötü kullanımdan, sistem değişikliğinden veya bu kullanım kılavuzunda tarif edilenin dışında bir şekilde kullanılmasından dolayı hasar gördüyse, tüm garantiler geçersiz olacaktır.

Garanti kapsamını aktif hale getirmek için bütün, gerekli bilgileri aldığınıza emin olmak için, izlenebilirlik bilgi etiketini (M) saklamamız gerekmektedir.

O. F. _____ .

Tarih _____ .

* Teknik özellikler ve tasarım önceden bildirilmeden değişiklik görebilir. Herhangi bir soru için bizimle irtibata geçmekten çekinmeyin.



One Maxi IP&E-BD

Дитяче крісло для велосипеда

UK.

Деталі Та Частина Продукту

- A. Основне крісло
- V. Ремінь системи кріплення
- V1. Захисна пряжка
- V2. Регулятори вертикального ременя
- V2.1. Кнопка регулювання
- C. Страхуючий пасок для закріплення на рамі велосипеда
- C1. Пряжка ременя безпеки
- C2. Фіксатор ременя безпеки
- D. Задній відбивач
- E. Підніжка
- E1. Важіль запобіжника для підніжки
- E2. Фіксатор підніжки
- E3. Ремінець підніжки
- F. Центр тяжиння
- G. Подушка сидіння
- I. Пристрій для відкривання та затискання
- I1. Кнопка щелепи
- J. Червоний пристрій з'єднання безпеки
- M. Інформація для відстеження
- N. Торцевий ключ № 5

Система Кріплення на Раму (1P)

- H. Опора для встановлення дитячого крісла
- H1. 4 х гвинти
- H2. 4 х металеві затискачі
- H3. 2 х гвинти
- H4. Отвір для вставки металевої захисної системи
- K. Металевий кронштейн
- K1. 4 х гвинти
- K2. Передній блок кріплення
- K3. Кнопка блокування
- K4. Задня металева монтажна пластина
- L. Металева монтажна балка
- L1. Обмежники затисків

Монтаж на Багажник (E-BD)

- H. Опора для встановлення дитячого крісла
- H1. 4 х гвинти
- H2. 4 х металеві затискачі
- H3. 2 х гвинти
- H4. Отвір для вставки металевої захисної системи

УВАГА

Цей виріб містить дрібні деталі, такі як болти, поліетиленові пакети та невеликі вішалки для упаковки. Сховайте їх в недоступному для дітей місці, щоб уникнути ризику удуснення.

Особливі Вказівки З Монтажу

- Це дитяче крісло не можна розміщувати на складаних велосипедах.
- Це дитяче сидіння не можна використовувати EPAC / Peedelec, швидкість руху яких перевищує 25 км/год.
- Це дитяче крісло не можна встановлювати на велосипеди із задніми амортизаторами.
- Це дитяче крісло не можна розміщувати на механізованих транспортних засобах, зокрема моледах і моторолерах.
- Це дитяче крісло призначене лише для перевезення дітей вагою не більше 22 кг і зростом не більше 110 см (рекомендований вік - від 9 місяців до 6 років, але визначальним є вага та зріст дитини).
- Загальна вага велосипедиста та дитини, яку перевозять на велосипеді, не має перевищувати максимального допустимого навантаження на велосипед. Інформація про максимальне навантаження міститься в інструкції з експлуатації велосипеда. З цим питанням ви також можете зв'язатися із виробником.
- Це крісло можна встановити лише на такий велосипед, конструкція якого дозволяє прикріплювати подібні додаткові пристрої. Див. посібник з експлуатації вашого велосипеда.
- Дитяче крісло слід встановити у таке положення, щоб водій не торкався його ногами під час руху.
- Для оптимального комфорту та безпеки дитини дуже важливо правильно встановити крісло та відрегулювати його компоненти. Також важливо,

щоб сидіння крісла не нахилилося вперед, аби дитина не сповзала з нього. Спинка крісла має бути злегка відхилена назад.

- Після встановлення крісла перевірте, чи правильно функціонують всі вузли та частини велосипеда.
- Ознайомтеся з інструкцією з експлуатації велосипеда; у разі виникнення питань щодо встановлення на своєму велосипеді дитячого велосипедного крісла зверніться до постачальника велосипеда.

Установлення Дитячого Крісла на Раму Велосипеда (1P)

- Це дитяче крісло не можна встановлювати на велосипедах з круглими та овальними рамами діаметром від Ø28 до Ø40 мм.
- Дитяче крісло призначене для використання на велосипедах з колесами діаметром 26" та 28".

Установлення Дитячого Крісла на Багажник Велосипеда (E-BD)

- Дитяче крісло може бути встановлено на велосипедах із багажником вантажопідійомністю 27 кг відповідно до стандарту EN ISO 11243:2016.
- Максимальна вага багажу на багажнику не повинна перевищувати 27 кг відповідно до стандарту EN ISO 11243:2016.
- Відповідно до EN ISO 11243:2016, для забезпечення безпеки велокрісло кріпиться тільки до багажника шириною 120-175 мм.
- Дитяче крісло призначене для використання на велосипедах з колесами діаметром 26" та 29".

Установлення Дитячого Крісла на Раму Велосипеда (1P)

1. Зніміть металевий кронштейн (K) з металевої монтажної балки (L). Для цього треба натиснути на кнопку затискання (K3) та одночасно потягнути металеву монтажну балку (L) вгору.

2. Викрутіть гвинти (K1) з металевого кронштейна (K) за допомогою торцевого ключа № 5 (N).

3. Правильне позиціонування металевого кронштейна (K) надзвичайно важливе. Переконайтеся, що він розташований у рамі велосипеда відповідно до малюнка - спереду і встановлений на підсідельній трубі, і ніколи не встановлений на підсідельному штирі. Переконайтеся, що металевий кронштейн (K) розташований на рамі відповідно до рисунка. Установіть передній монтажний блок (K2) на рамі велосипеда спереду. Уставте 4 гвинти (K1) у блок, щоб затягнути задню металеву монтажну пластину (K4). Затягніть гвинти ключем (N), щоб металевий кронштейн (K) був закріплений, але не затягуйте до кінця, щоб у разі потреби була можливість відрегулювати висоту. Однак кріплення повинне бути міцним, щоб спростити виконання наступного кроку. Потрібно поетапно затягнути 4 гвинти за діагоналлю.

4. Просувajte кінці металевої монтажної балки (L) в отвори металевого кронштейна (K), доки не почуєте звук блокування й доки центральна кнопка (K3) не буде на одному рівні з зовнішнім боком металевого кронштейна. Відцентруйте її відрегулюйте металеву монтажну балку (L) на висоті над заднім колесом таким чином, щоб під впливом ваги дитини дитяче крісло не торкалося колеса. Металеву монтажну балку (L) повинен бути встановлений на відстані щонайбільше 10 см від колеса. Ніколи не використовуйте металеву монтажну балку (L) для перевезення інших вантажів, окрім дитячого крісла, як зазначено в цьому посібнику.

5. Натисніть кнопку шелеп (I1) вниз і витягніть її назовні, щоб розблокувати основу (H). Витягніть основу (H) назовні, щоб від'єднати її від сидіння (A).

6. Для звільнення металевих затискачів (H2) необхідно використовувати шестигранний ключ №5 (N), щоб відкрити лише, у крос, гвинти (H1). Потім також відкрутіть гвинти (H3).

7. Переконайтеся, що основа (H) розташована по діагоналі і вертикалі на металевій опорній пласці (L). Якщо основа зсувається під час затягування, пересуньте її до центру, щоб забезпечити правильне вирівнювання. Правильне вирівнювання основи має велике значення для безпеки дитини / дорослого. Продовжуйте, забезпечуючи те, що передні металеві затискачі (H2), близько до логотипу Vobike, розташовані між вказаними обмежувачами простору (L1), показаними стрілкою на малюнку Швидкого Посібника. Не розміщуйте передні металеві

затискачі (H2) поза цією областю і зверніть увагу, що сидіння слід встановити якомога ближче до сідала. Забезпечуючи центральне вирівнювання з опорною планкою (L), спочатку затягніть дві гвинти (H3) з моментом 2 Н·м. Потім затягніть чотири гвинти (H1) у хрестоподібному порядку за допомогою головки Аллен (N). Застосуйте достатній момент 6 Н·м, щоб надійно закріпити основу на опорній пласці (L).

8. Будь ласка, зверніть увагу, що безпека дитини/дорослого є найважливішою під час виконання цього кроку. Утримуйте безпечний ремінь (C). Переконайтеся, що спочатку встановлюєте червоний металевий з'єднувальний пристрій (J) у відповідний слот (H4) бази (H) біля логотипу Vobike. Потім твердо потягніть сидіння вниз, щоб кігті (I) повністю з'єдналися з базою (H). Якщо ви це робите правильно, ви почуєте 2 клацання. Щоб переконатися, що сидіння правильно і безпечно з'єднане у обох точках – (H4) і (I), потужно натисніть сидіння вперед і потужно потягніть його назад, щоб переконатися, що з'єднання вдале. Обидві точки дії (I1) і (J) червоні для вашого усвідомлення.

9. дитячого крісла є центр ваги (F) (позначений на дитячому кріслі), який повинен бути розташований перед віссю заднього колеса. Якщо центр ваги розташований позаду осі, відстань від осі до центра ваги не повинна перевищувати 10 см. Особливу увагу треба звернути на положення дитячого крісла, щоб велосипедист не торкався дитячого крісла ногами під час їзди на велосипеді. **Примітка:** у Німеччині, згідно з Законом про дорожній рух StVZO, велосипедні крісла мають встановлюватися таким чином, щоб 2/3 габариту крісла або його центр тяжиння розташовувався між осями переднього та заднього коліс.

10. Після налаштування висоти та положення сидіння (A), ручним ключем (N) затягніть металевий кріпиль (K), щоб впевнитися, що він не може рухатися. Важливо затягувати болти (K1) по діагоналі з однаковим навантаженням та етапами, з моментом від 8 Н·м.

11. Трясіть сидіння (A) і наносить впередній тиск, а також тягніть назад, щоб перевірити, що всі системи кріплення надійно забезпечені, і сидіння міцно закріплене на кожному з них. Проведення цієї перевірки має найвищий пріоритет для безпеки як велосипедиста, так і дитини.

12. Спочатку відкрите пражку (C1) ременя безпеки та проведіть його навколо рами велосипеда. Відрегулюйте ремінь, як показано на рисунку. Переконайтеся, що вільна частина ременя не стикається з колесом, і пропустіть її через фіксатор (C2) ременя безпеки. Цей крок надзвичайно важливий для убезпечення дитини й велосипедиста.

Встановлення Дитячого Крісла на Багажник Велосипеда (E-BD)

1. Натисніть кнопку шелеп (I1) вниз і витягніть її назовні, щоб розблокувати основу (H). Витягніть основу (H) назовні, щоб від'єднати її від сидіння (A).

2. Для звільнення металевих затискачів (H2) необхідно використовувати шестигранний ключ №5 (N), щоб відкрити лише, у крос, гвинти (H1). Потім також відкрутіть гвинти (H3).

3. Переконайтеся, що основа зосереджена на багажній полиці. Якщо під час затягування основа зсувається, перезазначте її для забезпечення правильного вирівнювання. Підтримуючи центральне вирівнювання з багажною полицею, почніть затягування двох болтів (H3) з моментом

2 Н·м. Далі, затягніть чотири болти (H1) у хрестоподібному порядку за допомогою ключа шестигранника (N). Застосуйте достатній момент затягування 6 Н·м, щоб надійно закріпити основу на багажній полиці.

4. Будь ласка, зверніть увагу, що безпека дитини/дорослого є найважливішою під час виконання цього кроку. Утримуйте безпечний ремінь (C). Переконайтеся, що спочатку встановлюєте червоний металевий з'єднувальний пристрій (J) у відповідний слот (H4) бази (H) біля логотипу Vobike. Потім твердо потягніть сидіння вниз, щоб кігті (I) повністю з'єдналися з базою (H). Якщо ви

це робите правильно, ви почуєте 2 клацання. Щоб переконатися, що сидіння правильно і безпечно з'єднане у обох точках – (H4) і (I), потужно натисніть сидіння вперед і потужно потягніть його назад, щоб переконалися, що з'єднання вдале. Обидві точки дії (I1) і (J) червоні для вашого усвідомлення.

5. дитячого крісла є центр ваги (F) (позначений на дитячому кріслі), який повинен бути розташований перед віссю заднього колеса. Якщо центр ваги розташований позаду осі, відстань від осі до центра ваги не повинна перевищувати 10 см. Особливу увагу треба звернути на положення дитячого крісла, щоб велосипедист не торкався дитячого крісла ногами під час їзди на велосипеді. **Примітка:** у Німеччині, згідно з Законом про дорожній рух StVZO, велосипедні крісла мають встановлюватися

таким чином, щоб 2/3 габариту крісла або його центр тяжіння розташовувався між осями переднього та заднього коліс.

6. Трясіть сидіння (A) і наносіть впередній тиск, а також тягніть назад, щоб перевірити, що всі системи кріплення надійно забезпечені, і сидіння міцно закріплене на кожному з них. Проведення цієї перевірки має найвищий пріоритет для безпеки як велосипедиста, так і дитини.

7. Спочатку відкрийте пряжку (C1) ременя безпеки та проведіть його навколо рами велосипеда. Відрегулюйте ремінь, як показано на рисунку. Переконайтеся, що вільна частина ременя не стикається з колесом, і пропустіть її через фіксатор (C2) ременя безпеки. Цей крок надзвичайно важливий для забезпечення дитини й велосипедиста.

Як безпечно розмістити й зафіксувати дитину в кріслі

1. Щоб безпечно розмістити дитину в кріслі, слід встановити велосипед на рівній і твердій поверхні, забезпечивши його максимальну стійкість. Навіть якщо ваш велосипед оснащений надійними стійками, обов'язково тримайте велосипед, коли садите або знімаєте дитину. Ви повинні обережно посадити дитину в крісло. Дитина не повинна самостійно лізти на велосипед або користуватися підніжками, щоб сісти в крісло. Щоб посадити дитину на крісло, повністю витягніть ремінь системи кріплення (B), натиснувши на кнопку регулятора (B2.1) на направляючій ременя (B2), а потім потягніть її вгору - це спростить розміщення дитини на сидінні. Потім відпустіть запобіжну скобу (B1), натиснувши відповідну кнопку. Після відчипання застібки, від'єднайте обидва боки, рухаючи один вгору, а інший вниз. Помістіть дитину на сидіння, розмістіть плечові реміні, а потім з'єднайте їх, зсуваючи дві частини застібки разом і застібаючи застібку безпеки. Перш ніж застібати застібку, переконайтеся, що обидва боки міцно з'єднані. Замкніть запобіжну скобу. За допомогою регуляторів відрегулюйте довжину ременя, щоб дитину було надійно зафіксовано. Перед подорожжю завжди перевіряйте,

чи надійно закріплена дитина, ремінь повинен бути натягнутий, але не настільки туго, щоб заподіяти дитині шкоду. Можна відрегулювати висоту ременя системи кріплення (B) за допомогою регуляторів (B2) відповідно до зросту та ваги дитини, потягнувши ремінь вгору або вниз до досягнення потрібного розміру.

2. Відрегулюйте висоту підніжки відповідно до зросту дитини. Для цього підніміть важіль (E1) і пересуньте його вгору або вниз для забезпечення необхідної висоти. Коли необхідна висота буде відрегульована, опустіть (E1) важіль, щоб заблокувати його.

3. Щоб зняти ремінь підніжки (E3), трохи підійміть його, щоб від'єднати від фіксатора підніжки (E2), та плавно підійміть його вгору, щоб виняти з паза підніжки. Потім просуньте тонкий кінець пластмасового ременя через отвір у підніжці, як показано на малюнку. Після належного розташування ременя його можна буде з легкістю підняти або опустити відповідно до розміру ноги дитини. Після цього вставте фіксатор підніжки в один з отворів ременя. Якщо ви хочете зняти ремінець (E3), трохи поверніть його, щоб витягти з фіксатора підніжки (E2).

Зняття Дитячого Крісла з Рами Велосипеда (1P)

ВАРІАНТ А — ЗНІМАННЯ ДИТЯЧОГО КРІСЛА З ОПОРОЮ ТА МЕТАЛЕВОЮ МОНТАЖНОЮ БАЛКОЮ

1. Щоб зняти сидіння з велосипеда, від'єднайте страхуючий пасок (C). Потім натисніть кнопку блокування (K3) металевого кронштейна (K) та одночасно потягніть металеву монтажну балку (L) вгору й назад, як показано на малюнку.

ВАРІАНТ В — ЗНІМАННЯ ДИТЯЧОГО КРІСЛА З ОПОРИ, БЕЗ МОНТАЖНОЇ БАЛКИ ТА ОПОРИ, ВСТАНОВЛЕНОЇ НА ВЕЛОСИПЕДІ

1. Щоб зняти сидіння з велосипеда, від'єднайте страхуючий пасок (C).
2. Натисніть на затиснічні пристрої (I) і потягніть. Одночасно потягніть крісло вгору й назад.

Зняття Дитячого Крісла з Багажника Велосипеда (E-BD)

1. Щоб зняти сидіння з велосипеда, від'єднайте страхуючий пасок (C).

2. Натисніть на затиснічні пристрої (I) і потягніть. Одночасно потягніть крісло вгору й назад.

Як налаштувати ваш замок Бобіке

1. Натисніть кнопку, щоб розблокувати замок. Під час натискання кнопки встановіть та збережіть новий код. Закрийте замок. Змініть нумерацію, щоб приховати ваш новий код. Щоб розблокувати замок, просто знову введіть свій новий код, а потім натисніть кнопку. Будь ласка, переконайтеся, що замок завжди зберігається віддалено. **Примітка:** Замок слід використовувати лише тоді, коли велосипед припаркований і не використовується

як засіб проти крадіжок. Переконайтеся, що замок зберігається в безпечному місці, поза досягом дітей, щоб уникнути потенційних небезпек удущення. Зберігайте замок близько і під наглядом дорослих під час використання, наприклад, закріплюючи його за петлю пояса або тримаючи його в безпечному кишені. Дотримання цих технічних заходів може допомогти зменшити ризик удущення та забезпечити безпечне та відповідальне використання замка.



Увага

Перевірте, чи точно й повністю виконали ви всі наведені тут інструкції. Якщо так, дитяче крісло готово до використання.

ОБОВ'ЯЗКОВО ПРОЧИТАЙТЕ наступний розділ з інструкцій з безпеки при використанні дитячого крісла.

Особливі Вказівки З Використання

- Перед використанням видаліть наклейки, що не стосуються безпеки, з дитячого велосипедного сидіння.
- Велосипедист має бути не молодше 16 років за віком.
- Ознайомтеся з законодавством та правилами перевезення дітей на велосипеді, що діють у вашій країні.
- Перевозіть тільки дітей, здатних самостійно сидіти впродовж тривалого часу – тобто, впродовж запланованої тривалості подорожі.
- Забороняється перевозити в кріслі дітей віком молодше 9 місяців. Дозволяється перевозити дітей, які здатні сидіти прямо та впевнено тримати голову з надягнутим на неї велосипедним шоломом. У разі сумнівів стосовно розвитку дитини зверніться до лікаря.
- Переконайтеся, що вага та зріст дитини не перевищують максимальні показники для крісла; робіть це через регулярні проміжки часу. Визначить вагу дитини перед використанням дитячого крісла. За жодних обставин не використовуйте дитяче крісло для транспортування дитини, вага якої перевищує допустиме значення.
- Обов'язково час від часу перевіряйте, чи не перевищують вага та зріст дитини максимально допустиме навантаження на сидіння.
- Переконайтеся, що жодна частина тіла та одягу дитини не може контактувати з рухомими частинами сидіння або велосипеда, та перевіряйте це, коли дитина росте.
- Будь-які гострі або виступаючі деталі (наприклад, перетерті кабелі) біля крісла, до яких може дотягнутися дитина, повинні бути закриті.
- Обов'язковим є встановити захисний щиток щоб дитина не могла просунути ноги або руки між спицями. Використання захисного щитка під сидлом або сідла з внутрішньою пружиною є обов'язковим. З метою запобігання нечасних випадків переконайтеся, що дитина не здатна заважати роботі гальмової системи. Врахуйте при регулюванні, що з часом зріст дитини збільшується.
- Закрийте усі відкриті задні пружини сідла.
- Коли дитяче крісло не використовується,

- застібніть пряжку пасака безпеки, щоб він, звисаючи, не потрапив до рухомих частин (колеса, гальма тощо), оскільки це може призвести до виникнення ризиків для велосипедиста. These adjustments should be revised with child's growth.
- При розміщенні дитини на кріслі слідкуйте за тим, щоб всі паски безпеки та ремені були надійно закріплені, але не затягнуті настільки сильно, щоб спричинити незручність для дитини.
- Часто перевіряйте безпеку кріплень.
- Для безпеки дитини, яка знаходиться в кріслі, завжди використовуйте всю систему прив'язних ременів та відповідні паски.
- Вдягайте дитину відповідно до погодних умов.
- Дитина в кріслі має вдягатися тепліше у порівнянні з велосипедистом. Крім того, одяг має захищати її від дощу.
- При транспортуванні велосипеда автомобілем (ззовні) завжди знімайте крісло. Спротив потоку повітря може пошкодити крісло або послабити його кріплення до велосипеда, що може стати причиною нещасного випадку.
- Коли особи, що супроводжують дитину, садять її на сидіння велосипеда, вони повинні старанно враховувати стійкість та рівновагу.
- Переконайтеся, що діти під час подорожі на сидінні одягнені у відповідний шолом, який відповідає стандарту EN 1078:2012+A1:2012. Відсутність шолома експоненціально збільшує ризик смерті, довготривалої інвалідності, травми голови та інших травм. Як виробники велосипедних сидінь, ми дбаємо про безпеку пасажирів, тому настійно рекомендуємо дітям і всім пасажирам носити правильно підігнані та застібнуті велосипедні шоломи.
- Сидіння та подушка під час тривалого перебування на сонці можуть сильно нагріватися. Перед тим, як розміщувати в кріслі дитину, переконайтеся, що вони не занадто гарячі.
- Дитяче сидіння не підходить для занять спортом або екстремальних умов, зокрема перегонів на витривалість, їзди на гірському велосипеді, по ямах і бездоріжжю, стрибків на велосипеді.
- Перед виїздом на шосе після встановлення крісла необхідно перевірити велосипед у безпечній/спокійній обстановці.



ПОПЕРЕДЖЕННЯ

ПОПЕРЕДЖЕННЯ: Не прикріплюйте додатковий багаж до дитячого крісла. Якщо ви везете додатковий багаж, не перевищуйте максимальну вантажопідйомність велосипеда; ми рекомендуємо покласти свій багаж спереду.

ПОПЕРЕДЖЕННЯ: Забороняється модифікувати дитяче крісло.

ПОПЕРЕДЖЕННЯ: Коли дитина сидить в кріслі, велосипед може поводитися по-іншому, особливо це стосується рівноваги, кермування й гальмування.

ПОПЕРЕДЖЕННЯ: Ніколи не залишайте велосипед припаркованим з дитиною без нагляду.

ПОПЕРЕДЖЕННЯ: Поява тріщин або ознак руйнування поверхні крісла



ПОПЕРЕДЖЕННЯ

свідчить про закінчення його терміну служби, тож таке сидіння слід замінити. У разі виникнення питань звертайтеся до фахівця.

ПОПЕРЕДЖЕННЯ: Завжди перевіряйте температуру поверхні крісла перед його використанням.

ПОПЕРЕДЖЕННЯ: Це дитяче крісло не є придатним для використання під час спортивних заходів.

ПОПЕРЕДЖЕННЯ: Голова дитини обов'язково має спиратися на крісло.

ПОПЕРЕДЖЕННЯ: Додаткові захисні пристрої необхідно надійно фіксувати.

ПОПЕРЕДЖЕННЯ (E-BD): Автокрісло не можна використовувати як багажник і не можна перевозити будь-яке інше навантаження, крім зазначеного в цьому посібнику: дитину.

ПОПЕРЕДЖЕННЯ (E-BD): Ніколи не кладіть еластичні стрічки, що входять до комплекту поставки, на сидіння або розміщуйте їх позаду нього, оскільки постійний тиск цих стрічок може пошкодити систему кріплення дитячого сидіння і наразити на небезпеку дитину та велосипедиста.



Увага

Недотримання цих інструкцій може призвести до серйозної травми або загибелі велосипедиста та/або дитини. Bobike не несе відповідальність за пошкодження виробу або травмування осіб через неправильну установку, зберігання або збірку (недотримання інструкції з монтажу), неналежне обслуговування, неправильне використання або використання без дотримання технічних

рекомендацій або інструкції з використання (недотримання вимог до технічного обслуговування та інструкції з догляду), внесення змін до конструкції виробу або його ремонт вами чи третьою стороною. Якщо у вас виникнуть запитання, звертайтеся до нас або до місцевого магазину, і ми допоможемо забезпечити вашу безпеку і безпеку вашої дитини під час використання велосипедного крісла.

Обслуговування

Щоб дитяче крісло довше залишалося в хорошому робочому стані та заради запобігання нещасним випадкам виконуйте наступні дії:

- Регулярно перевіряйте систему кріплення крісла на велосипеді та слідкуйте за тим, аби вона знаходилася в ідеальному стані.
- Перевіряйте роботу всіх компонентів. Не користуйтеся кріслом з пошкодженими компонентами. Пошкоджені компоненти підлягають заміні. За запасними частинами для заміни слід звертатися продавців велосипедів, які

також є авторизованими дилерами **Bobike**: вони запропонують вам придатні для заміни компоненти. Крім того, ви можете знайти їх на сайті: www.bobike.com.

- Якщо ви потрапили до аварії на велосипеді зі встановленим на ньому дитячим кріслом, рекомендуємо придбати нове крісло. Старе може мати зовнішні непомітні пошкодження.
- Для чищення крісла користуйтеся водою з милом (не використовуйте абразивні, корозійні та токсичні вироби).

Гарантійні Зобов'язання

3-РІЧНА ГАРАНТІЯ: покриває лише механічні компоненти, гарантуючи відсутність дефектів виробництва. Зареєструйте ваш товар на сайті www.bobike.com.

ГАРАНТІЮ ПODOВЖЕНО НА 1 ДОДАТКОВИЙ РІК: Зареєструйте своє крісло на сайті www.bobike.com та отримайте додатковий рік гарантії.

Важлива інформація: щоб отримати додатковий рік гарантії від Bobike, ви маєте зареєструвати своє крісло протягом 2 місяців з дати придбання.

ПРЕТЕНЗІЇ ЗА ГАРАНТІЄЮ

Гарантійне обслуговування забезпечується лише при наявності оригіналу чеку про придбання.

Стосовно виробів без чеку датою початку гарантійного терміну вважається дата виготовлення. Гарантійні зобов'язання не діють, якщо виріб пошкоджений в результаті аварії, неправильного користування, модифікації конструкції або використання не за призначенням. Щоб переконатися, що ви маєте всю потрібну інформацію для активування гарантії, зберігайте інформацію, зазначену на інформаційній етикетці (М). Ви також можете внести свої дані тут.

O.F. _____.

Дата _____.

* Специфікації та конструкція можуть змінюватися без попередження. З питаннями слід звертатися до компанії Bobike.

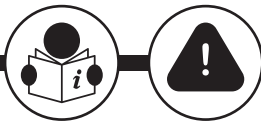

One Maxi IP&E-BD

自行车儿童后置座椅

ZH.

產品目錄

- | | |
|---------------------|----------------------|
| A. 主座椅 | 車架安裝系統 (1P) |
| B. 固位系統束帶 | H. 座椅安裝底座 |
| B1. 安全扣 | H1. 4 x 螺釘 |
| B2. 皮帶高度調節器 | H2. 4 x 金屬夾具 |
| B2.1. 調整按鈕 | H3. 2 x 螺釘 |
| C. 自行車車架安全帶 | H4. 金屬保護系統插入口 |
| C1. 安全帶扣環 | K. 金屬支架 |
| C2. 安全帶護圈 | K1. 4 x 螺釘 |
| D. 後方反光鏡 | K2. 前安裝支架 |
| E. 踏板 | K3. 安裝支架按鈕 |
| E1. 踏板安全杆 | K4. 厚金屬安裝板 |
| E2. 踏板銷 | L. 金屬支撐桿 |
| E3. 踏板帶 | L1. 夾具限制器 |
| F. 重心 | |
| G. 座墊 | 載體安裝系統 (E-BD) |
| I. 開啟及鎖緊接頭 | H. 座椅安裝底座 |
| I1. 頸部按鈕 | H1. 4 x 螺釘 |
| J. 紅色安全連接器裝置 | H2. 4 x 金屬夾具 |
| M. 可追溯性信息 | H3. 2 x 螺釘 |
| N. 5號六角扳手 | H4. 金屬保護系統插入口 |

注意

本产品含有小零件，如螺栓、塑料袋和小包装挂件等。应将它们放在儿童接触不到的地方，以避免造成窒息。

具體安裝說明

- 本自行車兒童座椅不能安裝在折疊自行車上。
- 本自行車兒童座椅不得用於時速超過 25 公里/小時/15.5 英里/小時的 EPAC / Pedelecs。
- 此座椅不許安裝在配置了後減震器的自行車上。
- 本自行車兒童座椅嚴禁安裝在機動車輛上，比如電動車和小型摩托車。
- 本自行車兒童座椅只適合體重 22 公斤、身高 110 釐米以下的兒童乘坐（建議 9 個月至 6 歲的兒童使用—體重和身高是決定性變數）。
- 騎車者和所載兒童的總重量不得超過自行車所允許的最大負載。有關最大負載的資訊，請參閱自行車使用說明書。此外，您還可聯繫製造商，諮詢此問題。
- 此座椅僅可安裝在適合附加此類額外負載的自行車上。請查閱您的自行車使用說明書。
- 必須對兒童座椅的安裝位置進行調整，使騎乘者的腳在騎車時不會碰觸到座椅的任何部位。
- 正確地調整座椅和其元件，以確保兒童的最佳舒適和安全，這是非常重要的。同樣重要的是，該座椅不應向前傾斜，以防止兒童滑出座

- 椅。同時靠背必須向後略為傾斜。
- 檢查安裝兒童座椅後所有自行車的部件是否運作良好。
- 查看自行車說明書，如果您對安裝自行車兒童座椅到自行車上有任何疑問，請聯繫自行車供應商，獲取更多資訊。

- 在您的自行車車架上組裝座位的具體指示 (1P)**
- 此兒童座椅必須裝配在具有圓形和橢圓形車架的自行車上，直徑為 28 至 40 毫米。
 - 此兒童座椅可裝配於輪軸直徑為 26" 和 28" 的自行車上。

- 將座椅安裝到自行車行李架上的具體說明 (E-BD)**
- 根據 EN ISO 11243:2016 標準，兒童座椅應該安裝在負載能力達 27 公斤的行李架上。
 - 根據 EN ISO 11243:2016 標準，施加在支架上的重量不許超過 27 公斤。
 - 基於人身安全考量，EN ISO 11243:2016 規定此座椅只能安裝在行李架上 - 120 至 175 毫米。
 - 此兒童座椅可裝配於輪軸直徑為 26" 和 29" 的自行車上。

如何將兒童座椅安裝到自行車車架上 (1P)

1. 下金屬支撐桿(L)上的金屬支架(K)。要做到這一點,請按住夾具按鈕(K3),同時往上拉動金屬支撐桿(L)。
2. 使用 5 號六角扳手 (N) 拆下金屬支架 (K) 上的螺絲 (K1)。
3. 把金屬支架(K)放在正確的位置上是至關重要的事情。確保它根據圖片定位在自行車車架上 - 從前面看並組裝在座管上,切勿組裝在座桿上。從前方把前安裝支架(K2)放置在自行車車架上。在支架中插入4個螺釘(K1),以固定厚金屬安裝板(K4)。使用扳手(N)鎖緊螺釘以固定把金屬支架,但不要完全緊固它,這樣以後有必要時您才能調整高度。但是請注意,您必須緊緊固定它以便完成下一個步驟。您需要沿對角順序均勻鎖緊這 4 個螺釘。
4. 把金屬支撐桿(L)的前端放入金屬支架(K)的孔洞裡,直到聽到鎖定的咔嚓聲及中間按鈕(K3)與軟管夾的外部齊平為止。把金屬支架(K)移到中心,並將其高度調節到後輪上方,把孩子放到兒童座椅上時,座椅不應該接觸到車輪。需要注意的是,把金屬支撐桿(L)的位置與後輪的距離不應該超過10厘米。切勿將金屬支撐桿(L)用於承載除此兒童座椅之外的物品,如本手冊所述。
5. 按下夾緊按鈕 (I1) 向下,然後向外拉以解鎖底座 (H)。向外拉底座 (H),使其從座椅 (A) 上分離。
6. 釋放金屬鉗 (H2) 是必要的。為此,使用 Allen 扳手 nr°5 (N) 僅鬆開十字螺絲 (H1),然後也鬆開螺絲 (H3)。
7. 請確保基座 (H) 在金屬支撐桿 (L) 的對角線和垂直中心。如果在緊固過程中基座移位,請重新調整以保持正確對齊。正確對齊基座對於兒童/成人的安全至關重要。在確保前金屬夾具 (H2), 靠近 Bobike 標誌的位置,被指示在快速指南圖片中的箭頭所指示的指定空間限制器 (L1) 之間放置。不要將前金屬夾具 (H2) 放在此區域之外,並注意座椅

應盡可能靠近鞍座安裝。在確保與支撐桿 (L) 的中心對齊的同時,首先使用扭矩為 2 N.m 的兩個螺釘 (H3) 進行緊固。接下來,使用六角扳手 (N) 以十字交叉方式緊固四個螺釘 (H4)。施加足夠的扭矩 (6 N.m) 將基座牢固地固定到支撐桿 (L) 上。

8. 請注意,在遵循此步驟時,兒童/成人的安全至為重要。請握住安全帶 (C)。確保您首先將紅色金屬連接器 (J) 安裝到基座 (H) 附近 Bobike 標誌旁邊的相應插槽 (H4) 中。然後,請牢固拉下座椅,使爪子 (I) 完全連接到基座 (H)。當您正確執行此步驟時,您將會聽到兩聲點擊聲。為確保座椅在 (H4) 和 (I) 兩個連接點正確且牢固地連接,請將座椅向前推、向後拉,以確保連接成功。請注意, (I1) 和 (J) 兩個操作點均為紅色,以提醒您。

9. 兒童座椅有一個重心 (F) (刻記在兒童座椅上), 安裝時必須把此重心放在後輪輪軸的前方。如果此重心位於車輪後方,該距離不得超過 10 釐米。安放兒童座椅是必須特別小心,以確保騎車人在騎車時腳不會碰到兒童座椅。注意: 在德國,根據德國交通法 StVZO, 兒童座椅的安裝只能使座椅深度的 2/3 或座椅重心位於自行車前後輪軸之前。

10. 調整座位 (A) 的高度和位置后,用內六角扳手 (N) 手緊金屬支架 (K), 以確保其不會移動。您需要对螺釘 (K1) 進行對角手緊,力量相同且分階段,扭矩為 8 N.m。

11. 搖晃座位 (A), 並施加向前壓力和向後拉力, 以驗證所有安裝系統均牢固固定, 座位牢固地連接到每個系統上。進行此項驗證對騎士和孩子的安全至關重要。

12. 開始打開安全帶扣環 (C1), 將其繞過自行車車架。如圖所示, 調整安全帶使其系緊。確保安全帶餘下的部分不會接觸車輪, 因此應將其穿過安全帶護圈 (C2)。這一對於騎車人和兒童的安全極其重要。

如何將兒童座椅安裝到貨架上 (E-BD)

1. 按下夾緊按鈕 (I1) 向下, 然後向外拉以解鎖底座 (H)。向外拉底座 (H), 使其從座椅 (A) 上分離。
2. 釋放金屬鉗 (H2) 是必要的。為此, 使用 Allen 扳手 nr°5 (N) 僅鬆開十字螺絲 (H1), 然後也鬆開螺絲 (H3)。
3. 確保底座居中安放在行李架上。若在緊固過程中底座發生移位, 請重新調整使其保持正確的對齊。在確保與行李架中心對齊的同時, 首先使用扭矩為 2 N.m 的兩顆螺絲 (H3) 進行緊固。接下來, 以十字交叉方式使用內六角扳手 (N) 緊固四顆螺絲 (H1)。施加足夠的扭矩 (6 N.m) 以確保底座牢固地固定在行李架上。
4. 請注意, 在遵循此步驟時, 兒童/成人的安全至為重要。請握住安全帶 (C)。確保您首先將紅色金屬連接器 (J) 安裝到基座 (H) 附近 Bobike 標誌旁邊的相應插槽 (H4) 中。然後, 請牢固拉下座椅, 使爪子 (I) 完全連接到基座 (H)。當您正確執行此步驟時, 您將會聽到兩聲點擊聲。為確保座椅在 (H4) 和 (I) 兩個連接點正確且牢固地連接, 請將座

椅向前推、向後拉, 以確保連接成功。請注意, (I1) 和 (J) 兩個操作點均為紅色, 以提醒您。

5. 兒童座椅有一個重心 (F) (刻記在兒童座椅上), 安裝時必須把此重心放在後輪輪軸的前方。如果此重心位於車輪後方, 該距離不得超過 10 釐米。安放兒童座椅是必須特別小心, 以確保騎車人在騎車時腳不會碰到兒童座椅。注意: 在德國, 根據德國交通法 StVZO, 兒童座椅的安裝只能使座椅深度的 2/3 或座椅重心位於自行車前後輪軸之前。

6. 搖晃座位 (A), 並施加向前壓力和向後拉力, 以驗證所有安裝系統均牢固固定, 座位牢固地連接到每個系統上。進行此項驗證對騎士和孩子的安全至關重要。

7. 開始打開安全帶扣環 (C1), 將其繞過自行車車架。如圖所示, 調整安全帶使其系緊。確保安全帶餘下的部分不會接觸車輪, 因此應將其穿過安全帶護圈 (C2)。這一對於騎車人和兒童的安全極其重要。

如何安全地將兒童放置並固定在座椅上

1. 若要將兒童安全地放在座椅上, 您必須將自行車放在平坦堅實的地面上, 以獲得最大的穩定性。即使自行車提供堅固的腳撐, 在放入/抱出兒童時也必須始終握住自行車。必須將兒童抱在膝上, 然後將他安全地放在座椅上。禁止兒童獨自爬上自行車或使他腳踏坐上座椅。若要將兒童放到座椅中, 首先完全展開導向系統線束 (B), 透過按下安全帶導向器 (B2) 的調節按鈕 (B2.1), 然後向上拉動 - 這樣可將兒童輕輕放入座椅中。然後, 按住安全帶扣按

鈕可打開安全帶扣 (B1)。在解開扣環後, 通過將一側向上滑動, 另一側向下滑動來分離兩側。讓孩子坐好, 安排好肩帶, 然後通過將扣環的兩個部分滑動在一起並關上安全扣環來連接。在扣環扣緊之前, 確保兩側連接牢固。合上安全帶扣, 使用皮帶調整器調整皮帶長度, 以便安全地限制兒童的活動。在開始旅程之前, 務必檢查兒童是否已安全固定, 皮帶是否貼身但也不會太緊而傷害兒童。根據兒童的生長情況、當前身高以及重量, 將皮帶上拉或下拉

到所需尺寸，可調整所有皮帶調整器 (B2) 上的固位系統線束 (B)。

2. 根據兒童的身高調整腳踏板的高度。為此，請抬起杠桿 (E1) 並將其向上或向下滑動，達到所需高度。確定正確高度後，降低杠桿 (E1)，鎖定到位。

3. 拆下踏板帶 (E3) 時，從踏板鎖 (E2) 上輕輕向上拉

起踏板帶，然後向上滑動以使其脫離踏板槽。然後將塑膠帶薄的一端穿過踏板上的小孔，如圖所示。帶子固定好後，可以根據兒童腳的大小輕鬆地上下滑動。下一步，將腳帶支撐銷上的一個開孔插入槽中。如果想要取下踏板帶 (E3)，輕輕扭動它，從踏板鎖 (E2) 中鬆開。

如何從車架上拆下兒童座椅 (1P)

選項A：取出兒童座椅+底座+金屬支撐桿

1. 解開安全帶以取下兒童座椅。然後按住金屬支架 (K) 的按鈕 (K3)，同時向上及向後拉動金屬支撐桿 (L)，如圖所示。

選項B：從底座取下兒童座椅，把桿子+底座留在自行車上

1. 解開安全帶 (C) 以取下兒童座椅。
2. 按住接頭 (I)，把兩者拉出來。同時把兒童座椅向上、向後拉。

如何从行李架上拆下儿童座椅 (E-BD)

1. 解開安全帶 (C) 以取下兒童座椅。

2. 按住接頭 (I)，把兩者拉出來。同時把兒童座椅向上、向後拉。

如何設定 Bobike 掛鎖

1. 按下按鈕以解鎖擺脫。在按下按鈕的同時，設置並保存您的新代碼。關閉擺脫。更改編號以隱藏您的新代碼。要解鎖擺脫，只需再次輸入您的新代碼，然後按下按鈕即可。請確保擺脫始終遠離。備註：鎖頭只能在停放自行車且不使用作為防盜裝置時使用。確保擺脫存放在安全的地方，

遠離兒童，以防止潛在的勒頸危險。在使用時，將擺脫靠近並在成人監督下，例如將其固定在皮帶環上或將其放在安全口袋中。遵循這些技術措施可以幫助減輕勒頸風險，確保擺脫安全並負責地使用。



注意

請確定您已經按照說明完成了所有指示。若是如此，兒童座椅已經可以使用。

請務必閱讀以下章節有關使用兒童座椅的安全說明。

具體使用說明

- 使用前請撕下兒童自行車座椅上與安全無關的貼紙。
- 騎車攜載兒童者必須超過 16 歲。
- 要注意所在國家或地區關於在自行車上安裝兒童座椅攜載兒童的現行法規。
- 您只能承載能夠長時間獨自坐著的兒童（至少在所需的騎行路程中）。
- 不能用座椅來攜載小於 9 個月的兒童。只有能夠在座椅上向上坐直並豎直抬頭，同時佩戴頭盔的兒童才能安全乘坐此座椅。如果孩子的成長有值得懷疑之處的話，請諮詢醫生的意見。
- 確保兒童重量和高度不超過座椅的最大容量，並且定期檢查這一點。使用兒童座椅前先核實兒童的重量。在任何情況下均不得使用自行車兒童座椅來攜載重量超過允許限制的兒童。
- 確保經常檢查兒童的體重和身高不會超出座椅的最大允許負載。
- 確保兒童身體的任何部分或衣物不會接觸座椅的活動部件或自行車，並隨著兒童的成長進行相應的檢查。
- 您必須將所有孩子可觸及的鋒利或尖銳物遮蓋好（例如，磨損的線纜）。
- 必須配備各車輪保護裝置，以防止兒童將手或腳伸入輻條之間。必須在車座下配用防護裝置或配用帶內簧的車座。確保兒童坐在座椅上時不會妨礙正常剎車，從而防止意外事故。隨著兒童的逐步長大必須對這些調整狀態進行相應修正。
- 蓋住任何暴露的後車座彈簧。
- 兒童座椅不用時，要扣緊安全器具的腰扣以防止帶子搖晃或與自行車的活動部件（如車輪、車閘

- 等）碰觸，這可能會給騎車者造成意外。
- 將孩子安全固定到座椅上，確保所有安全帶和帶子都已扣緊，但不能緊得讓孩子有不舒服感。
- 請經常檢查緊固件的安全性。
- 務必使用所有安全約束系統和安全帶，以便確保兒童恰當固定在座椅上。
- 根據天氣情況給孩子穿上適當的衣服並。
- 座椅上的孩子比自行車騎手更需要穿著保暖的衣服，並應保護他不受雨淋。
- 利用車運載自行車（在車外）時，必須將座椅取下。湍急的氣流可能會損壞座椅或鬆開其緊固件或其他懸掛元件，這可能會造成意外事故。
- 陪伴人員將兒童放在自行車的座椅中時，應仔細考慮穩定性/平衡性。
- 確保兒童坐在座椅中時佩戴符合 EN 1078:2012+A1:2012 的合適頭盔。不戴頭盔會成倍地增加死亡、長期殘疾、頭部外傷或其他傷害的風險。作為自行車座椅製造商，我們關心座椅乘客的安全，因此我們強烈建議兒童和所有乘客佩戴正確安裝和固定的自行車頭盔。
- 如長期曝曬在日光下，座椅及坐墊會變熱。確保座椅和坐墊不會太熱後再將孩子放在座椅上。
- 此兒童座椅不適合在體育運動或極端環境中使用，例如長距離競賽、艱苦的山地自行車運動、坑坑窪窪的公路、跳躍或越野。
- 首次在安裝座椅的情況下騎行時 - 在公路上騎行之前，在安全/安靜的環境中試騎。



警告

警告: 請勿在兒童座椅上附上任何額外的行李。如果運載額外行李，不得超過自行車的承載能力，我們建議放在自行車自行車的前部。

警告: 不要對座椅進行改裝。

警告: 兒童坐在座椅上時，自行車的效能可能會有所不同，尤其是在平衡、轉向和製動方面。

警告: 不要在停放自行車時，讓兒童留在座椅上而無人看管。

警告: 對於任何形式的破裂或者如果表面開始破損，這表明已達到座椅的使用壽命，應當進行更換。如果有任何疑問，請聯絡專業人員。

警告: 使用前請務必檢查座椅的表面溫度。

警告: 此兒童座椅不適合在體育運動中使用。

警告: 務必確保兒童的頭部在傾斜位置得到支撐。

警告: 附加安全裝置須始終處於扣緊狀態。

警告(E-BD): 座椅不得用作行李架，不得承載本手冊中規定以外的任何負載：兒童。

警告(E-BD): 切勿將提籃中原本提供的鬆緊帶放在座椅上或放在座椅後面，因為這些鬆緊帶施加的持續壓力可能會損壞兒童座椅的固定系統並危及兒童和騎車人。



注意

如果不遵守這些操作說明，可能會導致嚴重的人身傷害，和/或自行車騎手自身和/或兒童的死亡。Bobike 不對因不當的安裝、儲存或組裝（不符合組裝說明），不符合技術或使用規範上的不當維護、誤用或使用（不遵守維護和保養說

明），您或協力廠商的修改或修理所導致的產品故障或人命傷亡承受責任。如果您有任何疑問，請與我們或您當地的商店聯繫，我們將為您提供幫助，以確保您和孩子在使用自行車座椅時的安全。

保養

下列建議有助於預防意外事故並使兒童座椅處於最佳運作狀態：

- 建議定期檢查座椅的安裝系統，確保其處於完美運作狀態。
- 仔細檢查所有部件以確保其正常運作。不使用有任何已損壞部件。使用座椅前必須更換已經損壞的部件。若要更換元件，您必須在 **Bobike** 授權的自行車經銷商取得合適的組件。您可以在

下面的網站上找到它們：www.bobike.com

- 如果自行車和安全座椅遭遇意外事故，即使兒童座椅表面沒有明顯的損壞，我們建議您更換新的兒童座椅。
- 清洗座椅時僅使用肥皂和水。磨損性、腐蝕性或有毒性的產品可能會損壞座椅。
- 清洗座椅時僅使用肥皂和水。磨損性、腐蝕性或有毒性的產品可能會損壞座椅。

保修

3 年保修: 只針對所有機械部件的製造缺陷。在 www.bobike.com 上註冊您的產品。

延長 1 年的保修期: 在 www.bobike.com 上註冊您的座椅，即可延長 1 年的保修期。

重要提示: 您需在購買後 2 個月內進行註冊，以獲得 **Bobike** 額外一年的保修期。

保修索賠

您必須保有原來的銷售收據方能獲得保修服務。若送返的產品沒有銷售收據，則保修起始日期將假設為製造日期。如果 使用者發生車禍、濫

用、更改系統或將產品用於本操作手冊所 描述的用途之外，從而造成產品損壞，則將使所有的保修失 效。

為確保您已有所有必要資訊來啟動產品保修，您需將已有的資訊記錄在您的追溯資訊標籤中 (M)。您也可以在這裡記錄資訊。

O.F. _____

日期 _____

* 規格和設計如有更改，恕不另行通知。如有任何問題，請儘管聯繫我們。



www.bobike.com

#bobike



Maximum Safety
Double-walled
Design



Dutch Design
and Made In Europe

Polisport Plásticos S.A. | Av. Ferreira de Castro, 818
3720-024 Carregosa | Portugal



SEPARATE WASTE COLLECTION.
CHECK YOUR LOCAL MUNICIPAL GUIDELINES.