

bobike[®]

bicycle safety seats

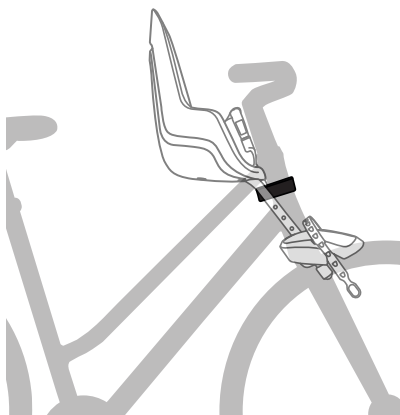

in accordance with
in Übereinstimmung mit
ENI4344:2022



Assembly Instructions
Quick Guide

Montageanleitung
Kurzanleitung

www.bobike.com

Go[®] mini One[®] mini

head tube mount

Fahrrad kindersitz frontmontage - Befestigung am Steuerrohr

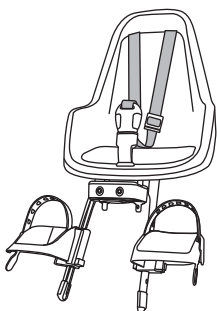

Go® mini

head tube mount

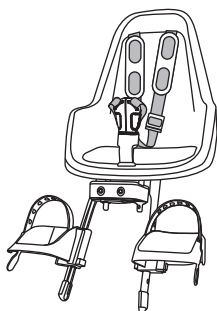

One® mini

head tube mount



Extended Warranty

register your seat at

www.bobike.com

and get

1 extra warranty year

Icon Index

EN. ICONS INDEX

CS. INDEX IKON

DA. OVERSIGT OVER IKONER

DE. SYMBOLLISTE

EL. ΕΥΡΕΤΗΡΙΟ ΕΙΚΟΝΙΔΙΩΝ

ES. ÍNDICE DE ICONOS

FI. SYMBOLILUETTELO

FR. INDEX DES IMAGES

HR. INDEKS IKONA

HU. SZIMBÓLUMMUTATÓ

IT. INDICE DELLE ICONE

JP. アイコン索引

LT. PIKTOGRAMŲ RODYKLĖ

NL. ICONEN INDEX

PL. LISTA IKON

PT. ÍNDICE DE ÍCONES

RO. INDEX IMAGINI

RU. УКАЗАТЕЛЬ СИМВОЛОВ

SK. INDEX IKON

SL. KAZALO IKON

SV. IKONER INDEX

TH. สัญลักษณ์

TR. SİMGE DİZİNİ

UK. ІНДЕКС ПІКТОГРАМ

ZH. 图标索引



EN. ATTENTION! IMMINENT DANGER! Failure to comply with these operating instructions can lead to serious injury or death of the bicycle operator and/or child.

CS. POZOR! HROZÍ OKAMŽITÉ NEBEZPEČÍ!

Nedodržení pokynů v tomto návodu k použití může vést k vážnému zranění nebo úmrtí osoby jedoucí na kole a/nebo dítěte.

DA. ADVARSEL! FORESTÅENDE FARE! Manglende overholdelse af denne betjeningsvejledning kan medføre alvorlig skade eller død af cyklisten og / eller barnet.

DE. ACHTUNG! GEFAHR. Werden diese Gebrauchsanweisungen nicht befolgt werden, kann dies zu schweren Verletzungen oder zum Tod des Fahrradfahrers und/oder Kindes führen.

EL. ΠΡΟΣΟΧΗ! ΤΕΡΑΣΤΙΟΣ ΚΙΝΔΥΝΟΣ!

Η αδυναμία συμμορφώσης με αυτές τις οδηγίες λειτουργίας μπορεί να οδηγήσει σε σοβαρό τραυματισμό ή θάνατο του χειριστή του ποδηλάτου ή/και του παιδιού.

ES. ¡ATENCIÓN! ¡PELIGRO INMINENTE!

El incumplimiento de estas instrucciones de funcionamiento puede provocar lesiones graves o la muerte del usuario de la bicicleta y/o el niño.

FI. HUOMIO! VÄLITÖN VAARA! Näiden käyttöohjeiden noudattamatta jättäminen voi johtaa pyöräilijän ja/tai lapsen vakavaan loukkaantumiseen tai kuolemaan.

FR. ATTENTION! DANGER IMMINENT! Le non-respect de ces instructions peut entraîner des blessures graves ou le décès du cycliste et/ou de l'enfant.

HR. POZOR! NEMINOVNA OPASNOST!

Nepoštivanje ovih uputa za uporabu može dovesti do ozbiljnih ozljeda ili smrti vozača bicikla i / ili djeteta.

HU. FIGYELEM! KÖZVETLEN VESZÉLY ÁLL FENN! A jelen használati utasítás be nem tartása a kerékpárvezető és/vagy a gyermek súlyos sérüléséhez vagy halálához vezethet!

IT. ATTENZIONE! PERICOLO IMMINENTE! Non rispettare le presenti istruzioni per il funzionamento può provocare serie ferite o la morte del ciclista e/o del bambino.

JP. 注意！差し迫った危険があります！ 以下取り扱い説明に準拠いたがめことで、自転車の運転者や/もしくはお子様に重傷、事故死をひきおこす可能性がございます。

LT. DĖMESIO! NEIŠVENGIAMAS PAVOJUS! Nesilaikant šių instrukcijų galima sukelti rimtą ar mirtiną dviratininko ir (arba) vaiko sužalojimą.

NL. ATTENTIE! DREIGEND GEVAAR! Het niet naleven van deze gebruiksaanwijzingen kan leiden tot ernstige verwondingen of het overlijden van de fietser en/of kind.

PL. UWAGA! BEZPOŚREDNIE ZAGROŻENIE! Niezastosowanie się do tych instrukcji może prowadzić do poważnych obrażeń lub śmierci użytkownika roweru i / lub dziecka.

PT. ATENÇÃO! PERIGO EMINENTE. O incumprimento destas instruções de montagem pode provocar lesões graves ou até mesmo a morte do condutor da bicicleta e / ou da criança.

RO. ATENȚIE! PERICOL IMINENT! Nerespectarea acestor instrucțiuni de operare poate duce la accidente grave sau decesul biciclistului și/sau al copilului.

RU. ВНИМАНИЕ! ОПАСНО ДЛЯ ЖИЗНИ! Несоблюдение этого руководства по эксплуатации может привести к серьезным травмам или смерти велосипедиста и/или ребенка.

SK. UPOZORNENIE! BEZPROSTREDNÉ NEBEZPEČENSTVO!

Nedodržanie pokynov v tomto návode na použitie môže viesť k vážnemu zraneniu alebo smrti osoby idúci na bicykli a/alebo dieťaťa.

SL. POZOR! NEPOSREDNA NEVARNOST!

Neupoštevanje navodil za uporabo lahko privede do resnih poškodb ali smrti kolesarja in/ali otroka.

SV. SE UPP! FARA! Om du inte följer denna bruksanvisning så kan det leda till allvarliga skador

eller dödsfall för cykelföraren och/eller barn.

TH. โปรดใส่ใจ! อันตรายใกล้ตัว! หากผู้ใช้ งานสั่นค ำไม่ปฎิบัติตามค ำแนะนำการ ใช้ งาน อาจจะนำไปข้ งการบาดเจ็บ ร้ายแรง หรือเสียชีวิตของผ้ ข้บขี่ จักรยานหรือเด็ก ที่นั่งช อน

TR. DÖKKAT! YAKIN TEHLİKE! Bu kullanım talimatlarına uyulmaması, bisikleti kullanan kişinin ve/veya çocuğun ciddi şekilde yaralanmasına veya

ölümüne yol açabilir.

UK. УВАГА! НЕБЕЗПЕЧНО ДЛЯ ЖИТТЯ! Недотримання цих інструкцій може призвести до серйозної травми або загибелі велосипедиста та/або дитини.

ZH. 注意! 迫在眉睫的危險! 如果不遵守这些操作说明,可能会导致严重的人身伤害,和/或自行车骑手自身和/或儿童的死亡。



EN. OK! CORRECT ASSEMBLY

CS. OK! SPRÁVNÁ MONTÁŽ

DA. OK! KORREKT MONTERING

DE. OK! KORREKTE MONTAGE

EL. ΣΩΣΤΟ! ΣΩΣΤΗ ΣΥΝΑΡΜΟΛΟΓΗΣΗ

ES. OK! MONTAJE CORRECTO

FI. OK! KOKOAMINEN ONNISTUNUT

FR. OK! CORRECTEMENT ASSEMBLÉ

HR. OK! PRAVILNO SASTAVLJANJE

HU. JÓ! HELYES ÖSSZESZERELÉS

IT. OK! CORRETTO ASSEMBLAGGIO

JP. OK! 正確な取り付け方

LT. GERAI! TINKAMAS SURINKIMAS

NL. OK! JUISTE MONTAGE

PL. POPRAWNE! PRAWIDŁOWY MONTAŻ

PT. OK! MONTAGEM CORRECTA

RO. OK! ASAMBLARE CORECTĂ

RU. ПРАВИЛЬНО! ПРАВИЛЬНЫЙ МОНТАЖ

SK. OK! SPRÁVNÁ MONTÁŽ

SL. V REDU! PRAVILNA MONTAŽA

SV. OK! RÄTT MONTERING

TH. การติดตั้งที่ถูกต้อง

TR. UYGUN! DOĞRU MONTAJ

UK. OK! ПРАВИЛЬНА ЗБОРКА

ZH. 可以! 组装正确



EN. NOT OK! FORBIDDEN

CS. NENÍ TO V POŘÁDKU! ZAKÁZANO

DA. IKKE OK! FORBUDT

DE. NICHT OK! VERBOTEN

EL. ΜΗ ΣΩΣΤΟ! ΑΠΑΓΟΡΕΥΕΤΑΙ

ES. NO OK! PROHIBIDO

FI. EI OK! KIELLETTY

FR. NON! INTERDIT

HR. NIJE U REDU! ZABRANJENO!

HU. NEM JÓ! TILOS

IT. NON OK! PROIBITO

JP. エラー! 禁止

LT. NEGERAI! DRAUDŽIAMA

NL. NIET OK! VERBODEN

PL. NIEPOPRAWNE! ZABRONIONE

PT. ERRADO! PROIBIDO

RO. NU ESTE BINE! INTERZIS

RU. НЕПРАВИЛЬНО! ЗАПРЕЩЕНО

SK. NIE JE TO V PORIADKU! ZAKÁZANÉ

SL. NI V REDU! PREPOVEDANO

SV. INTE OK! FÖRBJUDEN

TH. ไม่ถูกต้อง ห้ามกระทำ

TR. UYGUN DEĞİL! YASAK

UK. НЕПРАВИЛЬНО! ЗАБОРОНЯЄТЬСЯ

ZH. 不行! 禁止

Specific Instructions for Use

Spezielle gebrauchsanweisungen



Child das Kind

**recommended
child age**
9 months to 3 years
empfohlenes Alter des Kindes
ab 9 Monaten bis 3 Jahren



**maximum
child height**
maximale Kinderhöhe
93 cm / 36.61"



**maximum
child weight**
maximales Gewicht
des Kindes
15 kg / 33 lb



**always wear your
bicycle helmet**
while riding on the seat
trage immer deinen Fahrradhelmet
beim Fahren auf dem Sitz



Bicycle Fahrrad



COMPATIBLE
Kompatibel



space required
platz Benötigt
35 mm / 1.38"



fits round head tubes
für rundaam Steuerrohr
ø 22-32 mm / 0.87-1.26"
MTB 1-1/8"



26"-29"



EPAC / PEDELEC
max. 25 km/h / 15.5 mph



NOT COMPATIBLE
nicht Kompatibel



drop handlebar
Rennrädern (mit
nach unten
gebogenen Lenker)



**not for
carbon fiber bikes**
nicht für carbon Röhren



**not for bikes
with motor**
(mopeds & scooters)
nicht für Mopeds und Scooter



not for speed pedelecs
> 25 km/h / 15.5 mph
nicht für
Geschwindigkeitpedelecs



**not for
foldable bicycles**
nicht für
faltbare Fahrräder



Bicycle Seat Fahrradsitz



**head tube
mounting system**
für Frontmontage



**reinforced
double-walled seat**
verstärkter
doppelwandiger Sitz



adjustable footrests
in 4 positions
einstellbare Fußstütze
in 4 Positionen



**adjustable 3-point
safety belt**
einstellbarer
3 punkt-Sicherheitsgurt



water-proof cushion
wasserdichtes Kissen



anti-theft system
Diebstahlsicherung



**tool needed
included**
werkzeuge benötigt
enthalten



**tool needed
not included**
werkzeug nicht enthalten



in accordance with
in Übereinstimmung mit
EN14344:2022



WARNING: Front seats reduce the manoeuvrability of the bicycle
WARNUNG: Vordersitze reduzieren die Lenkbarkeit des Fahrrads.



NOT OK
NICHT OK

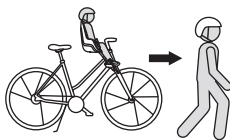

NOT OK
NICHT OK



NOT OK
NICHT OK

Product Index

EN. PRODUCT INDEX

CS. INDEX PRODUKTU

DA. OVERSICHT OVER
PRODUKTET

DE. PRODUKTVERZEICHNIS

EL. ΕΥΡΕΤΗΡΙΟ ΠΡΟΪΟΝΤΟΣ

ES. ÍNDICE DE PRODUCTOS

FI. TUOTELUETTELO

FR. INDEX DU PRODUIT

HR. INDEKS PROIZVODA

HU. TERMÉKMUTATÓ

IT. INDICE DEL PRODOTTO

JP. 製品索引

LT. GAMINIŲ RODYKLĖ

NL. PRODUCTEN INDEX

PL. LISTA PRODUKTÓW

PT. ÍNDICE DO PRODUTO

RO. INDEX PRODUSE

RU. УКАЗАТЕЛЬ ИЗДЕЛИЙ

SK. INDEX PRODUKTU

SL. KAZALO IZDELKOV

SV. PRODUKTINDEX

TH. ดัชนีสินค้า

TR. ÜRÜN DİZİNİ

UK. НЕПРАВИЛЬНО!

ЗАБОРОНЯЄТЬСЯ

ZH. 产品索引

A

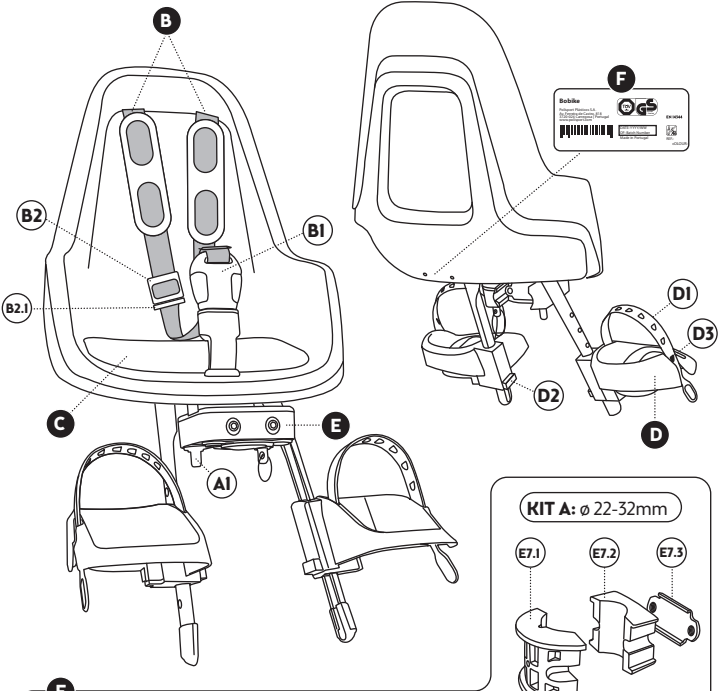

E

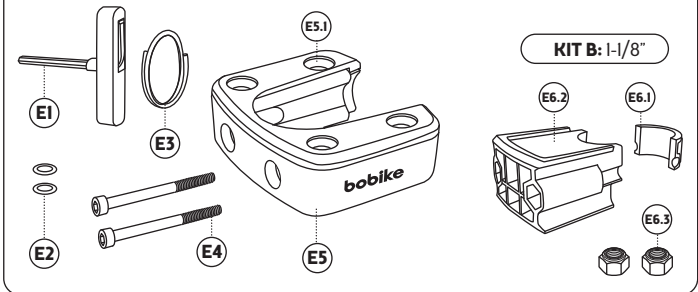

Specific Instructions for Use

Spezielle gebrauchsanweisungen



EN. Carefully follow this quick guide for a correct and safe assembly. Important safety and assembly instructions are listed there. The reading of the instruction's user manual is mandatory.

CS. Pro správné a bezpečné sestavení následujte pozorně tohoto rychlého průvodce. Přečtení průvodce UŽIVATELE je povinné.

DA. Følg omhyggeligt denne hurtigvejledning for en korrekt og sikker montering. Det er obligatorisk at læse brugsanvisningen.

DE. Lesen sie diese Kurzanleitung unbedingt in Zusammenhang mit der Anleitung. Das Lesen der Bedienungsanleitung ist zwingend erforderlich.

EL. Ακολουθείστε προσεκτικά αυτόν τον σύντομο οδηγό για ορθή και ασφαλή συναρμολόγηση. Η ανάγνωση του οδηγού ΧΡΗΣΤΗ είναι υποχρεωτική.

ES. Siga las indicaciones de esta guía de instalación rápida para un montaje adecuado y seguro. La lectura del manual de instrucciones del usuario es obligatoria.

FI. Noudata tämän pikaoppaan ohjeita huolellisesti, jotta tuote voidaan koota oikein ja turvallisesti. Käyttöoppaan lukeminen on pakollista.

FR. Suivez scrupuleusement ce petit guide pour un assemblage sûr et adéquat. La lecture du mode d'emploi de l'instruction est obligatoire.

HR. Pozorno slijedite ovaj kratki vodič za pravilno i sigurno sastavljanje. Čitanje KORISNIČKOG priručnika je obvezno.

HU. A helyes és biztonságos összeszereléshez kövesse figyelmesen ezt a gyors útmutatót. A HASZNÁLATI kézikönyv elolvasása kötelező.

IT. Seguire attentamente questa guida rapida per un montaggio corretto e sicuro. La lettura del manuale d'uso delle istruzioni è obbligatoria.

JP. 本簡易ガイドの指示に慎重に従って、正しく安全に組み立ててください。

必ずユーザーマニュアルをお読みいただきますようお願いいたします。

LT. Atidžiai perskaitykite šį trumpąjį vadovą, nes jame nurodyta, kaip tinkamai ir saugiai pritvirtinti gaminį. Privaloma perskaityti NAUDOTOJO vadovą.

NL. Volg deze beknopte handleiding zorgvuldig

voor een correcte en veilige montage. Het lezen van de gebruikershandleiding van de instructie is verplicht.

PL. W celu przeprowadzenia prawidłowego i bezpiecznego montażu uważnie postępuj zgodnie z niniejszym krótkim przewodnikiem. Przeczytanie instrukcji obsługi jest obowiązkowe.

PT. Siga atentamente as instruções deste quick guide para uma montagem correta. A leitura do manual de instruções do usuário é obrigatória.

RO. Respectați cu atenție acest ghid rapid, pentru o instalare corectă și sigură. Citirea Manualului de utilizare este obligatorie.

RU. Чтобы правильно и безопасно выполнить монтаж, тщательно соблюдайте инструкции данного краткого руководства. Ознакомление с руководством ПОЛЬЗОВАТЕЛЯ является обязательным.

SK. Pre správnú a bezpečnú montáž postupujte podľa tohto stručného návodu. Bezpodmienečne si musíte prečítať používateľský návod.

SL. Za pravilno in varno montažo natančno upoštevajte ta hitri vodnik. Branje UPORABNIŠKEGA priročnika je obvezno.

SV. Följ denna snabbguide noggrant för en korrekt och säker montering. Det är obligatoriskt att läsa bruksanvisningen.

TH. ปฏิบัติตามคู่มือฉบับย่อนี้ อย่างระมัดระวังเพื่อประกอบการที่ถูกต้องและปลอดภัย จำเป็นต้องอ่านคู่มือการใช้งาน

TR. Doğru ve güvenli kurulum için bu hızlı rehberi dikkatle izleyin. KULLANIM kılavuzunun okunması zorunludur.

UK. Щоб правильно й безпечно виконати монтаж, ретельно дотримуйтеся інструкцій, наведених у цьому короткому посібнику. Обов'язково ознайомтеся з інструкціями з використання.

ZH. 为了正确和安全地装配, 请仔细遵守本快速指南。

必須閱讀使用手冊。

1



A

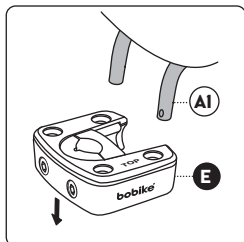
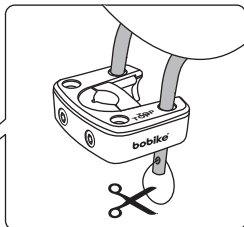
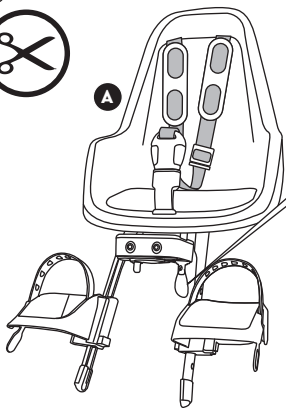

2

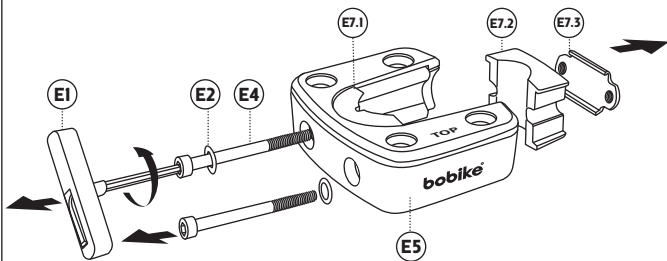

3

OPTION A

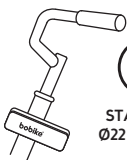

STANDARD
Ø22 - Ø32 mm

KIT A

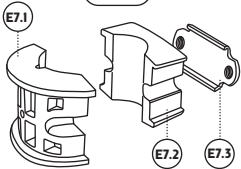

OPTION B

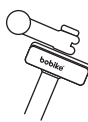

Ø1-1/8"

KIT B

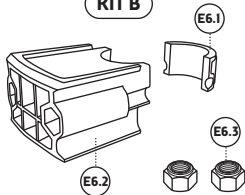

OPTION A

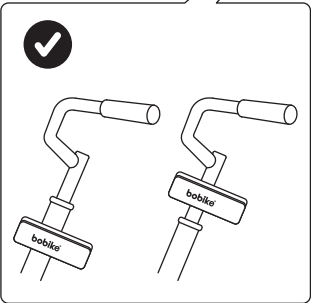
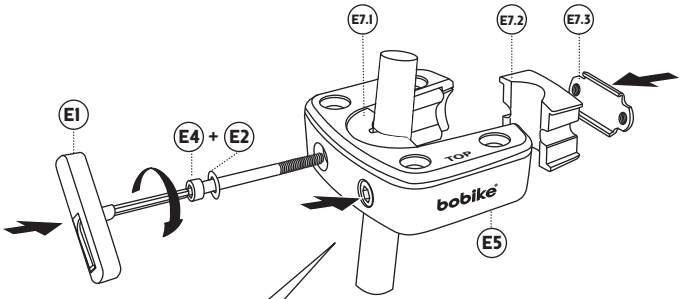

!
TORQUE
6.N.m.

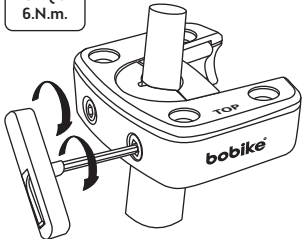

OPTION B

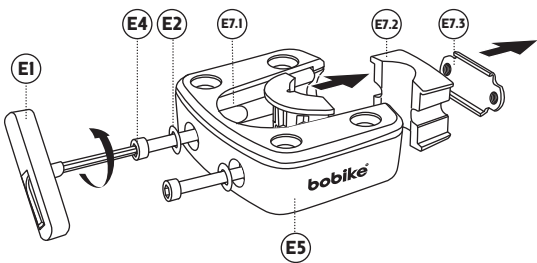
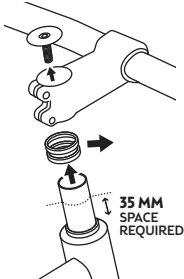
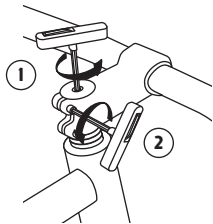

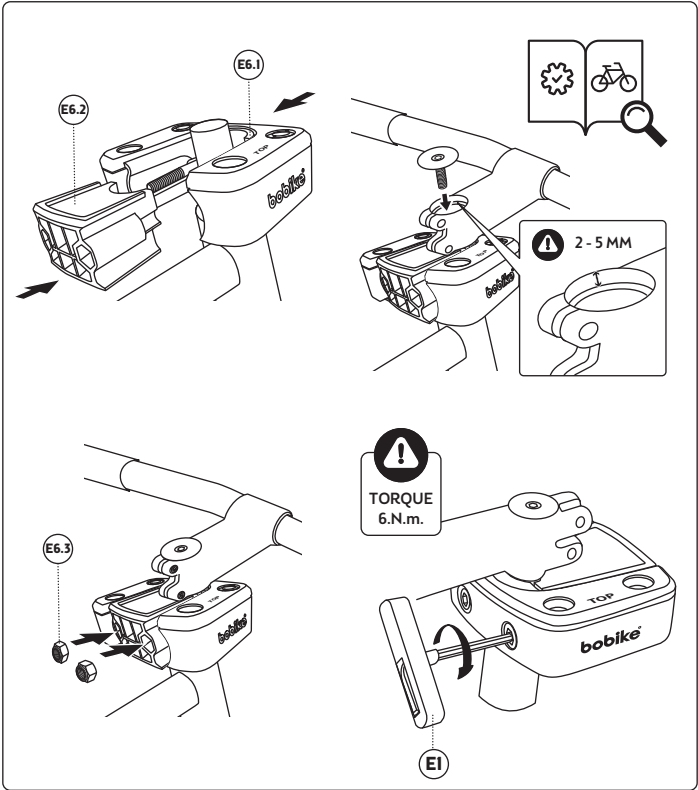
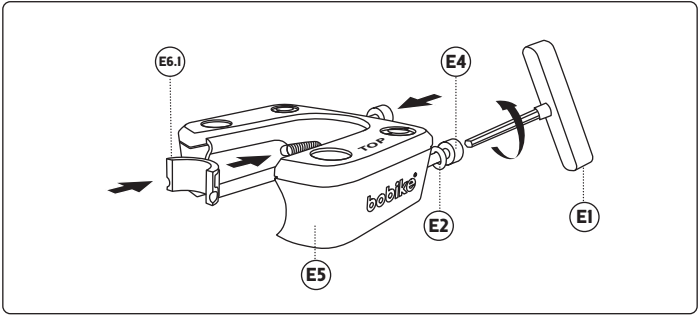
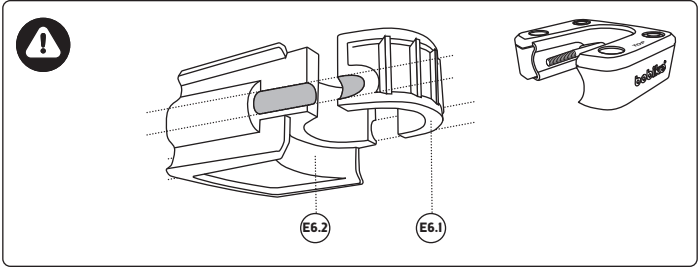

4

OPTION A

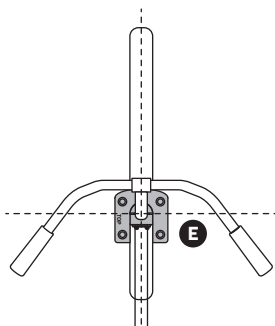
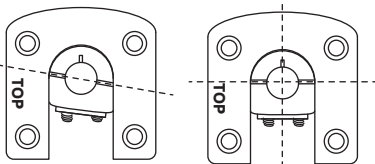

OPTION B

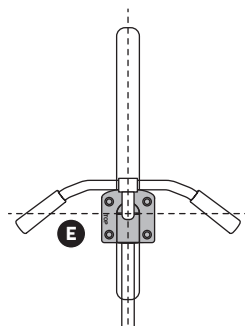
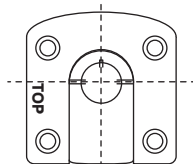

5

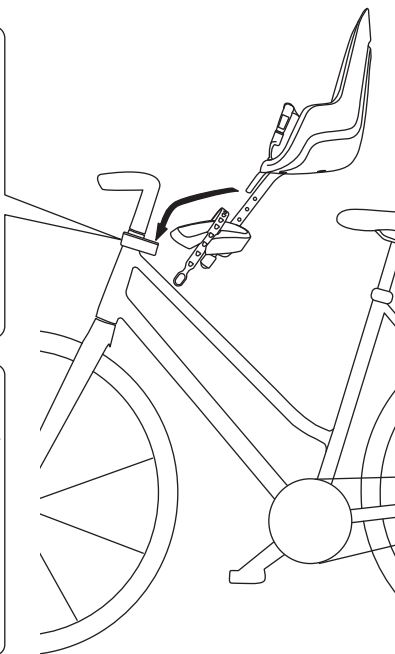
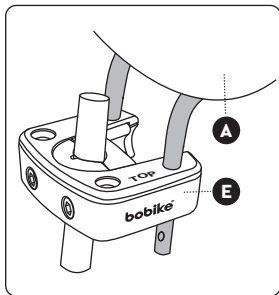
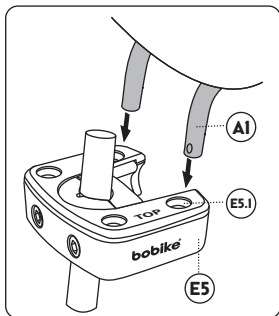

6

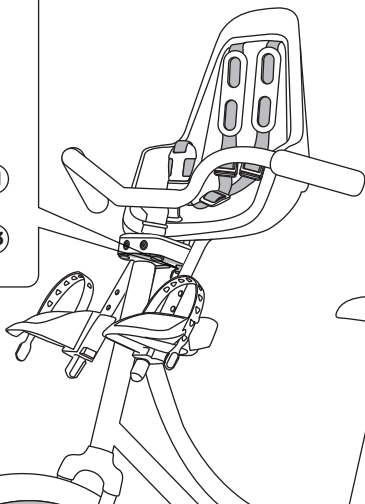
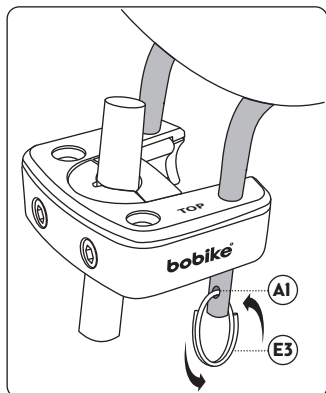

7

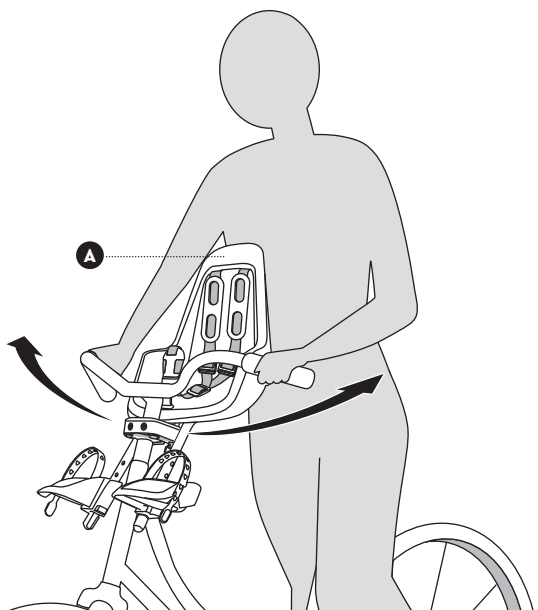

1

OPTION A



How to Secure the Child in the Seat

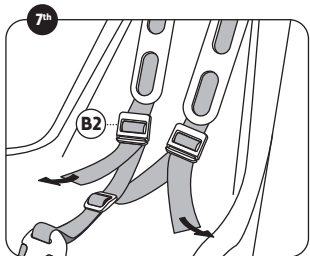
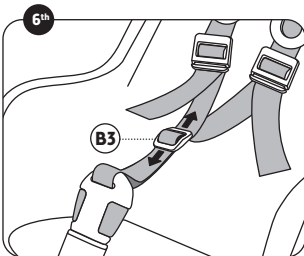
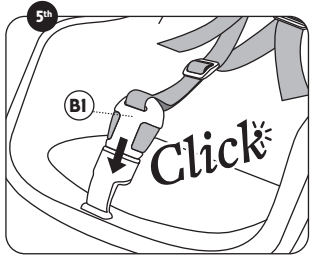
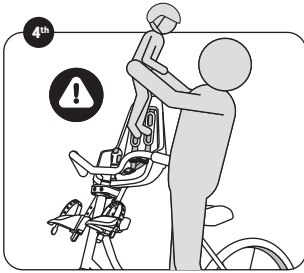
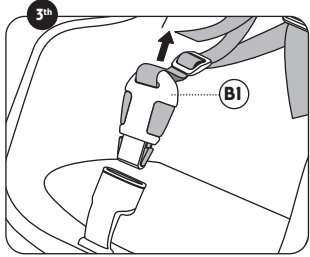
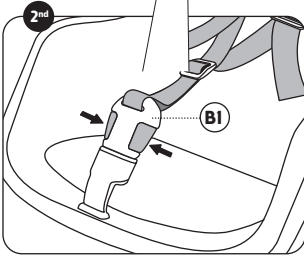
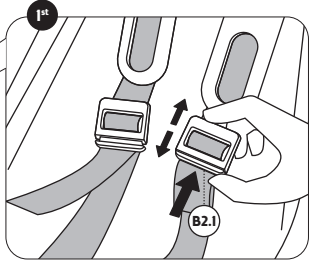
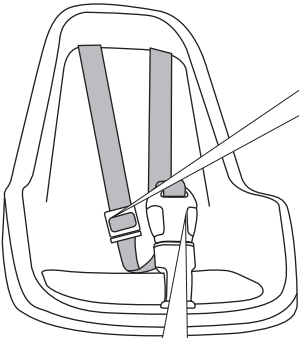

1

OPTION B



**How to Secure the Child
in the Seat**

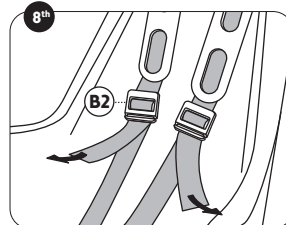
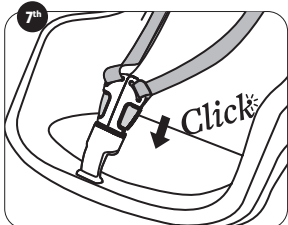
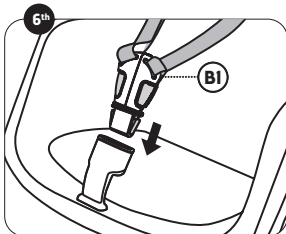
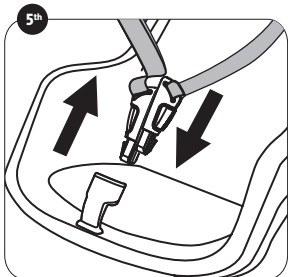
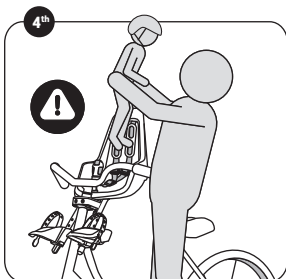
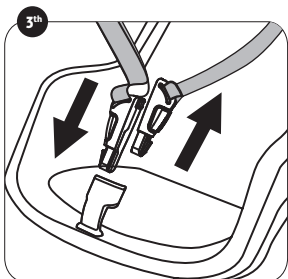
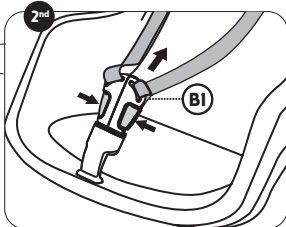
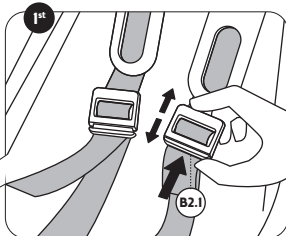
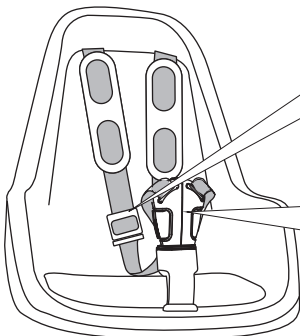

2

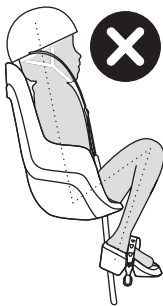
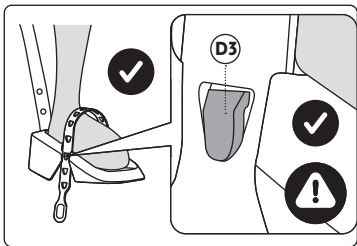
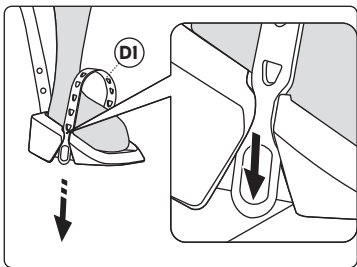
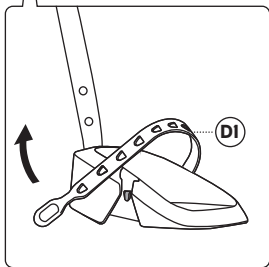
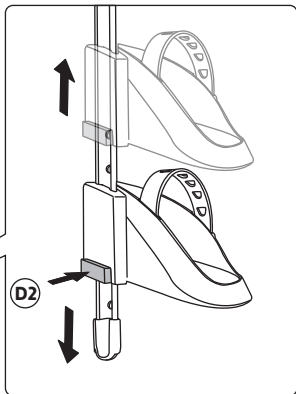
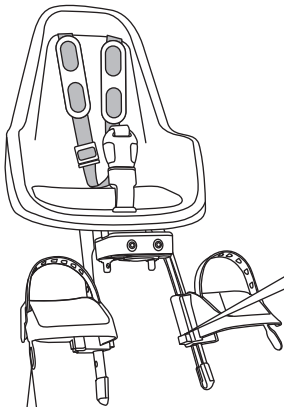

1

 **How to Remove the Seat from bicycle**

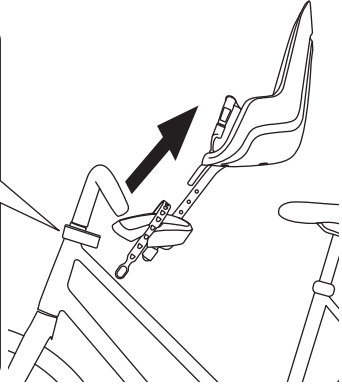
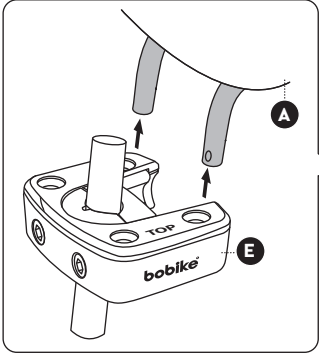
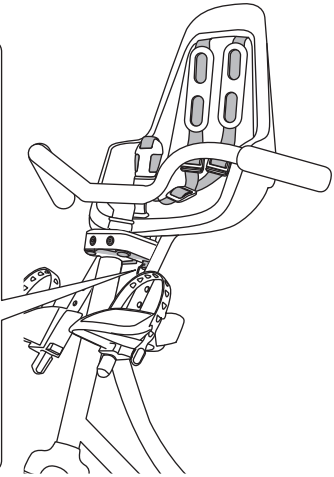
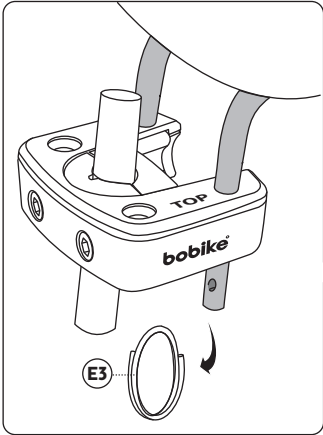

bobike[®]

bicycle safety seats



in accordance with
in Übereinstimmung mit
ENI4344:2022

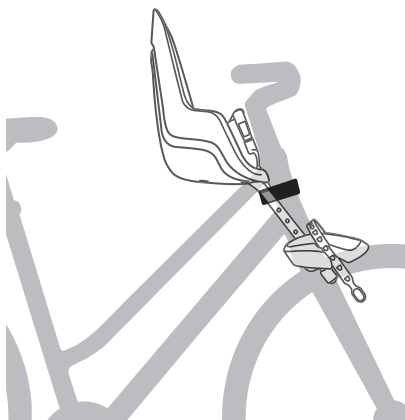

Assembly Instructions
User Manual

Montageanleitung
Gebrauchsanleitung

www.bobike.com

Go[®] mini One[®] mini

head tube mount

Fahrrad kindersitz frontmontage -
Befestigung am Steuerrohr

Specific Instructions for Use

Spezielle gebrauchsanweisungen



EN. The reading of instructions manual is mandatory. Carefully follow this instruction's user manual for a correct and safe assembly. The reading of the quick guide is mandatory.

CS. Přečtení průvodce UŽIVATELE je povinné. Pro správné a bezpečné sestavení pečlivě dodržujte tento uživatelský návod k použití. Přečtení stručného průvodce je povinné.

DA. Det er obligatorisk at læse brugsanvisningen. Følg omhyggeligt denne brugervejledning for en korrekt og sikker montering. Det er obligatorisk at læse hurtiguiden.

DE. Das Lesen der Bedienungsanleitung ist obligatorisch. Befolgen Sie diese Gebrauchsanweisung sorgfältig, um eine korrekte und sichere Montage zu gewährleisten. Das Lesen der Kurzanleitung ist zwingend erforderlich.

EL. Η ανάγνωση του οδηγού ΧΡΗΣΤΗ είναι υποχρεωτική. Ακολουθήστε προσεκτικά το παρόν εγχειρίδιο οδηγιών χρήστη για σωστή και ασφαλή συναρμολόγηση. Η ανάγνωση του σύντομου οδηγού είναι υποχρεωτική.

ES. La lectura del manual de instrucciones es obligatoria. Siga las indicaciones de este manual de instrucciones para un montaje adecuado y seguro. Es obligatorio leer la guía de instalación rápida.

FI. Käyttöoppaan lukeminen on pakollista. Noudata huolellisesti tätä käyttöohjetta oikean ja turvallisen kokoonpanon varmistamiseksi. Pikaoppaan lukeminen on pakollista.

FR. La lecture du Manuel de l'utilisateur est obligatoire. Respectez scrupuleusement les instructions du manuel de l'utilisateur pour un montage conforme et en toute sécurité.

HR. Čitanje KORISNIČKOG priručnika je obvezno. Pažljivo slijedite ovaj korisnički priručnik za ispravnu i sigurnu montažu. Čitanje kratkog vodiča je obavezno.

HU. A HASZNÁLATI kézikönyv elolvasása kötelező. A helyes és biztonságos összeszereléshez kövesse figyelmesen ezt a használati útmutatót. A gyors útmutató elolvasása kötelező.

IT. È obbligatoria la lettura della guida rapida. Seguire attentamente questa guida rapida per un montaggio corretto e sicuro. È obbligatoria la lettura della guida rapida.

JP. 必ずユーザーマニュアルをお読みいただきますようお願いいたします。本ユーザー取扱説明書をよく読み、安全かつ正しく組み立ててください。必ずクイックガイドをお読みいただきますようお願いいたします。

LT. Privaloma perskaityti NAUDOTOJO vadovą. Atidžiai laikykities šio naudotojo vadovo nurodymų, kad surinktumėte teisingai ir saugiai. Privaloma perskaityti trumpąjį vadovą.

NL. Het is verplicht om de gebruikershandleiding te lezen. Volg zorgvuldig de instructies in deze gebruikershandleiding voor een correcte en veilige montage. Het is verplicht om de korte handleiding te lezen.

PL. Przeczytanie instrukcji obsługi jest obowiązkowe. W celu prawidłowego i bezpiecznego montażu należy dokładnie stosować się do niniejszej instrukcji obsługi. Przeczytanie skróconej instrukcji jest obowiązkowe.

PT. A leitura do manual de instruções do usuário é obrigatória. Deve seguir atentamente estas instruções de montagem para uma montagem correta e segura da cadeira. A leitura do guia rápido (Quick Guide) é obrigatória.

RO. Citirea Manualului de utilizare este obligatorie. Respectați cu atenție acest ghid rapid, pentru o instalare corectă și sigură. Citirea manualului de utilizare este obligatorie.

RU. Ознакомление с руководством ПОЛЬЗОВАТЕЛЯ является обязательным. Следуйте инструкциям руководства пользователя для корректного и безопасного монтажа. Ознакомление с кратким руководством является обязательным.

SK. Bezpodmienečne si musíte prečítať používateľský návod. Pre správnu a bezpečnú montáž postupujte dôkladne podľa tohto návodu na použitie. Bezpodmienečne si musíte prečítať stručný návod.

SL. Branje UPORABNIŠKEGA priročnika je obvezno. Za pravilno in varno montažo natančno upoštevajte ta navodila za uporabo. Branje kratkega vodiča je obvezno.

SV. Det är obligatoriskt att läsa bruksanvisningen. Följ denna bruksanvisning noggrant för en korrekt och säker montering. Det är obligatoriskt att läsa denna snabbguide.

TH. จำเป็นต้องอ่านคู่มือการใช้งาน ไทย โปรดปฏิบัติตามคู่มือการใช้งานอย่างระมัดระวัง เพื่อประกอบให้ถูกต้องและปลอดภัย จำเป็นต้องอ่านคู่มือฉบับยอนนี้

TR. KULLANIM kılavuzunun okunması zorunludur. Doğru ve güvenli bir montaj için bu kullanim kılavuzuna dikkatli bir şekilde uyunuz. Hızlı başlangıç kılavuzunun okunması zorunludur.

UK. Обов'язково ознайомтеся з інструкціями з використання. Виконуйте інструкції посібника з експлуатації для коректного та безпечного монтажу. Ознайомлення зі скороченим посібником є обов'язковим.

ZH. 必須閱讀使用手冊。仔細遵循本使用說明手冊，進行正確且安全安裝。必須閱讀快速指南

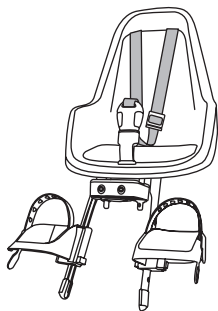

Go® mini

head tube mount

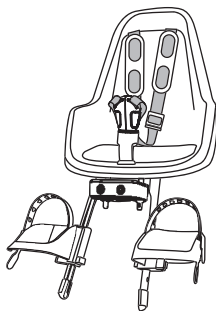

One® mini

head tube mount



Mounting Instructions



Mounting Instructions



Extended Warranty

register your seat at
www.bobike.com
and get
1 extra warranty year



Assembly Instructions

User Manual

Montageanleitung
Gebrauchsanleitung

EN. pag.4
CS. pag.8
DA. pag.12
DE. pag.16
EL. pag.20
ES. pag.24
FI. pag.28

FR. pag.32
HR. pag.36
HU. pag.40
IT. pag.44
JP. pag.48
LT. pag.52
NL. pag.56

PL. pag.60
PT. pag.64
RO. pag.68
RU. pag.72
SK. pag.76
SL. pag.80
SV. pag.84

TH. pag.88
TR. pag.92
UK. pag.96
ZH. pag.100



Go[®] mini & One[®] mini

EN

Table of Contents of Product

A. Main seat	E3. Split ring
A1. Steel fixing rod ends	E4. 2 x M6 bolts
B. Retention system harness	E5. Mounting block body
B1. Safety buckle	E5.1 Holes to insert the A1 rods
B2. Height strap adjusters	E6. Kit B - for MTB Bicycle - 1-1/8"
B2.1. Adjustment button	E6.1 Front spacer of KIT B
C. Cushion	E6.2 Rear fastening part of KIT B
D. Footrest	E6.3 2 x nuts for KIT B
D1. Footrest strap	E7. Kit A - Standard for Ø 22-32 mm handlebars
D2. Footrest adjustment button	E7.1 Front spacer of KIT A
D3. Footrest strap fixing peg	E7.2 Rear fastening part of KIT A
E. Mounting block	E7.3 Steel fastening plate for KIT A
E1. Key	F. Batch serial number
E2. 2 x Washers	

ATTENTION

This product contains small parts like bolts, plastic bags, and small packaging hangers. Keep them out of reach of children to avoid suffocation hazards.

Specific Instructions For Mounting

- This child bicycle seat must not be mounted in folding bicycles.
- This child bicycle seat must not be mounted to bicycles fitted with rear shock absorbers.
- This child bicycle seat must not be mounted to motorized vehicles such as mopeds and scooters.
- This child bicycle seat must not be mounted in bicycles with triangular, square, or carbon fiber frames.
- This child bicycle seat is only suitable for carrying children with a maximum weight of 15 Kg, and a maximum height of 93cm (and children with recommended ages ranging from 9 months up to 3 years of age - with the weight and height as the decisive variables).
- This child bicycle seat must be assembled on bicycles with round frames with diameters ranging from Ø22 to Ø32 mm.
- The child bicycle seat must be assembled on bicycles with wheels with diameters of 26", 27,5", 28 and 29".
- The total weight of the cyclist and the child transported must not exceed the maximum

permitted load permitted for the bicycle. Information on the maximum load can be found in the operating instructions of the bicycle. You can also contact the manufacturer for this question.

- The seat may only be mounted on a bicycle suitable for the attachment of such additional loads. Please consult your bicycle instructions manual.
- The position of the child bicycle seat must be adjusted so that the bicycle rider does not touch the child bicycle seat with the feet when in motion.
- It's very important to correctly adjust the seat and its component parts for optimum comfort and safety of the child. It's also important that the seat does not slope forward so that the child does not tend to slide out of it. It is also important that the backrest slope backward slightly.
- Check if all parts of the bicycle function correctly with the child bicycle seat mounted.
- Check the instructions of the bicycle, and if you have any doubts about fitting the child bicycle seat to your bicycle, please contact your bicycle supplier for further information.

Specific Instructions for Mounting the Seat in the Bicycle

1. Cut the security device so as to remove the mounting block (E) from the steel rod (A1). Then, pull the mounting block (E) down to release it.
2. Remove the 2 bolts (E4) and washers (E2) from the mounting block (E). Use the key (E1).
3. Choose kit A or B. Consider whether your bike

allows the Standard Kit (Option A) to be fitted or, in the case of an MTB bike, whether the special kit (Option B) is required.

Option A: Assembling with standard kit for Ø 22-32mm steering tubes.

First, make sure that the body of the block (E5) faces

up - the word "TOP" must face up. Then make sure that the front spacer of KIT A (E7.1) is correctly applied to the body of the Mounting Block (E5) as shown. Then offer up the assembly to the steering tube. Next offer up the rear part (E7.2 + E7.3) so that the block entirely surrounds the steering tube. Then insert the 2 bolts (E4) and washers (E2) into the mounting block (E).

Finally tighten the bolts using the key (E1). Make sure that the mounting block (E) is tightly fixed and does not move - correct tightening is extremely important for the child's safety. We recommend tightening with a 6 N.m torque. **This step is extremely important for child and cyclist safety.**

Option B: Assembling the 1-1/8" kit on an MTB bike steering tube.

Firstly, if necessary, remove the handlebar to obtain the required space to assemble the block - remove the original spacers of the steering tube. Then loosen the bolts to remove the block (E7.1 + E7.2 + E7.3) that is by default applied to the metallic block. No need to remove the bolts.

Before inserting the Kit B (E6.1 + E6.2), make sure the two parts are aligned as shown in the picture and that the slots of both coincide.

Correctly place the front spacer of Kit B (E6.1) in the body (E5) of the block. The slot must be at the bottom to accommodate the bolts.

Make sure that the mounting-block body (E5) faces up - the word "TOP" must face up. Then place the kit on the steering tube as shown.

Position the mounting block (E5) as shown and slot in the rear part of Kit B (E6.2). Make sure that the slot of this part is at the bottom, aligned with the smaller part and with the bolts already inserted into the block (E5).

Having positioned the block (E5) and its Kit (E6), it will now be subject to final tightening. For the purpose place the nuts (E6.3) in the corresponding rear holes of the larger part of the Kit (E6.2). Please note that these nuts are self-threading, so they must be correctly fitted - the blue circle must face out.

Finally tighten the bolts using the key (E1). Make sure that the mounting block (E) is tightly fixed and does not move - correct tightening is extremely important for the child's safety. We recommend tightening with a 6 N.m torque. **This step is extremely important for child and cyclist safety.**

4. Having concluded option A or option B, make sure that the mounting block (E) is secure and properly aligned with the handlebar and the wheel. The mounting block (E) must be fitted as low as the steering tube allows.

5. To assemble the child seat insert the two ends of the steel rod (A1) of the child seat into the corresponding holes (E5.1) of the mounting block (E5). You will hear a slight click when the operation is complete and you will see that the ends of the steel rod (A1) appear beneath the mounting block (E).

6. Having fitted the child seat (A) to the mounting block (E), conclude this stage by inserting the safety ring (E3) in the hole at the end of the steel rod (A1). This step is extremely important for the child's safety. Make sure the child seat is upright.

7. Then sit on the bike and make sure that steering and braking are not affected by any component of the child seat. Also make sure that there is enough space for the child between the seat and the handlebars.

How to safely place and secure the child on the seat

1. To safely place the child on the seat you must place the bicycle on flat and solid ground for maximum bicycle stability. Even if your bicycle offers robust quick stands, you must always hold the bicycle, while placing/ removing the child. You must carry your child in your lap and safely place him on the seat. It's forbidden for the child to climb alone on the bicycle or using the footrests to reach the seat. To place the child in the seat, first fully extend the retention system harness (B), by pressing the adjuster button (B2.1) of the belt guide (B2), then pull it up - this makes it easier to put the child in the seat.

Option A: Open the safety buckle (B1) by pressing the safety buckle button. Seat the child, place the shoulder straps and then close the safety buckle, adjust the belt length using the strap adjusters, so that your child is securely restrained.

Option B: Open the safety buckle (B1) by pressing the safety buckle button. After releasing the buckle, detach both sides by sliding one up and the other down. Seat the child, place the shoulder straps and then connect it by sliding the two parts of the buckle together and close the safety buckle. Before fastening the buckle, ensure that both sides are securely connected.

Before starting the journey, always check that the child is secured and that the belt is snug but not so tight that it hurts the child. According to the child growth, current height, and weight, you can adjust the height of the retention system harness (B) on all the strap adjusters (B2), by pulling up or down the straps until reaching the desired size.

2. To remove the footrest strap, lift it slightly to release it from the footrest peg (D3) and slide it upwards to disengage it from the footrest slot (D). Put the child's foot in place. To fix the strap (D1), place its narrower part of the footrest slot. Then pull the strap down to fasten the appropriate hole to the footrest pin (D3). On conclusion of these steps the footrest strap (D1) is securely fastened to the peg (D3).

Next, adjust the height of the footrest to the child's size. For the purpose, press the footrest button (D2) and slide the footrest (D) up or down as appropriate. Release the button to fix the footrest (D) in the desired position. You will hear a slight click when the operation is complete and the button (D2) will jump to its normal position. **Note** - The chosen position should cause the child's knee to be slightly straighter rather than bent, a more comfortable position.

How to Remove the Seat from the Bicycle

1. To remove your child seat remove the split ring (E3) and pull the child seat upwards and backwards to release it from the mounting block (E).



Attention

Make sure you have followed and fulfilled all the instructions given. When done so, the child bicycle seat is ready for use.

IT IS MANDATORY TO READ the following chapter on safety instructions about using your child bicycle seat.

Specific Instructions for Use

- Remove the non-safety-related stickers from the child bicycle seat before use.
- The rider must be at least 16 years of age.
- Check for any laws and regulations that might be in force in your country, relating to the carrying of children in seats attached to cycles.
- Carry only children that can sit unaided for a longer period, at least as long as the intended cycle journey.
- Do not carry a child less than 9 months of age in this child bicycle seat. To be a passenger, the child must be able to sit up straight with the head held upright while wearing a bicycle helmet. A doctor should be consulted if the child's growth is questionable.
- Make sure that the weight and height of the child do not exceed the maximum capacity of the seat, and check this at regular intervals. Check the weight of the child before using the child seat. Under no circumstances should you use the child bicycle seat to transport a child whose weight is above the permissible limit.
- Make sure to check from time to time that the weight and height of the child do not exceed the maximum permissible load of the seat.
- Make sure that it is not possible for any part of the child's body or clothing to come into contact with moving parts of the seat or bicycle and check this as the child grows.
- You must cover any sharp or pointy objects on the bicycle (e.g. frayed cables) that may be reached by the child, in any situation.
- When the child bicycle seat is not in use, fasten the waist buckle of the security harness to prevent the straps from dangling and entering in contact with some turning part of the bicycle as wheels, brakes, etc. as these may be a hazard to the cyclist.
- Secure the child into child bicycle seat ensuring that all the safety belts and straps applied firmly but not so tight as to cause discomfort to the child.
- Check the security of fasteners frequently.
- You must ensure that you always use the restraint system, and that the child is secured in the seat.
- Dress the child in proper clothes according to weather conditions.
- Children in child seats need to be more warmly dressed than riders of cycles and should be protected from rain.
- Remove the seat when transporting the bicycle by car (outside the car). Air turbulence might damage the seat or loosen its fastenings or other suspended elements, which could lead to an accident.
- Accompanying persons should carefully consider stability / balance when placing the child on the bike in the seat.
- Make sure that children wear a suitable helmet that complies with EN 1078:2012+A1:2012 while riding in the seat. Not wearing a helmet exponentially increases the risk of death, long-term disability, head trauma, or other injuries. As bicycle seat manufacturers, we care about the safety of seat passengers, so we strongly recommend that children wear properly fitted and fastened bicycle helmets.
- The seat and cushion can get hot if under the sun for a long time. Make sure that they are not too hot before seating the child.
- This child seat is not suitable for use during sporting activities, or in extreme conditions as per example: enduro, hard mountain biking, big road holes, jumps and off-road ways.
- When riding for the first time with the seat fitted - to test ride the cycle in a safe/quiet environment before riding on the highway.
- When the steering angle to each side is reduced to less than 45°, change the type of handlebar.



WARNINGS

WARNING: Do not attach any additional luggage to the child seat. If you carry extra luggage, the bicycle's carrying capacity must not be exceeded, and we recommend that it be placed at the back of the bike.

WARNING: Do not modify the seat.

WARNING: The cycle could behave differently with a child in the seat

particularly with regarding to balance, steering and braking.

WARNING: Never leave the cycle parked with a child in the seat unattended.

WARNING: For any form of crack or if the surface starts to deconstruct, this indicates that the life of the seat has been reached and it should be



WARNINGS

replaced. A professional shall be contacted in case of doubt.

WARNING: Always check the surface temperature of the seat before any use.

WARNING: This child seat is not suitable for use during sporting activities.

WARNING: Always ensure that the head of your child is supported in reclined position.

WARNING: The movability of the handlebar could be reduced by the seat.

WARNING: Additional security devices are always to be attached.



Attention

Failure to comply with these operating instructions can lead to serious injury or death of the bicycle operator and/or child. Bobike is not liable for any damage to the product or persons resulting from improper installation, storage, or assembly (non-compliance with assembly instructions), improper maintenance, misuse or

use not in compliance with the technical or use specifications (non-compliance with maintenance and care instructions), modifications or repairs made by you or a third party. If you have any doubt, please get in contact with us or with your local shop so that we can assist you to assure you and your child safety while riding with the bicycle seat.

Maintenance

To keep the child bicycle seat in good working condition and to prevent accidents we recommend the following:

- Regularly check the mounting system of the seat to the bicycle to make sure it is in perfect condition.
- Check all the components to see if they work properly. Do not use the seat if any of the components are damaged. Damaged components must be replaced. To replace them you need to

visit your local authorized **Bobike** dealer to get the correct components for replacement. You can find them on the website: www.bobike.com.

- If you have suffered an accident with your bicycle and safety seat, we advise you to get a new safety seat. Even if there is no visible damage to the seat.
- Clean the seat with soap and water (do not use abrasive, corrosive, or toxic products). Leave it to dry at room temperature.

Warranty

3-YEAR WARRANTY: All mechanical components against manufacturer defects only. Register your product at www.bobike.com.

+ 1 EXTRA WARRANTY YEAR: Register your seat at www.bobike.com and get one more warranty year.

Important: you must register within 2 months of the date of purchase to receive the Bobike Extra Year Warranty.

WARRANTY CLAIMS

To obtain warranty service, you must have your original sales receipt. Items returned without a sales receipt will assume that the warranty begins on the date of manufacture. All warranties will be void if the

product is damaged due to user crash, abuse, system modification, or used in any way not intended as described in this operating manual.

To make sure you have all the required information to activate the warranty you need to keep the information that you have in your Traceability information label (F). You can also record here the info.

O.F. _____

Date _____

* The specifications and design are subject to change without notice. Please contact Bobike for any questions.



Go[®] mini & One[®] mini

CS.

Obsah Balení

- | | |
|--|---|
| A. Hlavní sedačka | E3. Pérový kroužek |
| A1. Konce ocelové fixační tyčinky | E4. 2 x M6 šrouby |
| B. Postrž zadržného systému | E5. Tělo montážního bloku |
| B1. Bezpečnostní spona | E5.1 Otvory pro vsazení tyčinek A1 |
| B2. Seřizovač výškového popruhu | E6. Sada B - pro horské kolo - Ø1-1/8" |
| B2.1. Tlačítko pro nastavení | E6.1 Přední mezikus sady B |
| C. Polštář sedadla | E6.2 Zadní upevňovací díl sady B |
| D. Opěrka nohy | E6.3 2 x matice pro sadu B |
| D1. Řemínek opěrky nohy | E7. Sada S - Standard pro řídítka Ø 22-32 mm |
| D2. Nastavovací tlačítko nožní opěrky | E7.1 Přední mezikus sady A |
| D3. Tlačítko popruhu opěrky chodidla | E7.2 Zadní upevňovací díl sady A |
| E. Montážní blok | E7.3 Ocelová upínací podložka pro sadu A |
| E1. Klíč | F. Informace o dohledatelnosti |
| E2. 2 x podložky | |

UPOZORNĚNÍ

Tento výrobek obsahuje malé části, jako jsou šrouby, plastové sáčky a malé závěsy na obaly. Balicí materiál uchovávejte mimo dosah dětí, abyste předešli riziku udušení.

Zvláštní Pokyny Pro Montáž

- Tato dětská cyklosedačka nesmí být montována na skládací kola.
- Tato dětská cyklosedačka nesmí být užívána na EPAC / Pedelecs při rychlostech nad 25 km/h / 15,5 mph.
- Tato dětská cyklosedačka nesmí být instalována na kolo se zadními tlumiči.
- Tato dětská cyklosedačka nesmí být montována na motorová vozidla, jako jsou mopedy a skútry.
- Tato zadní dětská cyklosedačka nesmí být instalována na kolo s hranatým nebo čtvercovým rámem nebo rámem z uhlíkového vlákna.
- Tato dětská cyklosedačka je vhodná pouze pro převoz dětí o maximální hmotnosti 15 kg a o maximální výšce 93 cm (doporučený věk dětí je 9 měsíců až 3 roky, přičemž váha a výška dítěte jsou rozhodujícími faktory).
- Tato zadní dětská cyklosedačka nesmí být instalována na kolo s oválným rámem s průměrem od 28 do 32 mm.
- Dětskou sedačku lze namontovat na jízdní kola o průměru kol 26", 27,5", 28" a 29".
- Celková hmotnost cyklisty a přepravovaného dítěte

nesmí překročit maximální dovolenou užitnou hmotnost jízdního kola. Informace o maximální užité hmotnosti jízdního kola najdete v návodu použití jízdního kola a nebo můžete kontaktovat výrobce/dovozce jízdního kola.

- Sedačka může být uchycena pouze na jízdní kolo, které je uzpůsobeno pro její uchycení. Zkontrolujte prosím údaje v příručce pro vaše jízdní kolo.
- Rovněž zkontrolujte umístění sedačky, při šlapání nesmíte kopat do sedačky.
- Je velmi důležité správně nastavit sedačku a její komponenty k zajištění optimálního pohodlí dítěte. Je rovněž důležité, aby se sedačka nenakláněla dopředu a dítě z ní nevyklouzávalo. Je rovněž důležité, aby bylo zadní opěradlo nakloněno mírně dozadu.
- Před jízdou vždy zkontrolujte funkčnost Vašeho kola a rovněž upevnění a nastavení sedačky.
- Zkontrolujte návod použití jízdního kola a jestliže máte jakékoli pochybnosti ohledně uchycení dětské sedačky na jízdní kolo, kontaktujte výrobce/dovozce jízdního kola.

Specifické pokyny pro montáž sedačky na jízdní kolo

1. Rozstříhnete bezpečnostní prvek tak, aby bylo možné sejmout montážní blok (E) z ocelové tyčinky (A1). Pak stáhněte montážní blok (E), aby se uvolnil.
2. Z montážního bloku (E) odstraňte 2 šrouby (E4) a podložky (E2). Použijte klíč (E1).
3. Zvolte sadu A nebo B. Zvažte, zda vaše kolo

umožňuje montáž standardní sady (varianta A), nebo v případě horského kola, zda je nutné použít speciální sadu (varianta B).

Varianta A: Montáž standardní sady pro sloupek řízení Ø 22-32 mm.

Nejdříve se ujistěte, že tělo bloku (E5) směřuje nahoru

- slovo "TOP" musí mířit nahoru. Pak se ujistěte, že přední mezikus sady A (E7.1) je správně nasazen na tělo montážního bloku (E5), viz obrázek. Potom umístíte komplet na sloupek řízení.

Dále umístíte zadní díl (E7.2 + E7.3) tak, aby blok zcela obemknu sloupek řízení. Pak do montážního bloku (E) zasuňte 2 šrouby (E4) a podložky (E2).

Nakonec dotáhněte šrouby klíčem (E1). Zkontrolujte, zda je montážní blok (E) pevně připevněn a nepohybuje - pro bezpečnost dítěte je nesmírně důležité správné utažení. Doporučujeme točivý moment 6 N.m. **Tento krok je nesmírně důležitý pro bezpečnost dětí a cyklistů.**

Varianta B: montážní sada na horské kolo se sloupkem řízení Ø 1-1/8".

Je-li to nezbytné, nejdříve demontujte říditka, abyste získali dostatek místa pro sestavení bloku - odstraňte původní distanční podložky sloupku řízení.

Poté povolte šrouby, aby bylo možné odstranit blok (E7.1 + E7.2 + E7.3), který je standardně uložen do kovového bloku. Šrouby není třeba odstraňovat.

Před vsazením sady B (E6.1 + E6.2) se ujistěte, zda jsou obě části zarovnané tak, jak je znázorněno na obrázku a že drážky obou částí se kryjí.

Správně umístíte přední distanční podložku sady B (E6.1) do těla (E5) bloku. Drážka musí být v dolní části, aby bylo možné šrouby umístit. Zkontrolujte, zda tělo montážního bloku (E5) směřuje nahoru - slovo "TOP" musí mířit nahoru. Pak sadu usadte na sloupek řízení, jak je uvedeno na obrázku.

Montážní blok (E5) umístíte podle obrázku a drážku do zadního dílu sady B (E6.2). Ujistěte se, že drážka tohoto dílu je na spodní straně a je vyrovnaná s menším dílem a šrouby již byly vloženy do bloku (E5).

Po umístění bloku (E5) a jeho sady (E6), bude teď třeba provést konečné dotažení. Z tohoto důvodu vsadte matice (E6.3) do odpovídajících zadních otvorů většího dílu sady (E6.2). Všimněte si, že tyto matice jsou samořezné, takže musí být správně nasazeny - modrý kroužek musí směřovat ven.

Nakonec dotáhněte šrouby klíčem (E1). Zkontrolujte, zda je montážní blok (E) pevně připevněn a nepohybuje - pro bezpečnost dítěte je nesmírně důležité správné utažení. Doporučujeme točivý moment 6 N.m. **Tento krok je nesmírně důležitý pro bezpečnost dětí a cyklistů.**

4. Po dokončení prací s variantou A nebo B se ujistěte, že montážní blok (E) je bezpečně upevněný a správně vyrovnaný s říditky a kolem. Montážní blok (E) musí být připevněn tak nízko, jak to jen sloupek řízení umožňuje.

5. Při montáži dětské sedačky dále pokračujte následovně: zasuňte oba konce ocelové tyčinky (A1) dětské sedačky do příslušných otvorů (E5.1) montážního bloku (E5). Při dokončení tohoto úkonu uslyšíte nepatrné cvaknutí a uvidíte, že se konce ocelové tyčinky (A1) objeví pod montážním blokem (E).

6. Po usazení dětské sedačky (A) do montážního bloku (E) dokončete tuto fázi vsazením pojistného kroužku (E3) do otvoru na konci ocelové tyčinky (A1). Tento krok je velmi důležitý pro bezpečnost dítěte. Zkontrolujte, zda je dětská sedačka ve vzpřímené poloze.

7. Pak si sedněte na kolo a ujistěte se, že dětská sedačka nikterak neovlivňuje řízení ani brzdění. Také zkontrolujte, zda dítě má mezi sedačkou a říditky dostatek místa.

Jak Bezpečně Usadit Dítě Do Sedačky

1. Pro bezpečné usazení dítěte do sedačky je nutné jízdní kolo postavit na rovný a pevný podklad, aby byla zajištěna maximální stabilita. I když je vaše jízdní kolo vybaveno robustními rychloupínacími stojany, musíte při umísťování/vytahování dítěte ze sedačky kolo vždy držet. Dítě musíte mít na klíně a z něj ho bezpečně usadit do sedačky. Je zakázáno, aby dítě samo ležlo na kolo nebo využitím opěrek nohou dosáhlo na sedačku. Chcete-li umístit dítě do sedačky, nejprve zcela uvolněte postroj zádržného systému (B) tak, stisknutím seřizovacího tlačítka (B2.1) vodítka pásu (B2) a jeho vytažením nahoru - tím snadněji umístit dítě do sedačky.

Varianta A: Otevřete bezpečnostní sponu (B1) pomocí stlačení tlačítka bezpečnostní spony. Posadte dítě, položte na něj ramenní a boční popruhy a uzavřete bezpečnostní sponu, upravte délku pásů pomocí seřizovačů popruhů tak, aby bylo dítě bezpečně zajištěno.

Varianta B: Otevřete bezpečnostní sponu (B1) pomocí stlačení tlačítka bezpečnostní spony. Po uvolnění spony odpojte obě strany tak, že jednu posunete nahoru a druhou dolů. Posadte dítě, umístíte ramenní popruhy a pak je spojte posunutím obou částí spony k sobě a zavřete bezpečnostní sponu. Před zajištěním spony se ujistěte, že obě strany jsou pevně spojeny. Upravte délku pásů

pomocí seřizovačů popruhů tak, aby bylo dítě bezpečně zajištěno.

Před zahájením cesty vždy zkontrolujte, že je dítě zajištěno a že pásy jsou utaženy, ale ne natolik, aby působily dítěti bolest. Podle růstu dítěte, jeho aktuální výšky a hmotnosti můžete nastavit výšku popruhů zádržného systému (B) na všech seřizovačích popruhů (B2) tak, že popruhy stáhnete nahoru nebo dolů, dokud nedosáhnete požadované velikosti.

2. Chcete-li odstranit pásek nožní opěrky, zvedněte ho mírně, aby se uvolnil z trnu nožní opěrky (D3) a posunujte ho nahoru, čímž se vysune z drážky opěrky (D). Dejte nohu dítěte na místo. Chcete-li pásek (D1) nasadit, zasuňte jeho uší část do drážky nožní opěrky. Poté zatáhněte pásek dolů a fixační trn pásu nožní opěrky (D3) zasuňte do odpovídajícího otvoru. Nyní je pásek nožní opěrky (D1) bezpečně připevněn na trn (D3). Dále upravte výšku nožní opěrky podle velikosti dítěte. Za tímto účelem stiskněte tlačítko nožní opěrky (D2) a posuňte nožní opěrku (D) podle potřeby nahoru nebo dolů. Uvolněním tlačítka zajistíte nožní opěrku (D) v požadované pozici. Při dokončování tohoto kroku uslyšíte nepatrné cvaknutí a tlačítko (D2) zaskočí do své normální polohy.

Poznámka: Police by měla být nastavena tak, aby koleno dítěte nebylo příliš ohnuté, ale spíše rovnější a poloha dítěte tak byla celkově pohodlnější.

Jak Sundat Cyklosedačku z Jízdního Kola

1. Chcete-li dětskou sedačku demontovat, odstraňte pérový kroužek (E3) a vytáhněte dětskou sedačku nahoru a dozadu, aby se uvolnila z montážního bloku (E).



Upozornění

Ujistěte se, že jste dodrželi a splnili všechny uvedené pokyny. Pokud jste tak učinili, dětská sedačka je připravena k použití.

JE NEZBYTNÉ, abyste si přečetli následující kapitola týkající se bezpečnostních pokynů při použití dětské sedačky.

Zvláštní Pokyny k Použití

- Před použitím odstraňte z dětské cyklosedačky nálepky, které nesouvisejí s bezpečností.
- Cyklista musí být starší 16 let.
- Informujte se o platných zákonech, nařízeních a vyhláškách ve Vaší zemi, týkajících se přepravy dětí v sedačkách připravených k jízdním kolům.
- Vozte pouze děti, které jsou schopné sedět samostatně, minimálně tak dlouho, jak potrvá jejich přeprava.
- V sedačce nevozte dítě mladší 9 měsíců. Aby mohl dítě jezdit v cyklistické dětské sedačce, musí umět samostatně sedět a držet vzpřímeně hlavu. Dítě musí mít vždy nasazenou cyklistickou přilbu. Případné nejasnosti ohledně vhodnosti přepravy Vašeho dítěte v sedačce konzultujte vždy s lékařem.
- Ujistěte se, že váha a výška přepravovaného dítěte nepřesahuje stanovené limity sedačky, kontrolujte v pravidelných intervalech. Zkontrolujte hmotnost dítěte před umístěním dítěte do sedačky. Za žádných okolností byste neměli používat dětskou sedačku k přepravě dítěte, jehož hmotnost je nad povolenou hranici.
- Čas od času zkontrolujte, zda hmotnost a výška dítěte nepřesahují maximální povolenou nosnost sedačky.
- Ujistěte se, že není možné, aby se jakákoliv část těla dítěte nebo oblečení dostala do kontaktu s jakoukoli pohyblivou částí sedačky nebo jízdního kola, a kontrolujte toto znovu, jak dítě roste.
- Musíte zakrýt všechny ostré nebo špičaté části/předměty na jízdním kole (např. roztržené kabely), na které by dítě mohlo dosáhnout.
- V případě, že chcete použít jízdní kolo s prázdnou sedačkou, pečlivě dotáhněte její volné části (pásky, řemínky, atd.), aby se při jízdě nemohli dostat do pohyblivých částí kola. Předejdete tak případnému úrazu.
- Zkontrolujte, zda jsou bezpečnostní popruhy a řemínky správně dotaženy a zajištěny. Jejich nastavení a dotažení musí být pro dítě pohodlné a bezpečné.
- Bezpečnost upevňovacích prvků často kontrolujte.
- Vždy používejte všechny bezpečnostní prvky (tj. bezpečnostní popruhy a řemínky), aby Vaše dítě bylo bezpečně zajištěno v sedačce.
- Dítě přepravované v sedačce dostatečně oblékněte dle stávajících povětrnostních podmínek (dítě pouze sedí, tudíž musí být oblečeno tepleji než jezdec, v případě deště mu dejte nepromokavé oblečení).
- Děti v cyklosedačce musí být oblečeny tepleji než cyklisté a měly by být chráněny před deštěm.
- Při přepravě jízdního kola na automobilu (v jakémkoliv typu nosiče jízdních kol) vždy sundejte sedačku a uložte ji samostatně do zavazadlového prostoru. Odpor vzduchu může poškodit nebo uvolnit sedačku, rovněž může vést k uvolnění jízdního kola z nosiče a zapříčiní tak dopravní nehodu.
- Doprovázející osoby by při umísťování dítěte do sedačky měly pečlivě zvážit stabilitu/rovnováhu.
- Zjistěte, aby děti při jízdě na sedačce používali vhodnou přilbu, která vyhovuje normě EN 1078:2012+A1:2012. Nenošení přilby exponenciálně zvyšuje riziko úmrtí, dlouhodobé invalidity, úrazu hlavy nebo jiných zranění. Jako výrobci cyklosedaček dbáme na bezpečnost cestujících v sedačkách, a proto důrazně doporučujeme, aby děti a všichni cestující nosili řádně nasazené a připevněné cyklistické přilby.
- Cyklosedačka a polstrování se mohou při dlouhodobém vystavení slunci zahřát. Před usazením dítěte se ujistěte, že nejsou příliš horké.
- Tato dětská cyklosedačka není vhodná pro použití při sportovních aktivitách nebo v extrémních podmínkách, jako jsou například enduro, jízda v těžkém hornatém terénu, jízda přes velké silniční díry, skoky a off-roadové stezky.
- Při první jízdě s namontovanou sedačkou - před jízdou na silnici vyzkoušejte jízdu na kole v bezpečném/tichém prostředí.
- Pokud dojde k omezení úhlu řízení do každé strany na méně než 45°, změňte typ řídítka.



VAROVÁNÍ

VAROVÁNÍ: K dětské sedačce nepřipevňujte žádná další zavazadla. Pokud převážíte další zavazadla, nesmí být překročena

nosnost kola a doporučujeme je umístit na zadní část kola.

VAROVÁNÍ: Neprovádějte na sedačce žádné úpravy.



VAROVÁNÍ

VAROVÁNÍ: Ovladatelnost, především stabilita, řízení a brzdění, jízdního kola se může změnit, pokud je v sedačce dítě.

VAROVÁNÍ: Nikdy nenechávejte jízdní kolo s dítětem v sedačce bez dozoru.

VAROVÁNÍ: Pokud se objeví trhlinka nebo pokud se povrch začne rozkládat, znamená to, že sedačka dosáhla maximální životnosti a musí být vyměněna. Pokud si nejste jisti, kontaktujte odborníka.

VAROVÁNÍ: Před použitím vždy zkontrolujte teplotu povrchu sedačky.

VAROVÁNÍ: Tato dětská sedačka není vhodná pro použití během sportovních aktivit.

VAROVÁNÍ: Vždy zajistěte, aby byla hlava dítěte v nakloněné poloze podepřena.

VAROVÁNÍ: Sedačka může snížit možnosti manévrování s řidítky.

VAROVÁNÍ: Příkladná bezpečnostní zařízení musí být vždy zapnuta.



Upozornění

Nedodržení pokynů v tomto návodu k použití může vest k vážnému zranění nebo úmrtí osoby jedoucí na kole a/nebo dítěte. Bobike nese odpovědnost za jakékoliv škody na výrobku nebo zranění osob, vyplývající z nesprávné instalace, uskladnění nebo montáže (nedodržení návodu na montáž), nesprávné údržby, nesprávného použití nebo použití v rozporu s technickými nebo funkčními specifikacemi (nedodržení návodu k údržbě), úprav

nebo oprav prováděných vámi nebo třetí stranou (non-compliance with maintenance and care instructions), modifications or repairs made by you or a third party. Pokud máte jakékoliv pochybnosti, kontaktujte nás nebo prodejce ve vašem okolí, abychom vám mohli pomoci a zajistili vám a vašemu dítěti bezpečí během jízdy s dětskou cyklosedačkou.

Údržba

Pro dlouhou životnost a bezproblémové používání doporučujeme dodržovat následující pokyny:

- Pravidelně kontrolujte dotažení a upevnění držáku sedačky k rámu kola, upevnění sedačky k nosiči, zajištění a funkčnost ostatních součástí sedačky (opěrky nohou, řemínky, popruhy, atd.).
- Nepoužívejte sedačku, pokud je některá její část poškozena. Poškozené součástky musí být vyměněny. V případě výměny dílů je třeba, abyste kontaktovali

autorizovaného prodejce značky Bobike a zakoupili značkové součásti vhodné pro výměnu. Seznam prodejců naleznete na webové stránce: www.bobike.com

- Pokud došlo k nehodě nebo nekontrolovanému pádu sedačky, doporučujeme sedačku dále nepoužívat i když sedačka nebo její části nevykazují žádné viditelné poškození.
- Sedačku očistíte vodou a mýdlem (nepoužívejte abrazivní, korozivní nebo toxické výrobky).

Záruka

3 LETÁ ZÁRUKA: Na tento produkt se vztahují záruční podmínky dle platných zákonů a nařízení ve Vaší zemi – informujte se při koupi sedačky. Zaregistrujte svůj produkt na adrese www.bobike.com.

1 ROK ZÁRUKY NAVÍC: Zaregistrujte sedačku na www.bobike.com a získáte jeden rok záruky navíc.

Upozornění: musíte se zaregistrovat do 2 měsíců od data nákupu, abyste získali jeden rok záruky navíc od značky Bobike.

UPLATNĚNÍ ZÁRUKY

Abyste mohli záruku uplatnit, musíte mít původní doklady o prodeji. V případě položek vrácených bez prodejních dokladů bude za datum počátku platnosti

záruky považováno datum výroby. Všechny záruky přestanou platit v případě, že k poškození produktu dojde v důsledku nehody, špatného použití, úprav systému nebo použití způsobem, který není popsán v tomto návodu k použití.

Pro uplatnění záručních podmínek si ponechte všechny požadované informace a štítek s informacemi o dohledatelnosti (F). Můžete si zde také dělat poznámky.

O.F. _____.

Datum _____.

* Technické údaje a design se mohou změnit bez předchozího upozornění.

Máte-li jakékoli dotazy, neváhejte nás kontaktovat



Go® mini & One® mini

DA.

Oversigt Over Produktet

- A. Barnestolen
- A1. Stålmonteringsstavens ender
- B. Fastgørelsesseler
- B1. Sikkerhedslås
- B2. Højdejusteringer
- B2.1. Justeringsknap
- C. Sædehynde
- D. Fodhviler
- D1. Fastgørelsesrem til fodhvileren
- D2. Fodstøttens justeringsknap
- D3. Knap til fodstøttestrop
- E. Monteringsblok
- E1. Nøgle
- E2. 2 x spændeskiver
- E3. Splitring
- E4. 2 x M6 bolte
- E5. Beslag til monteringsblokken
- E5.1 Huller til indføring af A1 stavene
- E6. B Sæt - til MTB Cykel - 1-1/8"
- E6.1 For afstandsstykke til B SÆT
- E6.2 Fastgørelses bagbeslag til B SÆT
- E6.3 2 x møtrikker til B SÆT
- E7. A sæt - standard til Ø 22-32 mm cykelstyr
- E7.1 For afstandsstykke til A sæt
- E7.2 Fastgørelses bagbeslag til A sæt
- E7.3 Fastgørelsesplade i stål til A sæt
- F. Sporbarhedsoplysninger

OPMÆRKSOMHED

Dette produkt indeholder små dele som bolte, plastikposer og små emballageophæng. Opbevar dem uden for børns rækkevidde for at undgå risiko for kvælning.

Særlig Monteringsvejledning

- Dette cykelsæde til børn må ikke monteres i foldecyklar.
- Dette cykelsæde til børn må ikke bruges på EPAC / Pedelecs over 25 km/t/15,5 mph.
- Dette cykelsæde til børn må ikke monteres på cykler udstyret med støddæmper på baghjulet.
- Dette barnecykelsæde må ikke monteres på motoriserede køretøjer såsom knallerter og scootere.
- Dette cykelsæde til børn må ikke monteres på cykler med trekantede, kvadratiske eller carbon fiber rammer.
- Dette børnecykelsæde er kun beregnet til at bære børn med en maksimal vægt på 15 kg og en maksimal højde på 93 cm (og børn med en anbefalet alder på 9 måneder til 3 år – med vægten som den afgørende faktor).
- Dette cykelsæde til børn skal monteres på cykler med runde og ovale rammer med diameter fra Ø22 til Ø32 mm.
- Barnestolen er egnet til montering på cykler med hjul i størrelsen 26", 27,5", 28" og 29".
- Cyklistens og det transporterede barns samlede vægt, må ikke overstige den maksimale tilladte belastning for cyklen. Oplysninger om cyklens maksimale belastning findes i dens betjeningsvejledning. Du kan også kontakte producenten vedr. dette spørgsmål.
- Sædet må kun monteres på cykler, der er egnet til fastgørelse af sådanne ekstra belastninger. Se venligst din cykelvejledning.
- Stolen skal altid have en position, således at førerens ben ikke rammer stolen under kørslen.
- Det er meget vigtigt at justere sædet korrekt, samt dets bestanddele for optimal komfort og barnets sikkerhed. Det er også vigtigt, at sædet ikke får en hældning fremad, så barnet ikke har tendens til at glide ud af det. Det er også vigtigt, at ryglæn hælder en smule bagover.
- Kontrollér at alt fungerer korrekt på cyklen, efter montering af cykelstolen.
- Se anvisningerne for cyklen, og hvis du har tvivl om, hvordan barnesædet skal monteres på din cykel, skal du kontakte din cykelleverandør for yderligere information.

Specifikke instruktioner til montering af sædet på cyklen

1. Skær sikkerhedsbåndet over og tag monteringsblokken (E) af stål staven (A1). Dernæst træk monteringsblokken (E) nedad for at løsne den.
2. Tag de 2 bolte (E4) og spændeskiverne (E2) af monteringsblokken (E). Brug nøglen til formålet (E1).
3. Vælg A SÆT eller B SÆT. Overvej om din cykel giver mulighed for at anvende et Standard Sæt (Option A) eller, dersom du har en MTB cykel, om det er nødvendigt at benytte et Specielt Sæt (Option B).

Option A: Montering med standard sæt til Ø22-32 mm frempind.

Først forsikr dig at blokkens hovedpart (E5) vender opad - ordet "TOP" skal vende opad. Dernæst forsikr dig at afstandsstykket til A SÆTTET (E76.1) er korrekt placeret på Monterings Blokken (E5) som vist. Derefter anbring elementerne på frempinden.

Anbring derefter bagbeslaget (E7.2 + E7.3) således at hele blokken omgiver frempinden. Indfør derefter de 2 bolte (E4) og spændeskiverne (E2) i monteringsblokken (E).

Til slut skru boltene fast ved hjælp af nøglen (E1). Sikr dig at monteringsblokken (E) er spændt godt fast og ikke bevæger sig - korrekt fastspænding er yderst vigtig for barnets sikkerhed. Vi anbefaler et drejningsmoment på 6 N.m. **Dette skridt er yderst vigtigt for sikkerheden for børn og cyklistere.**

Option B: montering af 1-1/8" sæt på en MTB cykel.

Om nødvendigt tag først cykelstyret af, for at skaffe tilstrækkelig plads til montering af blokken; - Fjern de originale afstandsstykker (spacere) under frempinden. Derefter løsn boltene (E7.1 + E7.2 + E7.3) for at tage blokken af og som normalt er anbragt på den metalliske blok. Det er ikke nødvendigt at tage boltene helt ud.

Før du indfører Sættet B (E6.1 + E6.2), forsikr dig at de to dele er på linje, som vist på billedet, og at noterne på begge er sammenfaldende.

Anbring for-afstandsstykket til Sæt B (E6.1) på blokkens hovedpart (E5). Noterne skal være på undersiden for at boltene kan blive indført.

Forsikr dig at monteringsblokken (E5) vender opad - ordet "TOP" skal vende opad.

Derefter anbring sættet på styrrøret, som vist på billedet.

Placer monteringsblokken (E5) som vist og tilpas bagparten af B Sættet (E6.2). Forsikr dig at noten på

delen er i bunden, på linje med den mindre del og med boltene indført i blokken (E5).

Efter at blokken (E5) og det tilsvarende Sæt (E6) er placeret, skal den nu spændes yderligere fast. Til det formål anbring møtrikkerne (E6.3) i de tilsvarende bagerste huller på sættets større del (E6.2). Vær opmærksom på at møtrikkerne er self-threading, hvilket betyder at de skal være korrekt placeret - den blå cirkel skal vende udad.

Til slut skru boltene fast ved hjælp af nøglen (E1). Sikr dig at monteringsblokken (E) er spændt godt fast og ikke bevæger sig - korrekt fastspænding er yderst vigtig for barnets sikkerhed. Vi anbefaler et drejningsmoment på 6 N.m. **Dette skridt er yderst vigtigt for sikkerheden for børn og cyklistere.**

4. Efter at have valgt option A eller B, forsikr dig at monteringsblokken (E) er godt spændt fast og på linje med cykelstyret og hjulet. Monteringsblokken (E) skal være anbragt så langt nede på styrrøret som muligt.

5. For at montere cykelstolen, indfør enderne på cykelstolens stålstænger (A1) i de tilsvarende huller (E5.1) på monteringsblokken (E5). Du vil kunne høre et lille klik når operationen er fuldført og se enderne på stålstavene (A1) stikke frem under monteringsblokken (E).

6. Efter at have monteret cykelstolen (A) på monteringsblokken (E), afslut dette trin ved at indføre sikkerhedsringen (E3) i hullet for enden af stålstaven (A1). Dette trin er yderst vigtigt for barnets sikkerhed. Forsikr dig at cykelstolen er oprejst.

7. Derefter sæt dig på cyklen og forsikr dig at ingen af cykelstolens dele forhindrer hverken styring eller bremsning. Du bør ligeledes forsikre dig at der er passende plads til barnet mellem sædet og cykelstyret.

Sådan anbringes og sikres barnet i sædet

1. For sikkert at kunne anbringe barnet på sædet skal cyklen stilles på et fladt og solidt underlag, så cyklen opnår maksimal stabilitet. Selvom din cykel har et robust hurtigstativ, skal du altid holde cyklen, mens du anbringer/fjerner barnet. Du skal bære barnet på låret og sikkert anbringe det sædet. Det er forbudt, at barnet klatrer selv op på cyklen eller bruger fodstøtterne til at nå sædet. For at anbringe barnet i sædet, skal du først trække fastspændingssystemets seler (B). Ved at trykke på justeringsknappen (B2.1) på bæltevejlederen (B2) og derefter trække den op - dette gør det nemmere at sætte barnet ned i sædet.

Option A: Åbn sikkerhedsspændet (B1) ved at trykke på knappen til sikkerhedsspændet. Sæt barnet ned i sædet, placer skulder- og taljeseler, og luk sikkerhedsspændet. Juster selernes længde ved hjælp af justeringsmekanismerne, så dit barn er sikkert fastgjort.

Option B: Åbn derefter sikkerhedsspændet (B1) ved at trykke på knappen til sikkerhedsspændet. Efter at have løst spændet, skal du adskille begge sider ved at skubbe den ene op og den anden ned. Sæt barnet i sædet, placér skulderstropperne, og forbind derefter ved at skubbe de to dele af spændet sammen og lukke sikkerhedsspændet. Inden du lukker spændet, skal du sikre dig, at begge sider er sikkert forbundet.

Før turen startes, skal man altid kontrollere at barnet sidder korrekt fastspændt, og at selen sidder tæt, men ikke så stramt, at det irriterer barnet. Afhængigt af barnets vækst, højde og vægt kan du justere fastspændingssystemets seler (B) ved at trække selerne i justeringsmekanismerne (B2) op eller ned, indtil du når den ønskede højde.

2. For at løse fodbåndet, løft båndet let opad til det løsnes fra fodstøttetappen (D3) og skub det opad indtil det løsnes fra fodstøtteåbningen (D). Anbring barnets fod i fodstøtten. For at spænde båndet (D1), før båndets smallere ende igennem fodstøtteåbningen. Træk derefter båndet nedad for at fastgøre det til tappen i det passende hul i fodstøtten (D3). Efter dette trin er afsluttet vil fodbåndet (D1) være forsvarlig fastgjort til tappen (D3).

Derefter juster fodstøttes højde efter barnets størrelse. Det gør du ved at trykke på fodstøtteknappen (D2) og skubbe fodstøtten (D) opad eller nedad til du opnår den passende højde. Slip knappen så fodstøtten (D) fastgøres i den ønskede stilling. Du vil høre et let klik når operationen er fuldført og knappen (D2) vil gå tilbage i den normale position.

Bemærk: Den valgte stilling bør medføre at barnets knæ snarere er lidt mere strakt end bukkede, hvilket er mere bekvemt for barnet.

Sådan Fjernes dit Babysæde Fra en Cykkel

1. For at tage cykelstolen af cyklen, tag splitringen (E3) af og træk sædet opad og bagud indtil det frigøres af monteringsblokken (E).



Opmærksomhed

Sørg for at følge og overholde alle instruktionerne. Hvis ja, er barnesædet klar til brug.

DET ER OBLIGATORISK AT LÆSE FØLGENDE kapitel om sikkerhedsanvisninger til brug af barnesæde.

Særlige Brugsanvisninger

- Fjern de ikke-sikkerhedsrelaterede klistermærker fra cykelstolens barnestol før brug.
- Føreren af cyklen skal være fyldt 16 år.
- Tjek altid regler og lovparagraffer vedr. transport af børn i dit eget land, før du bruger stolen første gang.
- Bære udelukkende børn, der er i stand til at sidde i en længere periode, i det mindste så længe som den tilsigtede cykelrejse.
- Transporter aldrig et barn i denne stol, som er under 9 måneder gammel. For at kunne sidde i stolen skal barnet kunne sidde ved egen hjælp og barnet skal bære en cykelhjelm. Er du i tvivl om dette, spørg da din læge til råds.
- Sørg for, at barnets vægt og højde ikke overstiger sædets maksimale kapacitet, og tjek dette med jævne mellemrum. Tjek barnets vægt inden barnesædet benyttes. Under ingen omstændigheder bør du bruge barncykelstolen til at transportere et barn, hvis vægt er over den maksimale tilladte.
- Sørg for af og til at kontrollere, at barnets vægt og højde ikke overstiger sædets maksimalt tilladte belastning.
- Sørg for, at det ikke er muligt for nogen del af barnets krop eller tøj at komme i kontakt med bevægelige dele af sædet eller cyklen, og kontroller dette i takt med, at barnet vokser.
- Du skal tildække alle skarpe og spidse genstande på cyklen, som barnet eventuelt vil kunne nå i forskellige situationer (f.eks. slidte kabler).
- Når der ikke sidder et barn i stolen, skal selerne fastspændes alligevel for at undgå at de bliver fanget af cyklens bevægelige dele som f.eks. baghjulet. Dette for at mindske risikoen for at skade føreren af cyklen.
- Fastgør barnet i cykelsædet til børn, og sørg for, at alle sikkerhedssele og -remme sidder tæt, men ikke så stramt, at det forårsager ubehag for barnet.
- Kontrollér hyppigt fastgørelsernes sikkerhed.
- Brug altid alle sikkerhedsanordninger og seler for at sikre, at barnet sidder sikkert i sædet.
- Sørg for at barnet bærer det korrekte tøj i henhold til vejforholdene.
- Børn i sædet bør være varmere påklædt end den der kører cyklen, og de bør være godt beskyttet mod regn.
- Afmonter stolen når cyklen transporteres på biltag eller cykelkrog. Blæsten kan skade stolen eller fastgørelsesanordningerne, hvilket kan medføre uheld.
- Cyklen kan reagere anderledes med et barn i cykelstolen særligt i forhold til balance og når man skal styre og bremse.
- Sørg for, at barnet bærer en egnet hjelm, der er i overensstemmelse med EN 1078:2012+A1:2012, når det sidder i sædet. Hvis man ikke bruger hjelm, øges risikoen for død, langvarig invaliditet, hovedtraumer eller andre skader eksponentielt. Som producenter af cykelstole bekymrer vi os om passagerernes sikkerhed, så vi anbefaler på det kraftigste, at børn og alle passagerer bærer korrekt monterede og fastspændte cykelhelme.
- Under ekstreme varme grader kan stolen og betrækket blive utroligt varmt. Anbring derfor aldrig et barn i en stol der har stået i direkte sol, uden at tjekke disse dele først.
- Dette barnesæde er ikke egnet til brug under sportsaktiviteter eller under ekstreme forhold som f.eks. enduro, voldsom mountainbike-kørsel, store vejhuller, bump og terrænkørsel.
- Når du cykler med sædet monteret for første gang, anbefales det at prøvekøre cyklen i sikre/rolige omgivelser, før du cykler ud på større veje.
- Når styrevinklen er reduceret til mindre end 45° på hver side, skal du ændre typen af styr.



ADVARSLER

ADVARSEL: Fastgør ikke yderligere bagage på barnesædet. Ved ekstra bagage må cyklens bærekapacitet ikke overskrides, og vi anbefaler at den placeres bagerst på cyklen.

ADVARSEL: Lav ikke om på cykelstolen.
ADVARSEL: Cyklen kan opføre sig anderledes med børn/gods i anhænger, især med henblik på balance, styring og opbremsning.



ADVARSLER

ADVARSEL: Parker aldrig cyklen med barnet i cykelstolen uden opsyn.

ADVARSEL: Brug ikke cykelstolen, hvis der er dele, der er gået i stykker eller viser tegn på svaghed.

ADVARSEL: Kontroller altid sædets overfladetemperatur inden brug.

ADVARSEL: Denne cykelstol er ikke

egnet til at bruge til sportsaktiviteter.

ADVARSEL: Sørg altid for, at dit barns hoved understøttes i tilbagetrasket position.

ADVARSEL: Styrets bevægelighed kan reduceres af sædet.

ADVARSEL: Ekstra sikkerhedsanordninger skal altid fastgøres.



Opmærksomhed

Manglende overholdelse af denne betjeningsvejledning kan medføre alvorlig skade eller død af cyklisten og / eller barnet.

Bobike er ikke ansvarlig for nogen skade på produktet eller personer som følge af forkert installation, opbevaring eller montering (manglende overholdelse af montagevejledning), forkert vedligeholdelse, forkert brug eller brug,

der ikke er i overensstemmelse med de tekniske specifikationer eller betjeningspecifikationer (manglende overholdelse af vedligeholdelse og plejeinstruktioner), ændringer eller reparationer foretaget af dig eller en tredjepart. Hvis du er i tvivl, så kontakt os eller din lokale butik, så vi kan hjælpe dig med at sikre din og dit barns sikkerhed, mens du kører med cykelsædet.

Vedligeholdelse

For at sikre god brugstilstand og undgå eventuel tilskadekomst anbefaler vi:

- Regelmæssig kontrol af systemet der fastgør barnestolen til cyklen for at sikre, at det er i god stand.
- Kontrol af alle delene for at bekræfte at de alle fungerer effektivt; barnestolen må under ingen omstændigheder anvendes, hvis nogen af delene er beskadiget. De beskadigede dele skal udskiftes. For at erstatte dem, skal du gå til cykelbutikken, der også er en **Bobike**-autoriseret forhandler, for at få de korrekte

dele til udskiftning. Du kan finde dem på: **www.bobike.com**

- Hvis du har været udsat for en ulykke med cyklen og barnesædet ikke har nogen synlige skader, så anbefaler vi alligevel, at du skifter barnesædet ud med et nyt.
- Hold barnestolen ren. Til det formål anvend vand og sæbe (anvend aldrig ætsende eller slibende rensmidler eller giftige produkter), og lad stolen tørre ved stuetemperatur.

Garanti

3-ÅRS GARANTI: Kun til alle mekaniske komponenter mod producentens defekter. Registrer dit produkt på **www.bobike.com**.

+ 1 EKSTRA ÅRS GARANTI: Registrer dit sæde på **www.bobike.com** og få et års ekstra garanti.

Vigtigt: du skal registrere dig inden for 2 måneder efter købet, for at få Bobike's 1 års ekstra garanti.

REKLAMATION

For at få garantiservice, skal du have din originale kvittering. For varer, der returneres uden en kvittering antages, at garantien begynder på datoen for

fremstillingen. Alle garantier vil blive annulleret, hvis produktet er beskadiget på grund af brugerens styrt, misbrug, systemændring eller produktet blev brugt på en måde, det ikke er beregnet til, som beskrevet i denne betjeningsvejledning.

For at sikre dig de nødvendige oplysninger for at kunne aktivere garantien, skal du gemme oplysningerne fra din sporbarhedsoplysningerlabel (F). Du kan også nedskrive dine info her.

O.F. _____.

Dato _____.

* Specifikationerne og design kan ændres uden varsel. Kontakt os, hvis du har spørgsmål.

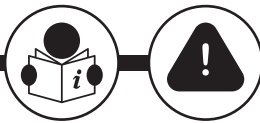

Go® mini & One® mini

DE.

Produktinhaltsverzeichnis

- | | |
|---|--|
| A. Kindersitz | E2. 2 x Unterlegscheiben |
| A1. Stahlrohr-Anbauenden | E3. Sicherungsring |
| B. Gurte des Haltesystems | E4. 2 x M6 Schrauben |
| B1. Sicherheitsschnalle | E5. Montageblock |
| B2. Obere Gurteinsteller | E5.1. Bohrungen zur Aufnahme der Stangen A1 |
| B2.1. Einstellungsknopf | E6. Anbausatz B für MTB Fahrrad - 1-1/8" |
| C. Polsterung | E6.1. Vorderes Distanzstück des Anbausatzes B |
| D. Fußbraste | E6.2. Hinteres Befestigungsteil des Anbausatzes B |
| D1. Fußrastenriemen | E6.3. 2 x Muttern für Anbausatz B |
| D2. Einstellknopf für die Fußbraste | E7. Anbausatz A - Standardlenker Ø 22-32 mm |
| D3. Aufnahmestift zur Befestigung des Fußrastenriemens | E7.1. Vorderes Distanzstück Anbausatz A |
| E. Montageblock | E7.2. Hinteres Befestigungsteil Anbausatz A |
| E1. Schlüssel | E7.3. Stahlanbauplatte für Anbausatz A |
| | F. Chargen- oder Seriennummer |

WARNUNG

Dieses Produkt enthält Kleinteile wie Bolzen, Plastiktüten und kleine Heftfäden. Bewahren Sie sie außerhalb der Reichweite von Kindern auf, um Erstickungsgefahr zu vermeiden.

Spezifische Anweisungen für die Montage

- Dieser Fahrradkindersitz darf nicht auf Klappfahräder montiert werden.
- Dieser Fahrradkindersitz darf nicht an Fahrrädern montiert werden, die mit hinteren Stoßdämpfern ausgestattet sind.
- Dieser Kinderfahrradsitz darf nicht an motorisierten Fahrzeugen wie Mopeds oder Scootern montiert werden.
- Dieser Kindersitz darf nicht auf Fahrrädern mit quadratischen, dreieckigen Rohren oder Carbonfaserrahmen angebracht werden.
- Dieser Fahrradkindersitz ist nur für den Transport von Kindern mit einem maximalen Gewicht von 15 kg und einer maximalen Körpergröße von 93 cm geeignet (und Kinder mit einem empfohlenen Alter von 9 Monaten bis 3 Jahren – mit dem Gewicht und der Größe wie oben angegeben).
- Der Kindersitz kann auf Fahrrädern mit runden oder ovalen Rahmen mit Rohrdurchmessern zwischen Ø22 und Ø32 mm angebracht werden.
- Der Fahrradkindersitz darf nur an Fahrrädern mit einem Raddurchmesser von 26", 27,5", 28" und 29" montiert werden.
- Dieser Kinderfahrradsitz kann auf EPAC / Pedelecs bis zu einer Geschwindigkeit von 25 km/h eingesetzt werden.
- Das Gesamtgewicht des Radfahrers samt transportiertem Kind darf die für das Fahrrad zugelassene Höchstlast nicht überschreiten. Informationen zur Höchstlast finden Sie in der Gebrauchsanleitung des Fahrrads. Sie können sich diesbezüglich auch an den Hersteller wenden.
- Der Sitz darf nur an einem Fahrrad montiert werden, das für die Befestigung solcher Zusatzlasten geeignet ist. Bitte konsultieren Sie die Bedienungsanleitung Ihres Fahrrads.
- Die Position des Fahrradkindersitzes muss so eingestellt sein, dass der Fahrradfahrer während der Fahrt den Fahrradkindersitz nicht mit den Füßen berührt.
- Es ist sehr wichtig, dass der Sitz und seine Bestandteile richtig eingestellt werden, um optimalen Komfort und Sicherheit für das Kind zu gewährleisten. Wichtig ist auch, dass der Sitz nicht nach vorne geneigt ist, sodass das Kind nicht herausrutschen kann. Wichtig ist ferner, dass die Rückenlehne leicht nach hinten geneigt ist.
- Prüfen Sie, ob alle Teile des Fahrrads mit montiertem Kindersitz sachgemäß funktionieren.
- Beachten Sie die Gebrauchsanweisung des Fahrrads, und wenn Sie Zweifel an der Montage des Fahrradkindersitzes an Ihrem Fahrrad haben, wenden Sie sich für weitere Informationen bitte an Ihren Fahrradhändler.

Spezifische Anweisungen für die Montage des Sitzes am Fahrrad

1. Schneiden Sie das Sicherheitsschloß so durch, dass Sie den Montageblock (E) aus der Stahlstange (A1) ziehen können. Ziehen Sie dann den Montageblock (E) nach unten heraus.
2. Drehen Sie die beiden Schrauben (E4) heraus und entfernen Sie die Unterlegscheiben (E2) vom Montageblock (E). Benutzen Sie dazu den Schlüssel (E1).
3. Wählen Sie Anbausatz A oder B. Überprüfen Sie, ob Sie an Ihrem Fahrrad den Standard-Anbausatz (Option A) anbauen können oder bei einem MTB Fahrrad den Spezial-Anbausatz (Option B) benötigen.

Option A: Anbau des Standard-Anbausatzes für Steuerrohre Ø22-32 mm

Achten Sie darauf, dass der Montageblock (E5) richtig herum montiert wird – das Wort "TOP" muss nach oben zeigen. Prüfen Sie dann, ob das vordere Distanzstück für Anbausatz A (E7.1) wie in der Abbildung richtig am Montageblock (E5) angebaut ist. Beginnen Sie dann mit dem Anbau am Steuerrohr. Bauen Sie anschließend das hintere Teil (E7.2 + E7.3) so an, dass der Montageblock das Steuerrohr komplett umschließt. Drehen Sie dann die beiden Schrauben (E4) mit den Unterlegscheiben (E2) im Montageblock (E) ein.

Ziehen Sie die Schrauben anschließend mit dem Schlüssel (E1) fest. Achten Sie darauf, dass der Montageblock (E) festsitzt und sich nicht verschieben kann – das richtige Anzugsmoment ist für die Sicherheit des Kindes extrem wichtig. Wir empfehlen ein Anzugsdrehmoment von 6 Nm. **Dieser Schritt ist für die Sicherheit des Radfahrers und des Kindes äußerst wichtig.**

Option B: Anbau des Anbausatzes für ein Steuerrohr 1-1/8" an MTB-Fahrrädern

Entfernen Sie ggf. zunächst den Lenker, um ausreichend Platz zum Anbau des Montageblocks zu haben – entfernen Sie die Originaldistanzstücke des Steuerrohres. Lockern Sie dann die Schrauben soweit, dass Sie den Montageblock (E7.1 + E7.2 + E7.3) ösen können, der standardmäßig an dem Metallblock angebaut ist. Sie müssen die Schrauben nicht ganz herausdrehen.

Prüfen Sie anhand der Abbildung die korrekte Ausrichtung der beiden Teile, bevor Sie den Anbausatz (E6.1 + E6.2) einsetzen. Die Schlitzlöcher müssen beide passen.

Richten Sie das vordere Distanzstück des Anbausatzes B (E6.1) auf den Montageblock (E5) aus. Der Schlitz muss unten liegen, damit er die Schrauben aufnehmen kann. Achten Sie darauf, dass der Montageblock (E5) seitenrichtig angebaut wird – das Wort "TOP" muss nach oben zeigen. Platzieren Sie den Anbausatz dann wie in der Abbildung auf dem Steuerrohr.

Positionieren Sie den Montageblock (E5) wie in der Abbildung und schieben Sie das hintere Teil von

Anbausatz B (E6.2) ein. Achten Sie darauf, dass der Schlitz dieses Teils nach unten zeigt und auf das kleinere Teil ausgerichtet ist; die Schrauben müssen bereits in dem Montageblock (E5) sitzen.

Positionieren Sie den Montageblock (E5) und den Anbausatz (E6) und ziehen Sie die Schrauben fest. Setzen Sie dazu die Muttern (E6.3) in die entsprechenden hinteren Bohrungen des längeren Teils an den Anbausatz (E6.2). Beachten Sie, dass diese Muttern ein selbstsicherndes Gewinde haben. Sie müssen sie daher korrekt montieren – der blaue Kreis muss nach außen zeigen.

Ziehen Sie die Schrauben anschließend mit dem Schlüssel (E1) fest. Achten Sie darauf, dass der Montageblock (E) festsitzt und sich nicht verschieben kann – das richtige Anzugsmoment ist für die Sicherheit des Kindes extrem wichtig. Wir empfehlen ein Anzugsdrehmoment von 6 Nm. **Dieser Schritt ist für die Sicherheit des Radfahrers und des Kindes äußerst wichtig.**

4. Wenn Sie die Arbeitsschritte für Option A oder Option B abgeschlossen haben, überprüfen Sie, ob der Montageblock (E) festsitzt und richtig zum Lenker und dem Rad ausgerichtet ist. Den Montageblock (E) müssen Sie so tief montieren wie es das Steuerrohr zulässt.

5. Setzen Sie zum Anbau des Kindersitzes die beiden Enden der Stahlstange (A1) des Kindersitzes in die entsprechenden Bohrungen (E5.1) des Montageblocks (E5) ein. Die Teile müssen hörbar einrasten. Danach befinden sich die Enden der Stahlstange (A1) in der Nähe des Montageblocks (E).

6. Montieren Sie den Kindersitz (A) am Montageblock (E) und setzen Sie den Sicherungsring (E3) in die Bohrung am Ende der Stahlstange (A1). Dieser Schritt ist für die Sicherheit des Kindes besonders wichtig. Achten Sie darauf, dass der Kindersitz aufrecht steht.

7. Setzen Sie sich dann auf das Fahrrad und kontrollieren Sie, dass Lenkung und Bremse nicht durch Teile des Kindersitzes behindert werden. Prüfen Sie außerdem, ob das Kind genug Platz zwischen dem Kindersitz und dem Lenker hat.

So befestigen Sie das Kind sicher im Sitz

1. Um das Kind sicher in den Sitz zu setzen, müssen Sie das Fahrrad auf einem ebenen und festen Untergrund abstellen, um eine maximale Stabilität des Fahrrads zu gewährleisten. Auch wenn Ihr Fahrrad über einen robusten Ständer verfügt, müssen Sie das Fahrrad immer festhalten, während Sie das Kind hineinsetzen oder herausnehmen. Sie müssen Ihr Kind auf dem Arm tragen und es sicher auf den Sitz setzen. Es ist verboten, dass das Kind alleine auf das Fahrrad klettert oder die Fußstützen benutzt, um den Sitz zu erreichen. Um das Kind in den Sitz zu setzen lockern Sie als erstes die Gurte des Sitzes vollständig (B), stellen Sie zuerst die maximale Gurtlänge ein, indem Sie den Gurtverstellknopf (B2.1) an der Gurtführung (B2) drücken und ihn dann nach oben ziehen - so lässt sich das Kind leichter in den Sitz setzen.

Option A: Öffnen Sie die Sicherheitsschnelle (B1), indem Sie den Knopf der Sicherheitsschnelle drücken. Setzen Sie das Kind in den Sitz, legen Sie den Schultergurt an und schließen Sie dann die Sicherheitsschnelle. Stellen Sie die Gurtlänge mit den Gurtverstellern ein, sodass Ihr Kind gesichert ist.

Option B: Öffnen Sie die Sicherheitsschnalle (B1), indem Sie die Sicherheitsschnallen-Taste drücken. Nachdem Sie die Schnalle gelöst haben, lösen Sie beide Seiten, indem Sie eine nach oben und die andere nach unten schieben. Setzen Sie das Kind auf den Sitz, legen Sie die Schultergurte an und verbinden Sie sie dann, indem Sie die beiden Teile der Schnalle zusammen schieben und die Sicherheitsschnalle schließen. Stellen Sie vor dem

Festziehen der Schnalle sicher, dass beide Seiten sicher verbunden sind.

Überprüfen Sie vor Fahrtantritt immer, ob das Kind gesichert ist und ob der Gurt fest, aber nicht so fest sitzt, dass er das Kind verletzt. Sie können die Höhe des Haltesystems (B) an allen Gurtverstellern (B2) entsprechend dem Wachstum, der derzeitigen Größe und dem Gewicht des Kindes einstellen, indem Sie die Gurtbänder nach oben oder.

2. Heben Sie zum Entfernen des Fußriemens den Fußriemen leicht an, um ihn von dem Stift der Fußraste (D3) zu lösen und schieben Sie ihn nach oben, um ihn aus dem Schlitz der Fußraste (D) zu ziehen. Fixieren Sie den Fuß des Kindes. Schieben Sie zum Fixieren den Riemen (D1) mit dem schmaleren Ende durch den Schlitz der Fußraste. Ziehen Sie den Riemen dann nach unten und drücken Sie ihn mit einem Loch über den Stift der Fußraste (D3). Danach ist der Fußrastenriemen (D1) sicher am Stift der Fußraste (D3) fixiert.

Stellen Sie dann die Höhe der Fußraste entsprechend der Größe des Kindes ein. Drücken Sie dazu den Knopf der Fußraste (D2) und schieben Sie die Fußraste (D) entsprechend nach unten. Lassen Sie den Knopf los, um die Fußraste (D) in der gewünschten Position zu fixieren. Sie hören einen leichten Klick, wenn die Fußraste eingerastet ist, und Knopf (D2) springt in seine normale Position.

Hinweis: In der gewählten Position sollte das Knie des Kindes nicht ganz gebeugt sein, dies ist die bequemste Position.

Wie man den Sitz vom Fahrrad abnimmt

1. Nehmen Sie den Sicherheitsgurt (C) ab, um den Fahrradkindersitz zu entfernen. Drücken Sie dann die Entriegelungstaste (I3) an der Rahmen (I) und ziehen

Sie gleichzeitig den Metall-Haltebügel (H) nach oben und hinten, wie in der Abbildung gezeigt.



Achtung

Vergewissern Sie sich, dass Sie alle Anweisungen befolgen und erfüllen. Danach ist der Fahrradkindersitz einsatzbereit.

LESEN SIE UNBEDINGT das folgende Kapitel über Sicherheitshinweise zur Verwendung Ihres Fahrradkindersitzes.

Spezifische Anweisungen für den Gebrauch

- Entfernen Sie die nicht sicherheitsrelevanten Aufkleber vor der Nutzung vom Kindersitz.
- Der Radfahrer muss mindestens 16 Jahre alt sein.
- Informieren Sie sich über die in Ihrem Land geltenden Gesetze und Vorschriften, für die Beförderung von Kindern in Kinderfahrradsitzen.
- Befördern Sie nur Kinder, die längere Zeit allein sitzen können, mindestens so lange wie die geplante Radfahrt.
- Transportieren Sie kein Kind unter 9 Monaten in diesem Fahrradkindersitz. Um als Beifahrer mitfahren zu können, muss das Kind in der Lage sein, aufrecht zu sitzen und den Kopf aufrecht zu halten, während es einen Fahrradhelm trägt. Bestehen Zweifel an der Reife des Kindes, sollte ein Arzt konsultiert werden.
- Stellen Sie sicher, dass das Gewicht und die Größe des Kindes die maximale Zuladung des Sitzes nicht überschreiten, und überprüfen Sie dies in regelmäßigen Abständen. Überprüfen Sie das Gewicht des Kindes, bevor Sie den Kindersitz verwenden. Benutzen Sie den Fahrradkindersitz auf keinen Fall für die Beförderung eines Kindes, dessen Gewicht über der zulässigen Grenze liegt.
- Vergewissern Sie sich von Zeit zu Zeit, dass das Gewicht und die Größe des Kindes die maximal zulässige Höchstbelastung des Sitzes nicht überschreiten.
- Achten Sie darauf, dass keine Körperteile oder Kleidungsstücke des Kindes mit beweglichen Teilen des Sitzes oder des Fahrrads in Berührung kommen können, und überprüfen Sie dies stets aus Neue, wenn das Kind wächst.
- Scharfe oder spitze Gegenstände am Fahrrad (z. B. ausgefranste Kabel), die vom Kind erreicht werden könnten, müssen jederzeit abgedeckt werden.
- Wenn der Kinderfahrradsitz ohne Kind benutzt wird, schließen Sie das Gurtschloss des Sicherheitsgurtes, um zu verhindern, dass die Gurte durchhängen, verloren gehen oder in Kontakt mit beweglichen Teilen des Fahrrads wie Rädern, Bremsen usw. kommen, da dies eine Gefahr für den Radfahrer darstellen kann.
- Sichern Sie das Kind im Fahrrad Kindersitz und stellen Sie sicher, dass alle Sicherungsgurte und Riemen zwar fest, jedoch nicht so straff angelegt sind, dass sie dem Kind Unbehagen bereiten.
- Überprüfen Sie die Sicherheit der Befestigungselemente regelmäßig.
- Verwenden Sie immer sämtliche Sicherheitsrückhaltesysteme und Riemen, um sicherzustellen, dass das Kind im Sitz gesichert ist.
- Kleiden Sie das Kind den Wetterbedingungen entsprechend.
- Kinder in Kindersitzen sollten wärmer gekleidet sein als Fahrradfahrer und vor Regen geschützt werden.
- Nehmen Sie den Sitz ab, wenn Sie das Fahrrad mit dem Auto transportieren (außerhalb des Pkw). Luftturbulenzen könnten den Sitz beschädigen oder seine Befestigungen oder andere aufgehängte Elemente lösen, was zu einem Unfall führen könnte.
- Der Fahrer muss die Stabilität bzw. das Gleichgewicht sorgfältig prüfen, wenn das Kind in den Sitz auf dem Fahrrad gesetzt wird.
- Achten Sie darauf, dass Kinder während der Fahrt im Sitz einen geeigneten Helm tragen, welcher der Norm EN 1078:2012+A1:2012 entspricht. Das Nichttragen eines Helms erhöht das Risiko des Todes, einer langfristigen Behinderung, eines Kopftraumas oder anderer Verletzungen um ein Vielfaches. Als Hersteller von Fahrradsitzen liegt uns die Sicherheit der Insassen am Herzen. Deshalb empfehlen wir dringend, dass Kinder ordnungsgemäß angepasste und befestigte Fahrradhelme tragen.
- Sitz und Kissen können heiß werden, wenn sie längere Zeit der Sonne ausgesetzt sind. Stellen Sie, bevor Sie das Kind hineinsetzen, sicher, dass diese nicht zu heiß sind.
- Dieser Kindersitz ist nicht für den Gebrauch bei sportlichen Aktivitäten oder unter extremen Bedingungen geeignet, wie z.B.: Enduro, Hardtail Mountainbiking, große Straßenlöcher, Sprünge und Off-Road-Strecken.
- Wenn Sie erstmals mit dem angebrachten Sitz fahren, machen Sie eine Probefahrt in einer ungefährlichen/ruhigen Umgebung, bevor Sie auf einer Hauptverkehrsstraße fahren.
- Bei übermäßiger Beeinträchtigung des Lenkwinkels (Winkel von unter 45° pro Seite) muss ein anderer Lenkertyp verwendet werden.



WARNUNGEN

WARNUNG: Befestigen Sie kein Gepäck mitführen, darf die zusätzliche Tragfähigkeit des Fahrrads nicht überschritten werden, und wir



WARNUNGEN

empfehlen, dieses rückseite am Fahrrad zu platzieren.

WARNUNG: Am Sitz dürfen keine Änderungen vorgenommen werden.

WARNUNG: Das Fahrverhalten des Fahrrades könnte mit dem Kind im Sitz anders sein, Speziell in Bezug auf die Balance, die Lenkung und das Bremsen.

WARNUNG: Das Fahrrad darf mit Kind im Sitz nie unbeaufsichtigt gelassen werden.

WARNUNG: Jegliche Art von Rissen, oder wenn die Oberfläche beginnt sich zu zersetzen, zeigt den Ablauf der Verwendungsdauer des Sitzes an; der Sitz sollte dann ausgetauscht werden. Im Zweifelsfall muss eine sachkundige Person kontaktiert werden.

WARNUNG: Prüfen Sie vor dem Gebrauch immer die Oberflächentemperatur des Sitzes.

WARNUNG: Dieser Kindersitz eignet sich nicht für den Gebrauch bei sportlichen Tätigkeiten.

WARNUNG: Stellen Sie immer sicher, dass der Kopf Ihres Kindes auch in der zurückgelehnten Position gestützt wird.

WARNUNG: Die Beweglichkeit des Lenkers könnte durch den Sitz reduziert werden.

WARNUNG: Zusätzliche Sicherheits-Befestigungen müssen immer angebracht werden.



Achtung

Die Nichtbeachtung dieser Gebrauchsanweisung kann zu schweren Verletzungen oder zum Tod des Fahrradfahrers und/oder des Kindes führen. Bobike haftet nicht für Schäden am Produkt oder an Personen, die durch unsachgemäße Installation, Lagerung oder Montage (Nichtbeachtung der

Montageanleitung), unsachgemäße Wartung, missbräuchliche oder nicht bestimmungsgemäße Verwendung (Nichtbeachtung der Wartungs- und Pflegeanleitung), Vornahme von Änderungen oder Reparaturen durch Sie oder Dritte verursacht wurden.

Wartung

Um den Kinderfahrsitz in einem guten Betriebszustand zu halten und Unfälle zu vermeiden, empfehlen wir Folgendes:

Überprüfen Sie regelmäßig das Befestigungssystem des Sitzes am Fahrrad, um sicherzustellen, dass er sich in einwandfreiem Zustand befindet.

• Überprüfen Sie alle Komponenten auf ihre Funktionstüchtigkeit. Setzen Sie den Sitz nicht ein, wenn einzelne Komponenten beschädigt sind. Beschädigte Komponenten müssen ersetzt werden. Um sie zu ersetzen, sollten Sie Ihren örtlichen Bobike-Vertragshändler aufsuchen, um

die richtigen Komponenten für den Austausch zu erhalten. Sie finden diesen auf der Website: www.bobike.com.

• Sollte sich mit Ihrem Fahrrad und Sicherheitsitz ein Unfall ereignet haben, empfehlen wir Ihnen, einen neuen Sicherheitsitz zu erwerben. Wir raten dazu, selbst wenn keine sichtbaren Schäden am Sitz vorliegen.

• Reinigen Sie den Sitz mit Wasser und Seife (verwenden Sie keine scheuernden, ätzenden oder toxischen Produkte). Anschließend bei Raumtemperatur trocknen lassen.

Garantie

3 JAHRE GARANTIE: auf alle mechanischen Komponenten nur gegen Herstellerfehler.

+ 1 WEITERES JAHR GARANTIE: Registrieren Sie Ihren Sitz auf www.bobike.com und Sie erhalten ein weiteres Jahr Garantie.

Wichtig: Sie müssen sich innerhalb von 2 Monaten nach dem Kaufdatum registrieren, um in den Vorteil des zusätzlichen Garantiejahrs von Bobike zu kommen.

GARANTIEANSPRÜCHE

Um Garantieleistungen in Anspruch nehmen zu können, müssen Sie den Original-Kaufbeleg vorlegen. Bei Artikeln, die ohne Kaufbeleg zurückgeschickt werden, wird davon ausgegangen, dass die Garantie mit dem Herstellungsdatum beginnt. Jegliche Garantie erlischt,

wenn das Produkt durch einen Unfall, Missbrauch oder eine Systemänderung beschädigt oder in einer Weise verwendet wird, die nicht der Beschreibung in dieser Bedienungsanleitung entspricht.

Um sicherzustellen, dass Sie alle erforderlichen Informationen für die Inanspruchnahme der Garantie haben, sollten Sie die Informationen auf dem Etikett mit den Rückverfolgbarkeitsinformationen (F) gut aufbewahren. Sie können diese Information auch hier vermerken.

O.F. _____

Datum _____

* Die Spezifikationen und das Design können ohne vorherige Ankündigung verändert werden. Falls Sie Fragen haben, setzen Sie sich gerne mit uns in Verbindung.



Go[®] mini & One[®] mini

EL

Ευρετήριο Προϊόντος

A. Κύριο κάθισμα

A1. Άκρες καθορισμού χάλυβος

B. Ιμάντας ασφαλείας συστήματος συγκράτησης

B1. Πορπη ασφαλείας

B2. Ρυθμιστές υψους ιμάντα

B2.1. Κουμπί ρύθμισης

C. Μαξιλάρι καθίσματος

D. Βάση για το πόδι

D1. Ιμάντας συγκράτησης ποδιών

D2. Κουμπί ρύθμισης βάσης ποδιών

D3. Κουμπί ιμάντα υποποδιού

E. Σύστημα στερέωσης

E1. Κλειδί

E2. 2 x δίσκους

E3. Δαχτυλίδι ασφαλείας

E4. 2 x M6 μπουλόνια

E5. Σώμα του συστήματος στερέωσης

E5.1 Οπές για τους ράβδους A1

E6. ΚΙΤ Β - για ποδήλατο MTB - 1-1/8"

E6.1 Πρόσθιο διαχωριστικό του ΚΙΤ Β

E6.2 Οπίσθιο εξάρτημα στερέωσης του ΚΙΤ Β

E6.3 2 x παξιμάδια του ΚΙΤ Β

E7. ΚΙΤ Α - στάνταρ για τιμόνια \varnothing 22-32 mm

E7.1 Πρόσθιο διαχωριστικό του ΚΙΤ Α

E7.2 Οπίσθιο εξάρτημα στερέωσης του ΚΙΤ Α

E7.3 Πλάκα στερέωσης χάλυβος του ΚΙΤ Α

F. Πληροφορίες ιχνηλασιμότητας

ΠΡΟΣΟΧΗ

Αυτό το προϊόν περιέχει μικρά εξαρτήματα όπως βίδες, πλαστικές σακούλες και μικρές κρεμάστρες συσκευασίας. Φυλάξτε τα μακριά από παιδιά για να αποφύγετε κίνδυνο ασφυξίας.

Ειδικές Οδηγίες για τη Συναρμολογήση

- Αυτό το παιδικό κάθισμα ποδηλάτου δεν επιτρέπεται να τοποθετείται σε πτυσσόμενα ποδήλατα.
- Αυτό το παιδικό κάθισμα ποδηλάτου δεν επιτρέπεται να χρησιμοποιείται σε EPAC / Pedelecs ταχύτητας άνω των 25 km/h / 15,5mph.
- Το συγκεκριμένο κάθισμα μωρού δεν πρέπει να τοποθετείται σε ποδήλατα με οπίσθιο αμορτισέρ.
- Το παρόν παιδικό κάθισμα ποδηλάτου δεν πρέπει να συναρμολογείται σε μηχανοκίνητα οχήματα όπως μοτοποδήλατα και σκούτερ.
- Το συγκεκριμένο κάθισμα μωρού δεν πρέπει να τοποθετείται σε ποδήλατα με σκελετό τριγωνικό, τετράγωνο ή από ανθρακονήματα.
- Το παρόν παιδικό κάθισμα για ποδήλατο είναι κατάλληλο μόνο για τη μεταφορά παιδιών με μέγιστο βάρος 15 κιλών και μέγιστο ύψος 93 εκατοστά (και παιδιών με συνιστώμενη ηλικία από 9 μηνών έως 3 ετών - με το βάρος και το ύψος ως αποφασιστικές μεταβλητές).
- Το συγκεκριμένο κάθισμα μωρού πρέπει να τοποθετείται σε ποδήλατα που διαθέτουν στρογγυλό ή οβάλ μεταωπιαίο σωλήνα με διάμετρο από \varnothing 22 έως και 32 mm.
- Το παιδικό κάθισμα μπορεί να συναρμολογηθεί σε ποδήλατα με τροχούς διαμέτρου 26, 27,5, 28 και 29 ιντσών.
- Το συνολικό βάρος του ποδηλάτη και του παιδιού που μεταφέρει δεν πρέπει να ξεπερνάει το μέγιστο

επιτρεπτό φορτίο του ποδηλάτου. Πληροφορίες για το μέγιστο φορτίο μπορείτε να βρείτε στις οδηγίες χρήσης του ποδηλάτου. Για το συγκεκριμένο θέμα μπορείτε επίσης να επικοινωνήσετε με τον κατασκευαστή.

- Το συγκεκριμένο κάθισμα μπορεί να τοποθετηθεί μόνο σε ποδήλατα που υποστηρίζουν την προσαρμογή τέτοιων επιπλέον φορτίων. Παρακαλούμε συμβουλευθείτε το εγχειρίδιο οδηγιών του ποδηλάτου σας.
- Η θέση του καθίσματος μωρού πρέπει να ρυθμίζεται με τρόπο που ο ποδηλάτης να μην ακουμπά το κάθισμα μωρού με τα πόδια του όταν βρίσκεται σε κίνηση.
- Είναι πολύ σημαντικό να ρυθμίσετε σωστά το κάθισμα και τα μέρη του για τη βέλτιστη άνεση και ασφάλεια του παιδιού. Είναι επίσης σημαντικό το κάθισμα να μην γέρνει προς τα μπρος ώστε να μην έχει το παιδί την τάση να γλιστράει από αυτό. Είναι επίσης σημαντικό η πλάτη να γέρνει ελαφρά προς τα πίσω.
- Ελέγξτε αν όλα τα μέρη του ποδηλάτου λειτουργούν σωστά όταν έχει τοποθετηθεί το κάθισμα μωρού.
- Ελέγξτε τις οδηγίες χρήσης του ποδηλάτου και, αν έχετε οποιαδήποτε αμφιβολία σχετικά με την τοποθέτηση του καθίσματος μωρού στο ποδήλατό σας επικοινωνήστε με τον προμηθευτή του ποδηλάτου σας για περαιτέρω πληροφορίες.

Ειδικές οδηγίες συναρμολόγησης του καθίσματος στο ποδήλατο

1. Κόψτε την ταινία ασφαλείας που υπάρχει στην άκρη καθορισμού χάλυβος (A1) για να ξεχωρίσετε το σύστημα στερέωσης (E). Μετά, τραβήξτε το σύστημα στερέωσης (E) προς τα κάτω για να το ανοίξετε.

2. Αφαιρέστε τα 2 μπουλόνια (E4) και τους δίσκους (E2) από το σύστημα στερέωσης (E). Χρησιμοποιήστε το κλειδί (E1).

3. Επιλέξτε το Kit A ή το B. Αποφασίστε αν το ποδήλατο

σας δέχεται το Standard Kit (Α επιλογή), ή το ειδικό Kit (Β επιλογή) αν πρόκειται για ποδήλατο MTB.

A Επιλογή: Συναρμολόγηση με standard kit για σωλήνες τιμονιού Ø22-32 mm.

Βεβαιωθείτε, πρώτα από όλα, ότι το σώμα του συστήματος στερέωσης (E5) είναι στραμμένο προς τα πάνω - πρέπει να διαβάζεται η λέξη "TOP". Μετά, βεβαιωθείτε ότι το πρόσθιο διαχωριστικό του KIT A (E7.1) εφαρμόζει σωστά στο σώμα του συστήματος στερέωσης (E5), όπως φαίνεται στην εικόνα. Συναρμολογήστε το αμέσως στο σωλήνα τιμονιού.

Αμέσως μετά, συναρμολογήστε το οπίσθιο εξάρτημα στερέωσης (E7.2 + E7.3) για να περικυκλώσει εντελώς το σωλήνα τιμονιού. Εισάγετε μετά τα 2 μπουλόνια (E4) και τους 2 δίσκους (E2) στο σύστημα στερέωσης (E).

Τέλος σφίξτε τα μπουλόνια με το κλειδί (E1). Βεβαιωθείτε ότι το σύστημα στερέωσης (E) εφαρμόζει σφιστά και δεν μετακινείται καθόλου. Η σωστή σύσφιξη είναι πολύ σημαντική για την ασφάλεια του παιδιού. Συνιστούμε ροπή 6 N.m. **Αυτό το βήμα είναι εξαιρετικά σημαντικό για την ασφάλεια του παιδιού και του ποδηλάτη.**

B Επιλογή: Συναρμολόγηση του kit 1-1/8" σε σωλήνα τιμονιού ποδηλάτου MTB.

Αφαιρέστε πρώτα, αν χρειάζεται, το τιμόνι για να έχετε χώρο στη συναρμολόγηση του σώματος - αφαιρέστε τα διαχωριστικά που ήδη υπάρχουν στο σωλήνα τιμονιού. Μετά, ξεσφίξτε τα μπουλόνια για να αφαιρέσετε το κομμάτι (E7.1 + E7.2 + E7.3) που υπάρχει στο μεταλλικό δαχτυλίδι. Δεν χρειάζεται να αφαιρέσετε τα μπουλόνια.

Πριν συναρμολογήσετε το Kit B (E6.1 + E6.2), βεβαιωθείτε ότι τα δύο εξαρτήματα ευθυγραμμίζουν όπως φαίνεται στην εικόνα και οι σχισμές ανταποκρίνονται.

Τοποθετήστε το πρόσθιο διαχωριστικό του Kit B (E6.1) στο σώμα του συστήματος στερέωσης (E5). Η σχισμή πρέπει να είναι προς τα κάτω για να δεχθεί τα μπουλόνια. Βεβαιωθείτε ότι το σώμα του συστήματος στερέωσης (E5) είναι στραμμένο προς τα πάνω - πρέπει να διαβάζεται η λέξη "TOP". Μετά, τοποθετήστε το Kit στο σωλήνα τιμονιού όπως φαίνεται στην εικόνα. Τοποθετήστε το σώμα του συστήματος στερέωσης (E5) όπως φαίνεται στην εικόνα και εισάγετε το οπίσθιο

εξάρτημα στερέωσης του Kit B (E6.2). Βεβαιωθείτε ότι η σχισμή είναι προς τα κάτω και ευθυγραμμίζει με το μικρό εξάρτημα και με τα μπουλόνια που υπάρχουν στο σώμα του συστήματος στερέωσης (E5).

Αφού έχετε τοποθετήσει στο σώμα του συστήματος στερέωσης (E5) και το Kit (E6), έφτασε η στιγμή για το τελικό σφίξιμο. Για να το κάνετε, εισάγετε τα παξιμάδια (E6.3) στις πίσω οπές που ανταποκρίνονται στο μεγαλύτερο εξάρτημα του Kit (E6.2). Προσέξτε ότι τα παξιμάδια είναι αυτομάτως περάσματος, οπότε πρέπει να τις τοποθετήσετε σωστά - με το μπλε κύκλο προς τα έξω.

Τέλος σφίξτε τα μπουλόνια με το κλειδί (E1). Βεβαιωθείτε ότι το σύστημα στερέωσης (E) εφαρμόζει σφιστά και δεν μετακινείται καθόλου. Η σωστή σύσφιξη είναι πολύ σημαντική για την ασφάλεια του παιδιού. Συνιστούμε ροπή 6 N.m. **Αυτό το βήμα είναι εξαιρετικά σημαντικό για την ασφάλεια του παιδιού και του ποδηλάτη.**

4. Όταν φτάσετε στο τέλος της επιλογής Α ή Β, σιγουρευτείτε ότι το σύστημα στερέωσης (E) εφαρμόζει σφιστά και ευθυγραμμίζει με το τιμόνι και με το τροχό. Το σύστημα στερέωσης (E) πρέπει να βρίσκεται όσο χαμηλά επιτρέπει ο σωλήνας τιμονιού.

5. Για να συναρμολογήσετε το παιδικό κάθισμα εισάγετε τις άκρες καθορισμού χάλυβος (A1) του παιδικού καθίσματος στις οπές που ανταποκρίνονται (E5.1) στο σύστημα στερέωσης (E5). Θα ακούσετε ένα μικρό κλικ όταν τελειώσει ο χειρισμός και θα δείτε πως οι άκρες καθορισμού χάλυβος (A1) εμφανίζονται κάτω από το σύστημα στερέωσης (E).

6. Εφαρμοσμένο το παιδικό κάθισμα (A) στο σύστημα στερέωσης, το τελευταίο βήμα είναι να εισάγετε το δαχτυλίδι ασφαλείας (E3) στην οπή για τους ράβδους (A1). Αυτό το βήμα είναι πολύ σημαντικό για την ασφάλεια του παιδιού. Βεβαιωθείτε ότι το παιδικό κάθισμα βρίσκεται σε όρθια θέση.

7. Καθίστε μετά στο ποδήλατο και βεβαιωθείτε ότι τα εξαρτήματα του παιδικού καθίσματος δεν εμποδίζουν τη λειτουργία στο τιμόνι και στα φρένα. Βεβαιωθείτε επίσης ότι υπάρχει αρκετό χώρο για το παιδί ανάμεσα στο τιμόνι και το κάθισμα.

Πώς να τοποθετήσετε και να ασφαλίσετε το παιδί στο κάθισμα

1. Για να τοποθετήσετε με ασφάλεια το παιδί στο κάθισμα, πρέπει να τοποθετήσετε το ποδήλατο σε επίπεδο και στερεό έδαφος για μέγιστη σταθερότητα του ποδηλάτου. Ακόμα και αν το ποδήλατο σας διαθέτει γερούς γρήγορους ορθοστάτες, πρέπει πάντα να κρατάτε το ποδήλατο, ενώ τοποθετείτε/ βγάζετε το παιδί. Πρέπει να μεταφέρετε το παιδί σας στην αγκαλιά σας και να το τοποθετήσετε με ασφάλεια στο κάθισμα. Απαγορεύεται το παιδί να ανεβαίνει μόνο του στο ποδήλατο ή να χρησιμοποιεί τα υποπόδια για να φτάσει στο κάθισμα. Για να τοποθετήσετε το παιδί στο κάθισμα, επεκτείνετε πρώτα πλήρως τον ιμάντα ασφαλείας του συστήματος συγκράτησης (B), πιέζοντας το κουμπί ρύθμισης (B2.1) του οδηγού ζώνης (B2), στη συνέχεια τραβώντας το προς τα πάνω - αυτό διευκολύνει την τοποθέτηση του παιδιού στο κάθισμα.

A επιλογή: Ανοίξτε την πόρπη ασφαλείας (B1) πιέζοντας το κουμπί της πόρπης ασφαλείας. Καθίστε το παιδί, τοποθετήστε τους ιμάντες ώμων και μέσης και κλείστε στη συνέχεια την πόρπη ασφαλείας, ρυθμίστε το μήκος της ζώνης χρησιμοποιώντας τους ρυθμιστές ιμάντα, έτσι ώστε το παιδί σας να συγκρατείται με ασφάλεια.

B επιλογή: Στη συνέχεια ανοίξτε την πόρπη ασφαλείας (B1) πιέζοντας το κουμπί της πόρπης ασφαλείας. Μετά το ξεκλείδωμα της αγκύλης, αποσυνδέστε και τις δύο πλευρές συρόμενος ένα προς τα επάνω και ο άλλος προς τα κάτω. Εγκαταστήστε το παιδί, τοποθετήστε τους ιμάντες των ώμων και μετά συνδέστε τους συρόντας τα δύο μέρη της αγκύλης μαζί και κλείστε την αγκύλη ασφαλείας.

Πριν ασφαλίσετε την αγκύλη, βεβαιωθείτε ότι και οι δύο πλευρές είναι συνδεδεμένες με ασφάλεια.

Πριν ξεκινήσετε τη διαδρομή να βεβαιώνετε πάντα, πως το παιδί είναι ασφαλείς και η ζώνη είναι σφιστή, αλλά όχι τόσο που να πονάει το παιδί. Ανάλογα με την ανάπτυξη, το ύψος και το βάρος του παιδιού τη συγκεκριμένη στιγμή, μπορείτε να προσαρμόσετε το ύψος του ιμάντα συστήματος συγκράτησης (B) από όλους τους ρυθμιστές ιμάντων (B2), τραβώντας τους ιμάντες προς τα πάνω ή προς τα κάτω, ωστόσο επιτύχετε το επιθυμητό μέγεθος.

2. Για να ανοίξετε τον ιμάντα συγκράτησης ποδιών, σηκώστε το ελαφρώς από τη βάση συγκράτησης (D3) και μετακινήστε προς τα πάνω για να ξεκουμπωθεί (D). Τοποθετήστε το πόδι του παιδιού. Για στερεώστε τον ιμάντα (D1) περάστε τη λεπτή άκρη του ιμάντα (D1) στο άνοιγμα της βάσης ποδιών. Μετακινήστε τον ιμάντα προς τα κάτω για να το κουμπώσετε μια σχισμή στο δόντι της βάσης (D3). Αφού συμπληρώσετε τα τρία βήματα, ο ιμάντας συγκράτησης ποδιών (D1) είναι στερεωμένος με ασφάλεια στο δόντι της βάσης (D3). Ρυθμίστε το ύψος της βάσης ποδιών, ανάλογα στο μέγεθος του παιδιού. Για να το κάνετε, πατήστε το κουμπί ρύθμισης βάσης ποδιών (D2) και μετακινήστε την βάση ποδιών (D) προς τα πάνω ή προς τα κάτω. Αφήστε το κουμπί για να στερεώσετε τη βάση ποδιών (D) στη θέση που θέλετε. Θα ακούσετε ένα μικρό κλικ όταν τελειώσει ο χειρισμός και το κουμπί (D2) θα επανέλθει προς τα έξω. **Σημείωση:** Η θέση πρέπει να αφήσει το γόνατο του παιδιού ελαφρώς πιο ίσια και όχι λυγισμένα, αυτή η θέση είναι περισσότερο αναπαικτική.

Πως να Αφαιρέσετε το Παιδικό Κάθισμα Απο Πλαισιο Ποδηλάτου

1. Για να αφαιρέσετε το παιδικό κάθισμα, αφαιρέστε το δαχτυλίδι ασφαλείας (E3) και μετακινήστε το κάθισμα μπροστά και πίσω για να το αποδεσμεύσετε από το σύστημα στερέωσης (E).



Προσοχή

Βεβαιωθείτε ότι έχετε ακολουθήσει και τηρήσει όλες τις οδηγίες που δόθηκαν. Αν ισχύει αυτό, το κάθισμα μωρού είναι έτοιμο για χρήση.

ΕΙΝΑΙ ΥΠΟΧΡΕΩΤΙΚΟ ΝΑ ΔΙΑΒΑΣΕΤΕ το ακόλουθο κεφάλαιο για τις οδηγίες ασφαλείας σχετικά με τη χρήση του καθίσματος μωρού.

Ειδικες Οδηγίες Για τη Χρήση

- Αφαιρέστε τα αυτοκόλλητα που δεν σχετίζονται με την ασφάλεια από το παιδικό κάθισμα ποδηλάτου πριν από τη χρήση.
- Ο ποδηλάτης πρέπει να είναι τουλάχιστον 16 ετών.
- Ελέγξτε τους ισχύοντες νόμους και κανονισμούς της χώρας σας που αφορούν τη μεταφορά παιδιών σε καθίσματα ποδηλάτων.
- Πάρτε μαζί σας μόνο παιδιά που μπορούν να κάθονται ήσυχα χωρίς επίβλεψη για μεγαλύτερο χρονικό διάστημα, τουλάχιστον για όσο διαρκεί η προβλεπόμενη ποδηλατική διαδρομή.
- Μη μεταφέρετε παιδιά μικρότερα των 9 μηνών με αυτό το κάθισμα μωρού. Για να είναι επιβίβης, το παιδί πρέπει να μπορεί να κάθεται ίσια και με το κεφάλι ψηλά όταν φορά κράνος ποδηλάτου. Θα πρέπει να συμβουλευτείτε έναν γιατρό αν δεν είστε σίγουροι για την ανάπτυξη του παιδιού.
- Βεβαιωθείτε ότι το βάρος και το ύψος του παιδιού δεν υπερβαίνουν τα αντίστοιχα μέγιστα επιτρεπτά όρια του καθίσματος, και πραγματοποιείτε τον σχετικό έλεγχο ανά τακτά χρονικά διαστήματα. Ελέγξτε το βάρος του παιδιού πριν χρησιμοποιήσετε το κάθισμα μωρού. Σε καμία περίπτωση δε θα πρέπει να χρησιμοποιείτε το κάθισμα για να μεταφέρετε ένα παιδί του οποίου το βάρος υπερβαίνει το επιτρεπτό όριο.
- Φροντίστε να ελέγχετε κατά καιρούς ότι το βάρος και το ύψος του παιδιού δεν υπερβαίνουν το μέγιστο επιτρεπόμενο φορτίο του καθίσματος.
- Βεβαιωθείτε ότι κανένα μέρος του σώματος ή του ρουχισμού του παιδιού δεν μπορεί να έρθει σε επαφή με κινούμενα μέρη του καθίσματος ή του ποδηλάτου. Ελέγχετε αυτή τη συνθήκη καθώς το παιδί μεγαλώνει.
- Καλύψτε κάθε αιχμηρό ή μυτερό αντικείμενο του ποδηλάτου (π.χ. ξεφτισμένα καλώδια) στα οποία θα μπορούσε να έχει πρόσβαση το παιδί με οποιοδήποτε τρόπο.
- Όταν το κάθισμα μωρού δε χρησιμοποιείται, σφίξτε από την ασφαλιστική διάταξη πρόσδεσης την πόρπη της ζώνης για να αποτρέψετε το μπέρδεμα των ιμάντων, καθώς και την επαφή τους με κάποιο κινούμενο μέρος του ποδηλάτου, όπως τους τροχούς, τα φρένα ή οτιδήποτε άλλο, γιατί αυτό μπορεί να είναι επικίνδυνο κατά την οδήγηση του ποδηλάτου σας.
- Ασφαλίστε το παιδί στο κάθισμα διασφαλίζοντας ότι οι ζώνες και όλοι οι ιμάντες ασφαλείας είναι σφιχτοί αλλά όχι τόσο πολύ που να προκαλούν δυσφορία στο παιδί.

- Ελέγχετε συχνά ότι τα στερεωτικά μέρη είναι καλά ασφαλισμένα.
- Χρησιμοποιείτε πάντα ολόκληρο το σύστημα πρόσδεσης και τους ιμάντες ασφαλείας προκειμένου να είστε βέβαιοι ότι το παιδί είναι ασφαλισμένο στο κάθισμα.
- Φορέστε στο παιδί τα κατάλληλα ρούχα, ανάλογα με τις καιρικές συνθήκες.
- Το παιδί που κάθεται στο κάθισμα μωρού πρέπει να είναι ντυμένο με πιο ζεστά ρούχα από τον ποδηλάτη και να προστατεύεται από τη βροχή.
- Αφαιρείτε το κάθισμα όταν μεταφέρετε το ποδήλατο με το αυτοκίνητο (χρησιμοποιώντας τον εξωτερικό χώρο του αυτοκινήτου). Οι αναταράξεις από τον αέρα μπορούν να προκαλέσουν ζημιές στο κάθισμα ή να χαλαρώσουν τις διατάξεις πρόσδεσης του ποδηλάτου, κάτι που θα μπορούσε να οδηγήσει σε ατύχημα.
- Οι συνοδοί πρέπει να δίνουν ιδιαίτερη προσοχή στη σταθερότητα / ισορροπία, όταν τοποθετούν το παιδί στο ποδήλατο, μέσα στο κάθισμα.
- Φροντίστε να φορούν τα παιδιά κατάλληλο κράνος το οποίο πληροί τις απαιτήσεις του EN 1078:2012+A1:2012, όταν επιβαίνουν στο κάθισμα. Η μη χρήση κράνους αυξάνει εκθετικά τον κίνδυνο θανάτου, μακροχρόνιας αναπηρίας, τραυματισμού στο κεφάλι ή άλλων τραυματισμών. Ως κατασκευαστές καθισμάτων ποδηλάτων, νοιαζόμαστε για την ασφάλεια των επιβατών του καθίσματος, γι' αυτό συνιστούμε ανεπιφύλακτα τα παιδιά και όλοι οι επιβάτες να φορούν σωστά προσαρμοσμένα και στερεωμένα κράνη ποδηλάτου.
- Το κάθισμα και το μαξιλάρι μπορεί να ζεσταθούν πολύ αν βρίσκονται στον ήλιο για μεγάλο χρονικό διάστημα. Σηγουρευτείτε ότι δεν είναι πολύ ζεστά πριν βάλετε το παιδί να καθίσει.
- Αυτό το παιδικό κάθισμα δεν είναι κατάλληλο για χρήση κατά τη διάρκεια αθλητικών δραστηριοτήτων ή σε ακραίες συνθήκες, όπως για παράδειγμα: enduro, σκληρή ποδηλασία βουνού, μεγάλες λακούβες στο δρόμο, άλματα και διαδρομές εκτός δρόμου.
- Όταν κάνετε ποδήλατο για πρώτη φορά αψόφου τοποθετήστε το κάθισμα, κάντε μια δοκιμαστική βόλτα σε ασφαλές και ήσυχο περιβάλλον προτού βγείτε στον αυτοκινητόδρομο.
- Αν η γωνία στρέψης του τιμονιού προς κάθε κατεύθυνση είναι μικρότερη από 45°, αλλάξτε τον τύπο του τιμονιού.



ΠΡΟΕΙΔΟΠΟΙΗΣΕΙΣ

ΠΡΟΕΙΔΟΠΟΙΗΣΗ: Μην τοποθετείτε πρόσθετες αποσκευές στο παιδικό κάθισμα. Εάν μεταφέρετε επιπλέον αποσκευές, δεν πρέπει να υπερβείτε την ικανότητα μεταφοράς του ποδηλάτου και σας συνιστούμε να τις

τοποθετείτε στο πίσω μέρος του ποδηλάτου.

ΠΡΟΕΙΔΟΠΟΙΗΣΗ: Μην κάνετε τροποποιήσεις στο κάθισμα.

ΠΡΟΕΙΔΟΠΟΙΗΣΗ: Το ποδήλατο ενδέχεται να συμπεριφέρεται



ΠΡΟΕΙΔΟΠΟΙΗΣΕΙΣ

διαφορετικά με ένα παιδί στο κάθισμα, ιδιαίτερα όσον αφορά στην ισορροπία, στο τιμόνι και στο φρενάρισμα.

ΠΡΟΕΙΔΟΠΟΙΗΣΗ: Μην αφήνετε ποτέ παρκαρισμένο το ποδήλατο με παιδί στο κάθισμα χωρίς επίβλεψη.

ΠΡΟΕΙΔΟΠΟΙΗΣΗ: Κάθε μορφή ρωγμής ή αν η επιφάνεια αρχίσει να διαλύεται δείχνει πως η διάρκεια ζωής του καθίσματος έχει ολοκληρωθεί και θα πρέπει να αντικατασταθεί. Σε περίπτωση αμφιβολίας απευθυνθείτε σε έναν ειδικό.

ΠΡΟΕΙΔΟΠΟΙΗΣΗ: Ελέγχετε πάντοτε τη θερμοκρασία της επιφάνειας του

καθίσματος πριν από κάθε χρήση.

ΠΡΟΕΙΔΟΠΟΙΗΣΗ: Το παιδικό κάθισμα δεν είναι κατάλληλο για χρήση κατά τη διάρκεια αθλητικών δραστηριοτήτων.

ΠΡΟΕΙΔΟΠΟΙΗΣΗ: Βεβαιωθείτε πάντα ότι το κεφάλι του παιδιού σας στηρίζεται σε αναπαιτική θέση.

ΠΡΟΕΙΔΟΠΟΙΗΣΗ: Η κινητικότητα του τιμονιού ενδέχεται να μειωθεί λόγω του παιδικού καθίσματος.

ΠΡΟΕΙΔΟΠΟΙΗΣΗ: Τυχόν πρόσθετες διατάξεις ασφαλείας πρέπει πάντα να τηρούνται.



Προσοχή

Η αδυναμία συμμορφωσης με αυτές τις οδηγίες λειτουργίας μπορεί να οδηγήσει σε σοβαρό τραυματισμό ή θάνατο του χειριστή του ποδηλάτου ή/και του παιδιού. Bobike δε φέρει καμία ευθύνη για οποιαδήποτε φυσική βλάβη που προκαλείται από εσάς ή από τρίτους είτε στο προϊόν είτε σε φυσικά πρόσωπα και που οφείλεται σε τυχόν εσφαλμένη εγκατάσταση, αποθήκευση ή συναρμολόγηση (μη συμμόρφωση ως προς τις οδηγίες συναρμολόγησης), εσφαλμένη συντήρηση,

κακή χρήση ή χρήση που δεν συμμορφώνεται με τα τεχνικά ή χρηστικά χαρακτηριστικά (μη συμμόρφωση ως προς τις οδηγίες συντήρησης και περιποίησης), τροποποιήσεις ή επιδιορθώσεις. Σε περίπτωση οποιασδήποτε αμφιβολίας παρακαλούμε να επικοινωνήσετε μαζί μας ή με το τοπικό σας κατάστημα, ώστε να σας βοηθήσουμε με σκοπό τη διασφάλιση τόσο της δικής σας όσο και της ασφάλειας του παιδιού σας κατά τη διάρκεια των διαδρομών σας με το κάθισμα ποδηλάτου.

Συντήρηση

Για τη σωστή λειτουργία του καθίσματος μωρού και για την αποφυγή ατυχημάτων σας προτείνουμε τα εξής:

• Ελέγχετε συχνά εάν η διάταξη στερέωσης του καθίσματος μωρού στο ποδήλατο βρίσκεται σε καλή κατάσταση.

• Επιθεωρείτε όλα τα μέρη, ελέγχοντας εάν λειτουργούν σωστά, και μη χρησιμοποιείτε το κάθισμα μωρού εάν κάποιο από αυτά έχει υποστεί ζημιά. Τα κατεστραμμένα μέρη θα πρέπει πάντα να αντικαθίστανται. Για να τα αντικαταστήσετε θα πρέπει να πάτε σε ένα κατάστημα ποδηλάτων, το οποίο είναι

επίσης εξουσιοδοτημένος αντιπρόσωπος της **Bobike**, προκειμένου να προμηθευτείτε τα κατάλληλα μέρη για την αντικατάστασή τους. Μπορείτε να τα βρείτε στον ιστότοπο: www.bobike.com.

• Αν είχατε κάποιο ατύχημα με το ποδήλατο και το κάθισμα μωρού δεν έχει εμφανή ζημιά, ακόμη κι έτσι σας συστήνουμε να αντικαταστήσετε το κάθισμα μωρού με ένα καινούργιο.

• Καθαρίζετε το κάθισμα με σαπούνι και νερό (μη χρησιμοποιείτε αποξεστικά, διαβρωτικά ή τοξικά προϊόντα).

Εγγύηση

ΕΓΓΥΗΣΗ 3 ΕΤΩΝ: Ισχύει μόνο για μηχανικά εξαρτήματα με κατασκευαστικά ελαττώματα. Καταχωρίστε το προϊόν στη διεύθυνση www.bobike.com.

+ 1 ΕΠΙΠΛΕΟΝ ΕΤΟΣ ΕΓΓΥΗΣΗΣ: Καταχωρήστε το κάθισμά σας στην ηλεκτρονική διεύθυνση www.bobike.com.

Σημαντική επισήμανση: προκειμένου να λάβετε το Επιπλέον Έτος Εγγύησης της Polisport, θα πρέπει να έχετε πραγματοποιήσει την καταχώρηση μέσα σε διάστημα δύο μηνών από την ημερομηνία της αγοράς.

ΑΞΙΩΣΕΙΣ ΕΓΓΥΗΣΗΣ

Για να λάβετε υπηρεσίες εγγύησης, θα πρέπει να έχετε την πρωτότυπη απόδειξη αγοράς. Η εγγύηση των ειδών που επιστρέφονται χωρίς την απόδειξη αγοράς θα αρχίζει από την ημερομηνία κατασκευής. Όλες οι

εγγυήσεις είναι άκυρες αν το προϊόν έχει υποστεί ζημιά εξαιτίας ατυχήματος, κακής χρήσης, τροποποίησης του συστήματος ή έχει χρησιμοποιηθεί με οποιονδήποτε άλλο τρόπο που δεν προβλέπεται από το παρόν εγχειρίδιο λειτουργίας.

Προκειμένου να βεβαιωθείτε ότι έχετε στη διάθεσή σας όλες τις απαραίτητες πληροφορίες για την ενεργοποίηση της εγγύησης, οφείλετε να φυλάξετε τα στοιχεία που αναγράφονται στην ετικέτα πληροφοριών ιχνηλασιμότητας (F). Μπορείτε επίσης να καταγράψετε τα στοιχεία εδώ.

O.F. _____

Date _____

* Τα τεχνικά χαρακτηριστικά και ο σχεδιασμός υπόκεινται σε αλλαγές χωρίς προειδοποίηση. Για οποιαδήποτε ερώτηση μη διστάσετε να επικοινωνήσετε μαζί μας.



Go[®] mini & One[®] mini

ES.

Componentes del Producto

- A. Asiento principal
- A1. Pernos de la varilla metálica
- B. Correas del sistema de retención
- B1. Hebilla de seguridad
- B2. Reguladores
- B2.1. Botón de ajuste
- C. Almohadilla del asiento
- D. Reposapiés
- D1. Abrazadera del reposapiés
- D2. Botón de ajuste del reposapiés
- D3. Botón para la cinta del reposapiés
- E. Bloque de fijación
- E1. Llave
- E2. 2 x arandelas
- E3. Arandela de seguridad
- E4. 2 x tornillos M6
- E5. Cuerpo del bloque de fijación
- E5.1 Orificios para introducir los pernos A1
- E6. Kit B - para bicicletas MTB 1-1/8"
- E6.1 Espaciador frontal del Kit B
- E6.2 Pieza de ajuste trasera del Kit B
- E6.3 2 x roscas para Kit B
- E7. Kit A: estándar para manillares de Ø 22-32 mm
- E7.1 Espaciador frontal del Kit A
- E7.2 Pieza de ajuste trasera del Kit A
- E7.3 Chapa metálica de ajuste para Kit A
- F. N.º de serie de lote

ATENCIÓN

Este producto contiene piezas pequeñas como tornillos, bolsas de plástico y pequeñas perchas de embalaje. Manténgalos fuera del alcance de los niños para evitar riesgos de asfixia.

Instrucciones Específicas para el Montaje

- Esta silla no se puede montar en bicicletas plegables.
- Esta silla no se puede utilizar en EPAC / Pedelecs que alcancen velocidades superiores a 25 km/h (15,5 mph).
- La silla no se puede instalar en bicicletas con amortiguadores traseros.
- La silla no se puede montar en vehículos motorizados, como ciclomotores, escúteres.
- Esta silla no se puede instalar en bicicletas con cuadros triangulares, cuadrados o de fibra de carbono.
- Esta silla solo es apta para transportar niños con un peso máximo de 15 kg y una estatura máxima de 93 cm (y niños con edades recomendadas entre 9 meses y 3 años, siendo el peso y la estatura variables decisivas).
- La silla se puede instalar en bicicletas con cuadros redondos y ovalados cuyos diámetros oscilen entre los 22 y los 32 mm.
- La silla se puede instalar en bicicletas con ruedas con diámetro de 26", 27,5", 28" y 29".
- La suma del peso del conductor y del niño transportado no puede ser superior a la carga máxima permitida de la bicicleta. La información sobre la carga máxima se encuentra en las instrucciones de uso de la bicicleta. En caso de dudas, póngase en contacto con el fabricante.
- La silla únicamente se puede montar en bicicletas aptas para añadir cargas adicionales. Consulte el manual de instrucciones de su bicicleta.
- La posición de la silla debe regularse de forma que el conductor no entre en contacto con ella cuando la bicicleta esté en movimiento.
- Es muy importante ajustar correctamente la silla y sus componentes para garantizar la comodidad y la seguridad del niño. Asimismo, es importante que la silla no se incline hacia delante para evitar que el niño se resbale y se caiga, y que el respaldo esté ligeramente inclinado hacia atrás.
- Compruebe que todos los componentes de la bicicleta funcionan debidamente cuando la silla esté instalada.
- Consulte las instrucciones de la bicicleta y si tiene dudas sobre cómo montar la silla, póngase en contacto con el fabricante de su bicicleta.

Instrucciones Específicas para Montar la Silla en la Bicicleta

1. Corte la abrazadera de seguridad de forma que pueda retirar el bloque de fijación (E) de los pernos de la varilla metálica (A1). Después del corte, tire del bloque de fijación (E) hacia abajo a fin de liberar el bloque.
 2. Retire los 2 tornillos (E4) y las arandelas (E2) del bloque de fijación (E). Use la llave (E1).
 3. Elija el kit A o B. Analice si su bicicleta permite instalar el kit estándar (opción A) o, si se trata de una bicicleta MTB, si necesita el kit específico (opción B).
- Opción A: Instalación con kit estándar para manillares de Ø 22-32 mm.**
En primer lugar, asegúrese de que el cuerpo del bloque (E5) está girado hacia arriba; tendrá que tener el grabado «TOP» hacia arriba.

A continuación, compruebe que el espaciador frontal del kit A (E7.1) está colocado correctamente en el cuerpo del bloque de fijación (E5), como en la imagen. Después de ello, coloque el conjunto en el tubo de dirección.

A continuación, coloque el conjunto de detrás (E7.2 + E7.3) de modo que rodee totalmente el tubo de dirección. Después de ello, coloque los tornillos (E4) y las arandelas (E2) en el bloque de fijación (E).

Para concluir, efectúe un ajuste final utilizando la llave (E1). Asegúrese de que el bloque de fijación (E) está bien fijo y no se mueve; el ajuste correcto es muy importante para la seguridad del niño. Recomendamos un apriete de 6 N.m. **Este paso es sumamente importante para garantizar la seguridad del niño y del ciclista.**

Opción B: Instalación del kit para bicicletas MTB 1-1/8".

En primer lugar, y si es necesario, retire el manillar para obtener el espacio necesario para instalar el bloque: retire los espaciadores de origen del tubo de dirección.

A continuación, afloje los tornillos para poder retirar el conjunto (E7.1 +E7.2 +E7.3) que está colocado por defecto en la abrazadera. No necesita retirar los tornillos.

Antes de introducir el Kit B (E6.1 + E6.2), asegúrese de que tiene las dos piezas alineadas como en la imagen y que la ranura de ambas coinciden.

Coloque correctamente el espaciador frontal del kit B (E6.1) en el cuerpo del bloque (E5). La ranura deberá estar hacia abajo, a fin de poder encajar en los tornillos.

Asegúrese de que el cuerpo del bloque de fijación (E5) está girado hacia arriba; tendrá que tener el grabado «TOP» hacia arriba.

A continuación, coloque el kit en el tubo de dirección, como en la imagen.

Coloque la abrazadera como en la imagen y encaje la pieza trasera del Kit B (E6.2). Atención porque la ranura de esta pieza también debe estar hacia abajo, de modo que quede alineada con la pieza más

pequeña y con los tornillos que ya se encuentran colocados en el bloque (E5).

Una vez colocados el bloque (E5) y su respectivo kit (E6), vamos a efectuar el ajuste final. Para ello, coloque las roscas (E6.3) en las aberturas traseras correspondientes de la pieza mayor del kit (E6.2). Atención que las roscas son autorroscantes, por lo que debe colocarlas correctamente: el círculo azul debe quedar hacia fuera.

Para concluir, efectúe un ajuste final utilizando la llave (E1). Asegúrese de que el bloque de fijación (E) está bien fijo y no se mueve; el ajuste correcto es muy importante para la seguridad del niño. Recomendamos un apriete de 6 N.m. **Este paso es sumamente importante para garantizar la seguridad del niño y del ciclista.**

4. Tras haber concluido la opción A o la opción B, asegúrese de que el bloque de fijación(E) está bien sujeto y debidamente alineado con el manillar y la rueda. El bloque de fijación (E) debe estar instalado lo más abajo posible que permita el tubo de dirección.

5. Para colocar la silla de bebé, introduzca los pernos de la varilla metálica (A1) de la silla de bebé en los orificios (E5.1) correspondientes del cuerpo del bloque de fijación (E6). Oirá un pequeño clic cuando finalice la operación y verá que las extremidades de los pernos de la varilla metálica (A1) pasan hacia abajo del bloque de fijación (E).

6. Una vez encajada la silla de bebé (A) en el bloque de fijación (E), deberá concluir la operación introduciendo la arandela de seguridad (E3) en la abertura de la extremidad del perno de la varilla metálica (A1). Este paso es muy importante para la seguridad del niño. Asegúrese de que la silla de bebé ha quedado colocada en la vertical.

7. A continuación, siéntese en la bicicleta y compruebe que la capacidad de conducción y frenado no ha quedado afectada por ningún componente de la silla de bebé. Asegúrese, asimismo, que existe espacio suficiente para el niño entre la silla y el manillar.

Cómo sujetar al niño en la silla de manera segura

1. Para colocar al niño en la silla de manera segura, asegúrese de que la bicicleta está sobre una superficie plana y firme para una mayor estabilidad. Aunque la bicicleta tenga una pata de cabra robusta, sujete la bicicleta mientras está colocando al niño de la silla. Coja al niño en brazos y colóquelo de manera segura en la silla. No permita que el niño se suba solo a la bicicleta ni que escale por los reposapiés para llegar hasta la silla. Para colocar al niño en la silla, extienda del todo las correas del sistema de retención (B), pulsando el botón de ajuste (B2.1) del pasador (B2) y tirando de él hacia arriba - this makes it easier to put the child in the seat.

Opción A: Abra la hebilla de seguridad (B1) pulsando el botón central. Siente al niño, colóquelo las correas para los hombros y la cintura y, a continuación, cierre la hebilla de seguridad. Ahora, regule la longitud de las correas utilizando los reguladores, de modo que el niño quede bien sujeto.

Opción B: Abra la hebilla de seguridad (B1) pulsando el botón central. Después de liberar la hebilla, desconecte ambos lados deslizando uno hacia arriba y el otro hacia abajo. Siente al niño, coloque las correas de los hombros y luego cóncetelas deslizando las dos partes de la hebilla juntas y cierre la hebilla de seguridad. Antes de abrochar la hebilla, asegúrese de que ambos lados estén conectados de manera segura.

Antes de montar en la bicicleta, compruebe siempre que el niño está bien sujeto y que el cinturón está

ajustado, pero sin dañar al niño. Según el tamaño del niño, la altura y el peso, puede regular las correas del sistema de retención (B) utilizando todos los reguladores (B2), que permiten acortar o alargar las correas hasta que alcancen las dimensiones deseadas.

2. Para retirar la correa el reposapiés, levántela ligeramente hacia arriba, de forma que se desprenda del perno del reposapiés (D3), y deslícela hacia arriba hasta desencajar la punta del encaje del reposapiés (D). Coloque el pie del niño. Para fijar la correa (D1), encaje la parte más fina de la correa (D1) en el orificio respectivo del reposapiés. Después de colocada, podrá deslizar la correa hacia abajo, de modo que encaje en el perno de encaje de la correa del reposapiés (D3) deseado. Después de haber seguido estos pasos, su correa del reposapiés (D1) se encuentra bien sujeta en el perno (D3).

A continuación ajuste la altura del reposapiés según el tamaño del niño. Para ello, pulse el botón del reposapiés (D2) y deslice el reposapiés (D) hacia arriba o abajo según la altura deseada. Deje de pulsar el botón a fin de fijar el reposapiés (D) en la posición deseada. Oirá un pequeño clic cuando esté concluida la operación y el botón (D2) deberá quedar colocado hacia fuera. **Nota:** La posición elegida deberá hacer que la rodilla del niño quede ligeramente más estirada que flexionada, para que este pueda estar más cómodo.

Cómo Retirar la Silla de la Bicicleta

1. Para extraer la silla de bebé, retire la arandela de seguridad (E3) y tire de la silla de bebé hacia arriba y hacia atrás, de modo que se salga del bloque de fijación (E).



Atención

Asegúrese de que ha seguido y cumplido todas las instrucciones dadas. En caso afirmativo, ya puede utilizar la silla.

ES OBLIGATORIO LEER el siguiente capítulo sobre las instrucciones de seguridad de la silla.

Instrucciones de Uso Específicas

• Retire las pegatinas no relacionadas con la seguridad de la silla para bicicleta antes de utilizarlo.

• El conductor debe tener, como mínimo, 16 años de edad.

• Compruebe si en el país en el que se utiliza la silla infantil delantera existe legislación específica relativa al transporte de niños en sillas para bicicletas.

• Transporte únicamente niños que se mantengan sentados sin ayuda durante un período de tiempo prolongado, al menos equivalente al tiempo de viaje previsto.

• Nunca transporte a niños menores de 9 meses en esta silla para bicicleta. Para poder transportarlo, el niño debe ser capaz de mantenerse sentado, con la cabeza equilibrada, sin esfuerzo y con la cabeza protegida con un casco de bicicleta. Si el niño presenta un crecimiento cuestionable, debe consultar a un médico.

• Asegúrese de que el peso y la altura del niño no superan la capacidad máxima de la silla y compruébelo con regularidad. Compruebe el peso del niño antes de utilizar la silla. En ningún caso utilice la silla para transportar un niño cuyo peso supere el límite permitido.

• De vez en cuando, compruebe que el peso y la altura del niño no superan la capacidad máxima de la silla.

• Asegúrese de que ninguna parte del cuerpo del bebé ni su ropa entran en contacto con las piezas móviles de la silla o la bicicleta, y siga verificándolo a medida que el niño vaya creciendo.

• Debe proteger todo objeto puntiagudo de la estructura de la bicicleta que pueda alcanzar al niño en cualquier circunstancia (por ejemplo, cables deshilachados).

• Abroche todos los cinturones incluso cuando no transporte a ningún niño. De este modo, se evitará que las hebillas se balanceen y entren en contacto con algún componente móvil de la bicicleta, con los frenos o las ruedas, así como posibles accidentes.

• Una vez que haya colocado al niño en la silla para bicicleta, es obligatorio ajustar inmediatamente

todos los cinturones y abrazaderas de modo que no incomoden ni hagan daño al niño.

• Compruebe la seguridad de los cierres con regularidad.

• Utilice siempre un sistema de sujeción y cinturones para garantizar que el niño está seguro en la silla.

• Es aconsejable vestir al niño con ropa adecuada para las condiciones atmosféricas.

• Los niños que se transportan en la silla necesitan estar más abrigados que los ciclistas y deben estar protegidos de la lluvia.

• Retire la silla siempre que transporte la bicicleta con el coche (en el exterior del coche). Las turbulencias de aire podrían dañar la silla o soltar sus sujeciones a la bicicleta, lo que podría provocar un accidente.

• Las personas acompañantes tienen que tener en cuenta la estabilidad y el equilibrio cuando sienten al niño en la silla.

• Asegúrese de que, cuando va en la silla, el niño lleva un casco adecuado que cumple la norma EN 1078:2012+A1:2012. No llevar casco aumenta exponencialmente el riesgo de muerte, discapacidad a largo plazo, traumatismo craneoencefálico u otras lesiones. Como fabricantes de sillas para bicicleta, nos preocupamos por la seguridad de los pasajeros de las sillas, por lo que recomendamos encarecidamente que los niños y todos los pasajeros lleven cascos de bicicleta correctamente ajustados y abrochados.

• Compruebe la temperatura de la silla tras una larga exposición al sol, ya que puede estar caliente y provocar quemaduras en el niño.

• La silla no es compatible con actividades deportivas ni con condiciones como enduro, rutas de montaña, socavones en la carretera, saltos y rutas campo a través.

• Antes de montar primera vez con la silla instalada, circule con la bicicleta por un entorno seguro/tranquilo para probarla.

• Cuando el ángulo de giro de cada lado sea inferior a 45°, cambie el tipo de manillar.



ADVERTENCIAS

ADVERTENCIA: No coloque equipaje adicional en la silla infantil. Si necesita transportar equipaje adicional, tenga en cuenta que no se puede superar la capacidad máxima de transporte de la

bicicleta y que debe colocarlo en la parte trasera de esta.

ADVERTENCIA: No modifique el asiento.

ADVERTENCIA: Puede que la bicicleta



ADVERTENCIAS

se comporte de forma diferente cuando la silla infantil esté ocupada, concretamente en términos de equilibrio, dirección y frenado.

ADVERTENCIA: Nunca deje la bicicleta aparcada con un niño desatendido en la silla.

ADVERTENCIA: La aparición de grietas o que la superficie se deshaga indica que la silla ha llegado al final de su vida útil, por lo que es necesario sustituirla. En caso de duda, póngase en contacto con un profesional.

ADVERTENCIA: Compruebe la temperatura de la silla antes de cada uso.

ADVERTENCIA: La silla no es compatible con actividades deportivas.

ADVERTENCIA: Compruebe siempre que la cabeza del niño queda apoyada, incluso en la posición reclinada.

ADVERTENCIA: La silla puede reducir la movilidad del manillar.

ADVERTENCIA: Los dispositivos de seguridad adicionales deben estar siempre cerrados.



Atención

El incumplimiento de estas instrucciones de funcionamiento puede provocar lesiones graves o la muerte del usuario de la bicicleta y/o el niño.

Bobike queda exenta de cualquier responsabilidad en caso de daños materiales o personales producidos como resultado de una instalación, almacenamiento o fijación (incumplimiento de las instrucciones de fijación) inadecuadas, mantenimiento inadecuado, uso indebido o uso

sin tener en cuenta las especificaciones técnicas o instrucciones de uso (incumplimiento de las instrucciones de mantenimiento y cuidado), modificaciones o reparaciones realizadas por usted o por terceros. Si tiene alguna duda, póngase en contacto con nosotros o con su distribuidor habitual para que podamos ayudarle a garantizar su seguridad y la del niño que vaya a utilizar la silla para bicicleta.

Mantenimiento

Para mantener el correcto funcionamiento del producto y evitar accidentes, recomendamos lo siguiente:

- Verifique regularmente que el sistema de fijación de la silla a la bicicleta se encuentra en perfectas condiciones.
- Inspeccione todos los componentes para verificar si funcionan correctamente y no utilice la silla si alguno de los componentes está dañado. Sustituya siempre las piezas dañadas. Acuda a una tienda especializada

distribuidora autorizada de **Bobike** para poder obtener las piezas de recambio adecuadas. También están disponibles en www.bobike.com.

- En caso de accidente, sustituya la silla por una nueva, aunque no presente daños visibles.
- Si la silla está sucia, lávela con agua y jabón (no utilice productos abrasivos, corrosivos ni tóxicos) y déjala secar a temperatura ambiente.

Garantía

TRES AÑOS DE GARANTÍA: en todos los componentes mecánicos por defectos de fabricación. Registre su producto en www.bobike.com.

+ 1 AÑO DE GARANTÍA EXTRA: Registre su silla en www.bobike.com y consiga un año adicional de garantía.

Importante: Tiene que registrarse durante los dos meses posteriores a la fecha de compra del producto para poder beneficiarse del año de garantía adicional Bobike.

RECLAMACIONES DE LA GARANTÍA

Para poder beneficiarse del servicio de garantía, es obligatorio presentar el recibo de compra original. Para los artículos devueltos sin recibo de compra, se

considerará que la garantía entró en vigor en la fecha de fabricación. La garantía quedará invalidada en caso de que el producto presente daños debido a un uso inadecuado por parte del usuario, modificaciones del sistema o utilización no descrita en este manual.

Para asegurarse de que dispone de toda la información necesaria para activar su garantía, tiene que guardar los datos que aparecen en el número de serie de lote (F) de su producto. También puede escribir aquí los datos.

O.F. _____.

Fecha _____.

* Las especificaciones y el diseño están sujetos a cambios sin previo aviso. En Bobike estaremos encantados de resolver sus dudas. Póngase en contacto con nosotros.



Go® mini & One® mini

FI.

Tuoteluettelo

- | | |
|--|---|
| A. Pääistuin | E3. Rengasliitin |
| A1. Teräksiset kiinnitystangon päät | E4. 2 x M6 pultti |
| B. Kiinnitysjärjestelmän valjaat | E5. Asennuslohkon runko |
| B1. Turvasolki | E5.1 Reiät A1-tangoille |
| B2. Pituushihnan säätimet | E6. Sarja B - maastopyörälle - 1-1/8" |
| B2.1. Säätöpainike | E6.1 Sarjan B etuvälile |
| C. Istuinpehmuste | E6.2 Sarjan B takakiinnitysosa |
| D. Jalkatuki | E6.3 2 x mutteri Sarjalle B |
| D1. Jalkatuen remmi | E7. Sarja A - vakio Ø 22-32 mm:n ohjaustangoille |
| D2. Jalkatuen säätöpainike | E7.1 Sarjan A etuvälile |
| D3. Jalkatuen hihnan painike | E7.2 Sarjan A takakiinnitysosa |
| E. Asennuslohko | E7.3 Sarjan A teräskiinnityslevy |
| E1. Avain | F. Jäljittävyy tiedot |
| E2. 2 x aluslevy | |

HUOMIO

Tämä tuote sisältää pieniä osia, kuten pultteja, muovipusseja ja pieniä pakkausripustimia. Pidä ne lasten lottumattomissa tukehtumisvaaran välttämiseksi.

Asennusohjeet

- Tätä lastenistuinta ei saa asentaa taitettaviin polkupyöriin.
- Tätä lastenistuinta ei saa käyttää ja EPAC / Pedelec-pyörissä, jotka kulkevat yli 25 km/h / 15,5 mph.
- Tätä lastenistuinta ei saa asentaa polkupyörään, jonka takaosassa on iskunvaimentimet.
- Tätä lastenistuinta ei saa asentaa moottorijoneuvoihin, kuten mopoihin ja skoottereihin.
- Tätä lastenistuinta ei saa asentaa polkupyörissä kolmion tai neliön malliseen rungon osaan tai hiilikuiturunkoon.
- Tämä lastenistuin soveltuu vain enintään 15 kg painavien ja enintään 93 cm pitkien lasten kuljettamiseen. (Suositusikä on 9 kk – 3 vuotta, kuitenkin paino ja pituus ratkaisevina tekijöinä.)
- Tämä lastenistuin on asennettava polkupyörän rungon pyöreään tai soikeaan osaan, jonka halkaisija on Ø22mm - Ø32 mm.
- Lastenistuin voidaan asentaa polkupyöriin, joiden pyörän läpimitta on 26", 27,5", 28" tai 29".
- Pyöräilijän ja kuljetettavan lapsen yhteispaino ei

saa ylittää polkupyörän sallittua enimmäiskuormaa. Tiedot enimmäiskuormasta löytyvät polkupyörän käyttöohjeista. Voit myös ottaa yhteyttä valmistajaan tässä asiassa.

- Istuimen saa asentaa ainoastaan polkupyörään, joka soveltuu tällaisten lisäkuormien kiinnitykseen. Katso lisätietoja polkupyörän käyttöohjeista.
- Lastenistuimen asento tulee säätää niin, ettei pyöräilijä kosketa jaloillaan lastenistuinta pyörää polkiessaan.
- On erittäin tärkeää säätää istuin ja sen osat lapsen maksimaalisen mukavuuden ja turvallisuuden takaamiseksi. On myös tärkeää, että istuin ei ole kalteva eteenpäin ja niin että lapsen ei ole mahdollista liukua pois. Samoin on tärkeää, että istuimen selkänöja on hieman taaksepäin.
- Tarkasta, että kaikki polkupyörän osat toimivat oikein lastenistuimen ollessa asennettuna.
- Tarkista polkupyörän ohjeet, ja jos olet epävarma lastenkuljetusistuimen kiinnittämisestä polkupyörään, ota yhteyttä polkupyörän toimittajaan saadaksesi lisätietoja.

Erityiset ohjeet istuimen kiinnittämiseksi polkupyörään

1. Katkaise varmistin poistaaksesi asennuslohkon (E) terästangosta (A1). Vedä sitten asennuslohkosta (E) irrottaaksesi sen.
2. Poista 2 pulttia (E4) ja aluslevyt (E2) asennuslohkosta (E). Käytä avainta (E1).
3. Valitse sarja A tai B. Varmista, salliiko pyöräsi

vakiosarjan (vaihtoehto A) asennuksen, vai tarvitaanko, maastopyörän ollessa kyseessä, erikoissarja (vaihtoehto B).

Vaihtoehto A: Asennus vakiosarjalla Ø22-32 mm:n ohjaustangoille.

Varmista ensin, että lohkon runko (E5) osoittaa ylöspäin - sanan "TOP" on osoitettava ylöspäin. Varmista sitten, että SARJAN A etuvälike (E7.1) on asetettu oikein asennuslohkon runkoon (E5) kuvassa esitetyllä tavalla. Aseta sitten kokonaisuus ohjaustankoon.

Aseta seuraavaksi takaosa (E7.2 + E7.3) niin, että lohko ympäröi ohjaustangon kokonaan. Aseta sitten 2 pulttia (E4) ja aluslevyt (E2) asennuslohkoon (E).

Kiristä lopuksi pultit avaimella (E1). Varmista, että asennuslohko (E) on tiukasti paikoillaan, eikä pääse liikkumaan - oikein suoritettu kiristys on äärimmäisen tärkeää lapsen turvallisuuden kannalta. Suosittelemme vääntömomenttia 6 N.m. **Tämä vaihe on äärimmäisen tärkeä lapsen ja häntä kuljettavan pyöräilijän turvallisuuden kannalta.**

Vaihtoehto B: 1-1/8"-sarjan asennus maastopyörän ohjaustankoon.

Ensiksi, mikäli tarpeen, poista ohjaustanko saadakseen riittävästi tilaa lohkon asentamiseen - poista alkuperäiset ohjausputken väliskeet.

Avaa sitten pultit irrottaaksesi lohkon (E7.1 + E7.2 + E7.3), joka on kiinnitetty vakiona metallilohkoon. Pultteja ei tarvitse irrottaa.

Ennen sarjan B (E6.1 + E6.2) asettamista on varmistettava, että kaksi osaa on kohdistettu kuvassa esitetyllä tavalla ja että kummankin urat ovat kohdakkain.

Sijoita sarjan B etuvälike (E6.1) lohkon runkoon (E5). Uran on oltava alhaalla pultteja varten. Varmista, että asennuslohkon runko (E5) osoittaa ylöspäin - sanan "TOP" on osoitettava ylöspäin. Sijoita sitten sarja ohjaustangolle esitetyllä tavalla.

Sijoita asennuslohko (E5) kuvassa esitetyllä tavalla ja ura sarjan B taka-osaan (E6.2). Varmista, että tämän osan ura on alhaalla, kohdistettuna pienempään osaan ja että pultit on jo asetettu lohkoon (E5).

Kun lohko (E5) ja sen sarja (E6) on asetettu, se täytyy vielä kiristää lopullisesti. Sijoita tätä varten mutterit (E6.3) sarjan suuremman osan (E6.2) vastaaviin taustareikiin. Huomaa, että nämä mutterit ovat itsekierittyviä, joten ne on asetettava paikoilleen oikein - sinisen renkaan on osoitettava ulospäin.

Kiristä lopuksi pultit avaimella (E1). Varmista, että asennuslohko (E) on tiukasti paikoillaan, eikä pääse liikkumaan - oikein suoritettu kiristys on äärimmäisen tärkeää lapsen turvallisuuden kannalta. Suosittelemme vääntömomenttia 6 N.m. **Tämä vaihe on äärimmäisen tärkeä lapsen ja häntä kuljettavan pyöräilijän turvallisuuden kannalta.**

4. Kun vaihtoehto A tai vaihtoehto B on suoritettu, varmista, että asennuslohko (E) on kohdistettu turvallisesti ja asianmukaisesti ohjaustangon ja pyörän mukaan. Asennuslohko (E) on asennettava niin alas kuin ohjaustanko sallii.

5. Kokoa lasteistuimien asettamalla lastenistuimen terästangon kaksi päätä (A1) asennuslohkon (E5) vastaaviin reikiin (E5.1). Kun tangot ovat paikoillaan, kuuluu heikko napsaus ja terästangon päät (A1) tulevat esiin asennuslohkon (E) alapuolelta.

6. Kun lastenistuimien (A) on asetettu asennuslohkolle (E), viimeistele tämä vaihe asettamalla varorengas (E3) terästangon (A1) pöäässä olevaan reikään. Tämä vaihe on erittäin tärkeä lapsen turvallisuuden kannalta. Varmista, että lastenistuimien on pystyasennossa.

7. Istu sitten polkupyörälle ja varmista, että mikään lastenistuimen osa ei häiritse ohjausta tai jarruttamista. Varmista myös, että lapsella on riittävästi tilaa istuimen ja ohjaustangon välissä.

Lapsen asettaminen ja kiinnittäminen turvallisesti istuimeen

1. Jotta lapsen asettaminen istuimeen on turvallista, varmista, että polkupyörä sijaitsee tasaisella ja vakaalla alustalla, jotta se pysyy mahdollisimman vakaana. Vaikka polkupyörässä olisi luja seisontatuki, pidä polkupyörästä aina kiinni, kun asetat lapsen istuimeen tai nostat lapsen pois siitä. Sinun tulee kantaa lasta sylissäsi ja asettaa hänet turvallisesti istuimeen. Lapsi ei saa kiivetä yksin polkupyörän kyytiin tai käyttää jalkatukia apuna kiivetäkseen istuimelle. Jotta voit asettaa lapsen istuimeen, vedä ensin kiinnitysjärjestelmän valjaat (B) täyteen mitaansa, laajenna vyöt pisimmilleen painamalla vyönohjaimen (B2) säätöpainiketta (B2.1) ja vetämällä vyötä sitten ylöspäin - näin lapsi on helpompi asettaa istuimelle.

Vaihtoehto A: Avaa turvasolki (B1) painamalla turvasoljen painiketta. Aseta lapsi istuimelle, aseta olka- ja vyötäröhihnat ja sulje sitten turvasolki. Säädä vyön pituus hihnan säätimillä siten, että lapsi on turvallisesti kiinnitetty.

Vaihtoehto B: Avaa turvasolki (B1) painamalla turvasoljen painiketta. Kun olet vapauttanut soljen, irrota molemmat puolet liu'uttamalla toinen ylös ja toinen alas. Aseta lapsi istumaan, aseta olkahihnat ja yhdistä sitten ne liu'uttamalla soljen kaksi osaa yhteen ja sulje turvasolki. Ennen soljen kiinnittämistä

varmista, että molemmat puolet ovat tiukasti yhdistettyinä.

Tarkista aina ennen matkan aloittamista, että lapsi on kiinnitetty ja että vyö on tiukalla, mutta ei niin tiukalla, että se satuttaa lasta. Lapsen kasvaessa voit säätää kiinnitysjärjestelmän (B) valjaiden pituutta lapsen pituuden ja painon mukaan vetämällä hihnojen säätimiä (B2) ylös- tai alaspäin, kunnes haluttu pituus saavutetaan.

2. Poista jalkatuen hihna nostamalla sitä hieman sen irrottamiseksi jalkatuen tapista (D3) ja liu'uttamalla sitä ylöspäin, jotta se irtoaisi jalkatuen kolosta (D). Aseta lapsen jalka paikoilleen. Kiinnitä hihna (D1) asettamalla sen kapeampi pää jalkatuen koloon. Vedä sitten hihnaa alaspäin kiinnittäaksesi vastaavan reiän jalkatuen tapppiin (D3). Näiden vaiheiden seurauksena jalkatuen hihna (D1) on tiukasti kiinni tapissa.

Säädä seuraavaksi jalkatuen korkeus lapsen koon mukaan. Paina tätä varten jalkatuen painiketta (D2) ja liu'uta jalkatukea (D) ylös tai alas tarpeen mukaan. Vapauta painike kiinnittäaksesi jalkatuen (D) haluttuun asentoon. Kuuluu kevyt naksahdus, kun toiminto on suoritettu, ja painike (D2) ponnahtaa tavanomaiseen asentoonsa. **Huomio:** Valitussa asennossa lapsen polven tulisi olla hieman suorassa taipuneen sijaan, näin asento on mukavampi.

Lastenistuimen Irrottaminen Polkupyörän Rungosta

1. Irrota lastenistuin irrottamalla rengasliitin (E3) ja vetämällä lastenistuinta ylöspäin ja taaksepäin sen irrottamiseksi asennuslohkosta (E).



Huomio

Varmista, että olet seurannut ja noudattanut ohjeita. Voit nyt käyttää lastenistuinta.

Seuraavassa kappaleessa on PAKOLLISET istuimen käyttöä koskevat turvallisuusohjeet, jotka sinun ON LUETTAVA.

Käyttöohjeet

- Poista turvallisuuteen liittymättömät tarrat polkupyörän turvaistuimesta ennen käyttöä.
- Pyöräilijän tulee olla vähintään 16 vuotias.
- Tarkista maassasi voimassa olevat lait ja määräykset, jotka koskevat lapsien kuljettamista polkupyöriin kiinnitetyissä lastenistuimissa.
- Kuljeta vain lapsia, jotka pystyvät istumaan ilma apua pidemmän ajan, vähintään sen ajan kuin suunniteltu pyörämatka kestää.
- Älä kuljeta tässä istuimessa alle 9-kuukautista lasta. Matkustavan lapsen tulee kyetä istua suorassa ja pitää päänsä suorassa pyöräilykypärä päässään. Ota yhteyttä lääkäriin, jos et ole varma lapsen kehitystasesta.
- Varmista, että lapsen paino ja pituus eivät ylitä istuimen enimmäiskapasiteettia, ja tarkista tämä säännöllisin väliajoin. Tarkista lapsen paino ennen lastenistuimen käyttöä. Älä missään tapauksessa käytä lastenistuinta kuljettaaksesi lasta, jonka paino ylittää sallitun rajan.
- Varmista aika ajoon, että lapsen paino ja pituus eivät ylitä istuimen suurinta sallittua kuormitusta.
- Varmista, ettei mikään lapsen ruumiinosaa tai vaatteus pääse kosketuksiin istuimen tai polkupyörän liikkuvien osien kanssa, ja tarkista tämä lapsen kasvaessa.
- Suojaa kaikki polkupyörän terävät ja pistävät osat, joihin lapsi saattaa päästä käsiksi (esim. kuluneet vaijerit).
- Kun lastenistuinta ei käytetä, kiinnitä turvalajaiden lanneyö estääksesi hihnoja roikkumasta ja pääsemästä polkupyörän liikkuviin osiin, kuten pyöriin, jarruihin tms. Ne ovat muutoin vaarana pyöräilijälle.
- Kiinnitä lapsi lastenistuimeen varmistamalla, että kaikki turvavyöt ja hihnat ovat tiukalla ja että lapsen olo on tästä huolimatta mukava.
- Tarkista kiinnittimen turvallisuus säännöllisesti.
- Käytä aina kaikkia turvajärjestelmiä ja hihnoja varmistaaksesi, että lapsi on turvallisesti istuimessa.
- Pue lapselle sääolosuhteisiin soveltuvat vaatteet.
- Istuimessa oleva lapsi täytyy pukea lämpimämmiin kuin itse pyöräilijä ja häntä täytyy suojata sateelta.
- Poista istuin, kun kuljetat polkupyörää autossa (auton ulkopuolella). Ilmavirtaukset voivat vahingoittaa istuinta tai irrottaa sen kiinnityksen polkupyörään, mikä voi johtaa onnettomuuteen.
- Polkupyörän toiminnot, erityisesti tasapaino, ohjaus, jarrutus tai pyörän selkään tai selästä nousu ajaessa tai paikoillaan, voivat muuttua, kun lapsi istuu istuimessa.
- Varmista, että istuimessa kuljetettavalla lapsella on käytössä asianmukainen EN 1078:2012+A1:2012 -standardin mukainen kypärä. Kypärän käyttämättä jättäminen lisää eksponentiaalisesti kuoleman, pitkäaikaisen työkyvyttömyyden, päävamman tai muiden vammojen riskiä. Polkupyörän istuinten valmistajina huolehdimme istuimen matkustajien turvallisuudesta, joten suosittelemme painokkaasti, että lapset ja kaikki matkustajat käyttävät asianmukaisesti asennettuja ja kiinnitettyjä pyöräilykypäriä.
- Istuin ja sen pehmuste saattavat kuumentua niiden ollessa pitkään alttiina auringolle. Varmista ennen lapsen asettamista istuimeen, ettei sen päällinen ole liian kuuma.
- Tämä lastenistuin ei sovellu käytettäväksi urheilun aikana tai äärimmäisissä olosuhteissa, kuten esimerkiksi endurossa ja muussa vaativassa maastopyöräilyssä, erittäin kuoppaisilla teillä, hypyissä ja maastopoluilla.
- Kun ajat ensimmäistä kertaa istuin asennettuna - koeaja pyörä turvallisessa/rauhallisessa ympäristössä ennen maantiellä ajoa.
- Jos ohjauskulma laskee alle 45 asteen molemmilla puolilla, vaihda ohjaustankotyppiä.



VAROITUS

VAROITUS: Älä kiinnitä mitään polkupyörän kantokykyä ei saa ylimääräisiä matkatavaroita yllittää, ja suosittelemme niiden lastenistuimeen. Jos sinun on sijoittamista polkupyörän takaosaan. kuljetettava matkatavaroita, **VAROITUS:** Älä tee istuimeen muutoksia.



VAROITUS

VAROITUS: Polkupyörä voi käyttäytyä eri tavalla istuimessa olevan lapsen kanssa, etenkin tasapainon, ohjauksen ja jarrutuksen suhteen.

VAROITUS: Älä koskaan jätä lasta ilman valvontaa lastenistuimeen.

VAROITUS: Jos istuimessa on halkeamia tai pinta alkaa hajota, se osoittaa, että istuimen käyttöikä on saavutettu ja se on vaihdettava. Epäselvissä tapauksissa on otettava yhteyttä ammattihenkilöön.

VAROITUS: Tarkista aina istuimen pintalämpötila ennen käyttöä.

VAROITUS: Tätä lastenistuinta ei saa käyttää urheilu suoritusten aikana.

VAROITUS: Varmista aina, että lapsesi pää on tuettu kallistettuun asentoon.

VAROITUS: Istuin saattaa heikentää ohjaustangon liikkuvuutta.

VAROITUS: Lisäturvallisuusvarusteet tulee aina kiinnittää.



Huomio

Näiden käyttöohjeiden noudattamatta jättäminen voi johtaa pyöräilijän ja/tai lapsen vakavaan loukkaantumiseen tai kuolemaan. Bobike ei ole vastuussa mistään esine- tai henkilövahingosta, jotka aiheutuvat väärästä asennuksesta, varastoinnista, tai kokoonpanosta (asennusohjeen noudattamatta jättämisestä), väärästä huollosta, väärinkäytöstä tai ohjeiden

vastaisesta käytöstä (hoito- ja huolto-ohjeiden noudattamatta jättämisestä), sekä sinun tai kolmannen osapuolen tekemistä muutoksista tai korjauksista. Jos epäselvyyksiä ilmenee, ota yhteyttä meihin tai paikalliseen jälleenmyyjään, niin saat opastusta lastenistuimen käyttämiseen turvallisesti lapsen ja tätä kuljettavan pyöräilijän kannalta.

Huolto

Jotta lastenistuin pysyy hyvässä kunnossa ja onnettomuuksilta vältytään, suosittelemme seuraavaa:

- Tarkista säännöllisesti, että istuimen kiinnitys on moitteettomassa kunnossa.
- Tarkista, että kaikki osat toimivat kunnolla. Älä käytä istuinta, jos joku osa on vahingoittunut. Vahingoittuneet osat pitää vaihtaa. Oikeanlaisia

varaosia saat polkupyöräliikkeistä, jotka ovat valtuutettuja **Bobike**-myyjiä. Valtuutetut myyjät löydät verkkosivulta: www.bobike.com.

- Suosittelemme, että vaihdat istuimen uuteen, jos joudut polkupyöräonnettomuuteen vaikka istuimessa ei olisi näkyvää vahinkoa.
- Puhdista istuin saippualla ja vedellä (älä käytä hankaavia, syövyttäviä tai myrkyllisiä aineita).

Takuu

3 VUODEN TAKUU: Takuu kattaa ainoastaan mekaanisten osien valmistusvirheet. Rekisteröi tuotteesi osoitteessa www.bobike.com.

+ 1 YLIMÄÄRÄINEN TAKUUVUOSI: Rekisteröi istuin osoitteessa www.bobike.com, ja saat ylimääräisen takuuvuoden.

Tärkeää: sinun on rekisteröitävä tuote 2 kuukauden kuluessa ostopäivästä saadaksesi Bobike ylimääräisen takuuvuoden.

TAKUUVAAATIMUKSET

Voit vaatia takuukorjauksen esittämällä alkuperäisen ostokuitin. Jos palautat tuotteen ilman kuittia, takuu lasketaan alkaneeksi valmistuspäivänä. Takuu ei ole

voimassa, jos tuote on vahingoittunut käyttäjän onnettomuuden, väärinkäytön tai muuntelun seurauksena tai jos sitä on käytetty näiden käyttöohjeiden vastaisesti.

Jotta sinulla varmasti on kaikki tarvittavat tiedot takuun aktivoimiseksi, sinun tulee pitää tallessa Jäljitettävyyssiedot sisältävä kyltti (F). Voit myös tallentaa tiedot tänne.

O.F. _____.

Päiväys _____.

* Spesifikaatioita ja muutoksia voidaan tehdä niistä ilmoittamatta. Ota meihin yhteyttä, jos sinulla on kysymyksiä.



Go[®] mini & One[®] mini

FR.

Index du Produit

- A. Siège principal
- A1. Attaches de la barre métallique
- B. Harnais de système de rétention
- B1. Boucle de sécurité
- B2. Ajusteurs de sangle de hauteur
- B2.1. Bouton de réglage
- C. Coussin de siège
- D. Repose-pied
- D1. Sangle de maintien du pied
- D2. Bouton de réglage du repose-pied
- D3. Bouton de sangle de repose-pieds
- E. Bloc de fixation
- E1. Clé
- E2. 2 x rondelles
- E3. Anneau de sécurité
- E4. 2 x vis M6
- E5. Corps du bloc de fixation
- E5.1 Ouvertures d'insertion des attaches A1
- E6. KIT B pour VTT - 1-1/8"
- E6.1 Pièce d'espacement avant du KIT B
- E6.2 Pièce de serrage arrière du KIT B
- E6.3 2 x écrous pour KIT B
- E7. KIT A - standard pour guidons de Ø 22-32 mm
- E7.1 Pièce d'espacement avant du KIT A
- E7.2 Pièce de serrage arrière du KIT A
- E7.3 Plaque métallique de serrage du KIT A
- F. Étiquette de traçabilité du produit

ATTENTION

Ce produit contient de petites pièces comme des boulons, des petits crochets d'emballage et des sacs en plastique. Veuillez les conserver hors de portée des enfants pour éviter tout risque d'étouffement.

Instructions Spécifiques de Montage

- Ce siège enfant de vélo ne doit pas être monté sur vélos pliables.
- Ce siège enfant de vélo ne doit pas être utilisé sur EPAC / Pedelecs à assistance électrique dont la vitesse est supérieure à 25 km/h / 15,5 mph.
- Ce siège enfant de vélo doit pas être monté sur des vélos équipés d'amortisseurs arrière.
- Ce siège enfant de vélo ne doit pas être monté sur des véhicules motorisés tels que des motos et des scooters.
- Ce siège enfant de vélo ne devra pas être monté sur des vélos équipés de cadres triangulaires, carrés ou en fibre de carbone.
- Ce siège enfant de vélo n'est adapté qu'au transport d'enfant de 15 kg maximum et de 93 cm de hauteur maximum (et des enfants d'un âge recommandé entre 9 mois et 3 ans - dont le poids et la hauteur sont les variables déterminantes).
- Ce siège enfant de vélo doit être monté sur des vélos équipés de cadres ovales ou ronds ayant un diamètre compris entre 22 et 32 mm.
- Le siège enfant de vélo peut être monté sur des vélos avec roues de diamètres entre 26", 27,5", 28" et 29".
- Le poids total du cycliste et de l'enfant transporté ne doit pas dépasser la capacité maximale autorisée du vélo. L'information relative à la capacité maximale peut être trouvée dans les instructions de fonctionnement du vélo. Vous pourrez également contacter le fabricant sur cette question.
- Le siège ne pourra être monté que sur un vélo adapté à la fixation d'une telle charge supplémentaire. Veuillez consulter le manuel d'instructions de votre vélo.
- La position du siège vélo enfant doit être ajustée afin que le conducteur ne puisse pas le toucher avec les pieds lorsqu'il pédale.
- Il est très important de régler correctement le siège et ses composants afin d'offrir à l'enfant une sécurité et un confort optimal. Il est également important que le siège ne soit pas incliné vers l'avant afin d'éviter que l'enfant ne glisse hors du siège. Il est également important que le dossier soit légèrement incliné vers l'arrière.
- Vérifiez que tous les éléments du vélo fonctionnent correctement lorsque le siège vélo enfant est monté.
- Vérifiez les instructions du vélo et en cas de doute sur l'ajustement du siège vélo de l'enfant à votre vélo, veuillez contacter votre distributeur vélo pour plus d'information.

Instructions Spécifiques de Montage du Siège sur le Vélo

1. Coupez la sangle de sécurité afin de retirer le bloc de fixation (E) des attaches de la barre métallique (A1). Ensuite, tirez le bloc de fixation (E) vers le bas, afin de le libérer.
2. Retirez les 2 vis (E4) et les rondelles (E2) du bloc de fixation (E) à l'aide de la clé (E1).

3. Choisissez le kit A ou B. Vérifiez si votre vélo vous permet de monter le kit standard (option A) ou s'il vous faut le kit spécifique (option B) si vous avez un VTT.

Option A: Montage du kit standard pour guidons de Ø 22-32 mm.

Tout d'abord, assurez-vous que le corps du bloc (E5) est tourné vers le haut - la gravure « TOP » se trouve face à vous. Ensuite, vérifiez que la pièce d'espacement avant du kit A (E7.1) est correctement montée sur le corps du bloc de fixation (E5), tel que illustré ci-contre. Pour finir, montez l'ensemble sur le tube de direction.

À présent, placez l'ensemble arrière (E7.2+ E7.3) de sorte qu'il enveloppe complètement le tube de direction. Ensuite, placez les 2 vis (E4) et les rondelles (E2) sur le bloc de fixation (E).

Pour finir, serrez le tout à l'aide de la clé (E1). Assurez-vous que le bloc de fixation (E) est bien fixé et qu'il ne bouge pas - il est extrêmement important de bien serrer cette pièce afin d'assurer la sécurité de l'enfant. Nous recommandons un couple de 6 N.m. **Cette étape est extrêmement importante pour la sécurité du cycliste et de l'enfant.**

Option B: Montage du kit pour VTT 1-1/8".

Tout d'abord, retirez le guidon, le cas échéant, afin de disposer de suffisamment d'espace pour monter le bloc - retirez les pièces d'espacement d'origine du tube de direction. Ensuite, desserrez les vis afin de parvenir à retirer l'ensemble (E7.1+E7.2+E7.3), monté sur le bloc de fixation par défaut. Il n'est pas nécessaire de retirer les vis.

Avant d'insérer le KIT B (E6.1 + E6.2), assurez-vous que les deux pièces sont bien alignées, tel que illustré ci-dessous, et que la rainure des deux pièces coïncide. Placez correctement la pièce d'espacement avant du KIT B (E6.1) sur le corps du bloc (E5). La rainure devra être tournée vers le bas, afin de s'emboîter dans les vis. Assurez-vous que le corps du bloc de fixation (E5) est tourné vers le haut - l'inscription « TOP » doit être orientée vers le haut.

Ensuite, placez le kit sur le tube de direction, tel que illustré ci-contre.

Placez le bloc de fixation tel que illustré et emboîtez la pièce arrière du KIT B (E6.2). Attention : veillez à ce que la rainure de cette pièce soit également tournée vers le bas afin d'être alignée avec la pièce plus petite et avec les vis qui sont déjà placées sur le bloc (E5). Maintenant que le bloc (E5) et le kit respectif (E6) sont montés, il est à présent nécessaire de passer au serrage final. Pour cela, placez les écrous (E6.3) sur les ouvertures arrière correspondantes de la plus grande pièce du KIT (E6.2). Attention : les écrous sont auto-taraudés, ce pourquoi il est essentiel de les placer correctement - le cercle bleu doit être tourné vers l'extérieur.

Pour finir, serrez le tout à l'aide de la clé (E1). Assurez-vous que le bloc de fixation (E) est bien fixé et qu'il ne bouge pas - il est extrêmement important de bien serrer cette pièce afin d'assurer la sécurité de l'enfant. Nous recommandons un couple de 6 N.m. **Cette étape est extrêmement importante pour la sécurité du cycliste et de l'enfant.**

4. Après avoir conclu l'option A ou l'option B, vérifiez que le bloc de fixation (E) est bien fixé et dûment aligné avec le guidon et la roue. Le bloc de fixation (E) doit être passé aussi bas que possible.

5. Pour placer le siège-vélo, insérez les attaches de la barre métallique (A1) du siège-vélo dans les ouvertures (E5.1) correspondantes du corps du bloc de fixation (E5). À la fin de l'opération, vous entendrez un « clic » et verrez les extrémités des attaches de la barre métallique (A1) passer sous le bloc de fixation (E).

6. Une fois le siège-vélo (A) emboîté sur le bloc de fixation (E), vous devez conclure l'opération en insérant l'anneau de sécurité (E3) sur l'ouverture de l'extrémité de l'attache de la barre métallique (A1). Cette étape est extrêmement importante pour la sécurité de l'enfant. Assurez-vous que le siège-vélo est placé à la verticale.

7. Ensuite, asseyez-vous sur le vélo et vérifiez qu'aucun élément du siège vélo n'affecte la capacité de conduite et de freinage. Assurez-vous également que l'enfant dispose de suffisamment d'espace entre le siège et le guidon.

Sécuriser et placer en toute sécurité l'enfant sur le siège

1. Pour placer l'enfant en toute sécurité sur le siège, vous devez placer le vélo sur un sol plat et dur pour une stabilité maximale du vélo. Même si votre vélo est équipé d'une béquille robuste, vous devez toujours tenir le vélo lorsque vous placez/retirez l'enfant. Vous devez porter votre enfant sur vos genoux et le placer en toute sécurité sur le siège. Il est interdit à l'enfant de monter seul sur le vélo ou d'utiliser les repose-pieds pour atteindre le siège. Pour placer l'enfant sur le siège, veuillez, en premier lieu, détendre complètement le harnais du système de rétention (B), en appuyant sur le bouton de réglage (B2.1) du passant (B2) et en la tirant vers le haut - ceci facilite le placement de l'enfant sur le siège.

Option A: Ouvrir la sangle de sécurité (B1) en appuyant sur le bouton de la sangle de sécurité. Assoir l'enfant, placer les sangles des épaules et de la ceinture et ensuite, fermer les sangles de sécurité, ajuster la longueur de la ceinture en utilisant les ajusteurs afin que l'enfant soit retenu en sécurité.

Option B: Ouvrir la sangle de sécurité (B1) en appuyant sur le bouton de la sangle de sécurité. Après avoir relâché la boucle, détachez les deux côtés en faisant glisser l'un vers le haut et l'autre vers le bas. Asseyez l'enfant, placez les sangles d'épaule, puis connectez-les en faisant glisser les deux parties de la boucle ensemble et fermez la boucle de sécurité. Avant de fermer la boucle, assurez-vous que les deux côtés sont solidement connectés.

Avant d'initier tout parcours, veuillez toujours vérifier que l'enfant est sécurisé et que la ceinture est ajustée

sans être trop serrée pour éviter que cela ne blesse l'enfant. Selon la croissance de l'enfant, les hauteur et poids actuels, vous pouvez ajuster la hauteur du harnais du système de rétention (B) sur l'ensemble des ajusteurs de sangle (B2), en remontant ou en reculant les sangles jusqu'à atteindre la hauteur souhaitée.

2. Pour retirer la sangle du repose-pied, tirez-la légèrement vers le haut, afin de la sortir de l'attache du repose-pied (D3), et faites-la glisser vers le haut jusqu'à ce que la pointe sorte de la fente du repose-pied (D). Placez le pied de l'enfant. Afin de fixer la sangle (D1), insérez la partie la plus fine de la sangle (D1) sur la fente respective du repose-pied. Ensuite, vous pourrez faire glisser la sangle vers le bas afin de la fixer à l'attache de la sangle du repose-pied (D3) souhaitée. Après cela, la sangle du repose-pied (D1) sera correctement fixée sur l'attache (D3).

Nous allons à présent régler la hauteur du repose-pied selon la taille de l'enfant. Pour cela, appuyez sur le bouton du repose-pied (D2) et faites glisser ce dernier (D) vers le haut ou vers le bas, selon la hauteur souhaitée. Libérez le bouton afin de fixer le repose-pied (D) à la position désirée. Vous entendrez un petit « clic » à la fin de l'opération ; le bouton (D2) devra alors être tourné vers l'extérieur. Vous entendrez un « clic » à la fin de l'opération. **Note:** La position souhaitée devra faire en sorte que le genou de l'enfant soit légèrement davantage tendu que fléchi, pour plus de confort.

Comment Démonter votre Siège Enfant d'un Vélo

1. Pour enlever votre siège-vélo, retirez la rondelle de sécurité (E3) et tirez le siège-vélo vers le haut et vers l'arrière, afin de le retirer du bloc de fixation (E).



Attention

Vérifiez que vous avez bien suivi l'ensemble des instructions. Une fois la vérification effectuée, le siège vélo enfant est prêt à être utilisé.

IL EST IMPÉRATIF DE LIRE le chapitre suivant sur les instructions de sécurité lors de l'utilisation de votre siège vélo enfant.

Instructions Spécifiques d'Utilisation

- Retirer les autocollants non liés à la sécurité du siège de vélo pour enfant avant de l'utiliser.
- Le conducteur du vélo doit être âgé de 16 ans au moins.
- Vérifiez les lois et règlements en vigueur dans votre pays concernant le transport d'enfants à vélo.
- Transportez uniquement les enfants pouvant rester assis sans aide, pendant un long moment, au moins durant la durée du de voyage envisagé.
- N'utilisez pas ce siège vélo enfant pour des enfants âgés de moins de 9 mois. Pour circuler comme passager, l'enfant doit pouvoir s'asseoir bien droit et la tête haute lorsqu'il porte un casque de protection. Consultez un médecin si l'enfant présente des problèmes de développement.
- Assurez-vous que le poids et la hauteur de l'enfant ne dépassent pas la capacité maximale du siège et vérifiez cette information régulièrement. Vérifiez le poids de l'enfant avant d'utiliser le siège enfant. N'utilisez en aucun cas le siège vélo enfant pour transporter un enfant dont le poids est supérieur à la limite permise.
- Vérifiez de temps en temps que le poids et la hauteur de l'enfant ne dépassent pas les limites admises pour l'usage du siège.
- Assurez-vous que l'enfant n'ait pas accès à la zone des freins afin d'éviter tout accident. Ces ajustements devront être revus durant la croissance de l'enfant.
- Veillez à protéger tout élément pointu du vélo que l'enfant pourrait toucher (comme des câbles effilochés).
- Lorsque le siège vélo enfant n'est pas utilisé, bouclez la ceinture du harnais de sécurité afin d'éviter que les sangles se balancent et touchent des parties en mouvement (roues, freins, etc.) et présentent un danger pour le cycliste.
- Attachez l'enfant au siège en vous assurant que les ceintures de sécurité et les sangles sont bien en place et correctement serrées (sans excès toutefois, afin que l'enfant n'éprouve aucune gêne).
- Veuillez vérifier régulièrement les points d'attaches.
- Toujours utiliser le système et les sangles de retenue de sécurité afin de garantir la sécurité de l'enfant sur le siège.
- Habillez l'enfant avec des vêtements adéquats selon les conditions météorologiques.
- Les enfants sur les sièges doivent être vêtus plus chaudement que les cyclistes ; ils doivent également être protégés de la pluie.
- Retirez le siège pour transporter le vélo en voiture (à l'extérieur). La turbulence aérienne pourrait endommager le siège ou desserrer les fixations au vélo, pouvant provoquer un accident.
- Les accompagnants doivent soigneusement examiner la stabilité/l'équilibre au moment de placer l'enfant sur le siège du vélo.
- Assurez-vous que lorsque l'enfant se déplace sur le siège, il porte un casque adapté qui respecte la norme EN 1078:2012+A1:2012. Le fait de ne pas porter de casque augmente de façon exponentielle le risque de décès, d'invalidité à long terme, de traumatisme crânien ou d'autres blessures. En tant que fabricants de sièges de vélo, nous nous soucions de la sécurité des passagers des sièges, c'est pourquoi nous recommandons vivement que les enfants et tous les passagers portent des casques de vélo correctement ajustés et attachés.
- Le siège ainsi que le coussinet peuvent être très chauds en cas de longue exposition solaire ; assurez-vous qu'ils ne soient pas brûlants avant d'asseoir l'enfant.
- Le siège enfant n'est pas adapté à une utilisation sportive ou dans le cadre de conditions extrêmes, telles que : enduro, VTT, grands trous sur la route, sauts et chemins hors route.
- Lors de la première excursion en vélo avec le siège fixé, testez et roulez dans un environnement sûr et calme avant de vous déplacer sur une voie rapide.
- Lorsque l'angle de direction de chaque côté est réduit à moins de 45°, changez le type de guidon.



AVERTISSEMENTS

AVERTISSEMENT: N'attachez aucun bagage additionnel au siège enfant. Si vous transportez un autre bagage, veillez à ne pas dépasser la capacité de charge du vélo et nous

recommandons qu'il soit placé à l'arrière du vélo.

AVERTISSEMENT: Ne modifiez pas le siège.

AVERTISSEMENT: Le vélo peut



AVERTISSEMENTS

répondre de manière différente en présence d'un enfant sur le siège, en particulier pour ce qui est de l'équilibre, de la direction et du freinage.

AVERTISSEMENT: Ne jamais laisser le vélo garé avec un enfant sur le siège vélo enfant sans surveillance.

AVERTISSEMENT: En cas de fissure ou si la surface se décompose, cela indique que la durée de vie du siège est terminée et qu'il doit être remplacé. En cas de doute, veuillez prendre contact avec un professionnel.

AVERTISSEMENT: Toujours vérifier

la température de la surface du siège avant son utilisation.

AVERTISSEMENT: Le siège enfant n'est pas adapté à une utilisation sportive.

AVERTISSEMENT: Veuillez systématiquement à ce que la tête de l'enfant soit appuyée en position inclinée.

AVERTISSEMENT: La mobilité du guidon peut être réduite par le siège.

AVERTISSEMENT: Les dispositifs de sécurité supplémentaires doivent toujours être fixés.



Attention

Le non-respect de ces instructions peut entraîner des blessures graves ou le décès du cycliste et/ou de l'enfant. Bobike n'est pas responsable des dommages qui pourront survenir au produit ou aux personnes, en conséquence d'installation, rangement ou montage inappropriés, d'entretien et usage incorrects, ou d'utilisation non conforme aux spécifications techniques ou

d'utilisation (non-respect des instructions d'entretien et de maintenance) ou encore de modifications ou de réparations réalisées par un tiers ou que vous aurez effectuées. En cas de doute, veuillez nous contacter ou vous diriger à votre commerçant le plus proche afin que nous puissions vous aider pour vous garantir toute la sécurité lors de vos déplacements avec le siège enfant de vélo.

Entretien

Pour garantir un bon fonctionnement et éviter les accidents, nous vous recommandons de:

- Vérifier régulièrement si le système de fixation du siège vélo enfant au vélo se trouve en bon état.
- Inspecter toutes les pièces en vérifiant leur bon fonctionnement. N'utilisez pas le siège vélo enfant si l'une des pièces est endommagée. Toute pièce défectueuse devra être remplacée. Pour tout remplacement, veuillez-vous rendre chez un revendeur **Bobike** agréé. Vous serez ainsi en mesure de trouver toutes les pièces détachées que vous

souhaitez remplacer. Vous pouvez également vous les procurer sur le site Internet **www.bobike.com**.

- Si vous avez souffert d'un accident avec le vélo mais que le siège vélo enfant ne semble pas endommagé, nous vous recommandons tout de même de le remplacer par un nouveau siège.

- Vérifier la propreté du siège vélo enfant ; lorsqu'il est sale, nettoyez-le avec de l'eau et du savon (n'utilisez pas de produits abrasifs, corrosifs ou toxiques) et laissez-le sécher à température ambiante.

Garantie

GARANTIE 3 ANS: Uniquement pour les composants mécaniques ayant des défauts de fabrication. Enregistrez votre produit sur **www.bobike.com**.

UN AN SUPPLÉMENTAIRE DE GARANTIE: Uniquement pour les composants mécaniques ayant des défauts de fabrication. Enregistrez votre siège vélo enfant sur **www.bobike.com**.

Important : vous devez vous inscrire dans un délai de 2 mois à partir de la date d'achat pour bénéficier de la Garantie supplémentaire d'un an Bobike.

DEMANDES DE GARANTIE

Pour bénéficier du service de garantie, vous devez conserver votre facture. Sans facture, la date de début de garantie des pièces retournées correspondra à leur date de fabrication. La garantie ne s'appliquera pas en

cas de dommage causé par l'utilisateur, notamment en cas d'accident, d'utilisation abusive, de modification du système ou d'utilisation non adaptée et contraire aux recommandations du manuel d'utilisation.

Afin de garantir que vous possédez toute l'information requise pour activer la garantie, il est nécessaire que vous gardiez l'information dont vous disposez à travers votre Étiquette de traçabilité du produit (F). Vous pouvez également garder votre information, ci-dessous.

O.F. _____

Date _____.

* Les spécifications et la conception sont susceptibles de subir des modifications sans avertissement préalable. Pour toute question, veuillez nous contacter directement.



Go® mini & One® mini

HR.

Pregled Sadržaja Proizvoda

- | | |
|---|--|
| A. Glavno sjedalo | E3. Rascljepljeni prsten |
| A1. Krajevi čeličnog štapa za pričvršćivanje | E4. 2 x M6 vijci |
| B. Sustav remena za pridržavanje | E5. Tijelo bloka za montažu |
| B1. Sigurnosna kopča | E5.1 Rupe za umetanje šipki A1 |
| B2. Remeni za prilagodbu visine | E6. Komplet B za MTB bicikl - 1-1/8" |
| B2.1. Gumb za podešavanje | E6.1 Prednja razmaknica za Komplet B |
| C. Jastuk sjedalice | E6.2 Stražnji dio za pričvršćivanje Kompleta B |
| D. Oslonac za noge | E6.3 2 x matice za Komplet B |
| D1. Traka oslonca za nogu | E7. Komplet A - standardni za ručke promjera Ø 22-32 mm |
| D2. Gumb za podešavanje oslonca za noge | E7.1 Prednja razmaknica za Komplet A |
| D3. Gumb remena za oslonac stopala | E7.2 Stražnji dio za pričvršćivanje Kompleta A |
| E. Blok za montažu | E7.3 Čelična pločica za pričvršćivanje za Komplet A |
| E1. Ključ | F. Informacije o sljedivosti |
| E2. 2 x podložne pločice | |

POZOR

Ovaj proizvod sadrži male dijelove poput vijaka, plastičnih vrećica i malih vješalica za pakiranje. Čuvajte ih izvan dohvata djece kako biste izbjegli opasnost od gušenja.

Posebne Upute za Montiranje

- Ova dječja sjedalica za bicikl ne smije se montirati na sklopive bicikle.
- Ova dječja sjedalica za bicikl ne smije se upotrebljavati na EPAC / Pedelec brzine veće od 25 km/h / 15,5 mph.
- Ova stražnja sjedalica za bicikl ne smije se montirati na bicikle opremljene stražnjim amortizerima.
- Ova dječja sjedalica za bicikl ne smije se montirati na motorna vozila, kao što su mopedi i skuteri.
- Ova stražnja sjedalica za bicikl ne smije se montirati na bicikle s trokutastim ili četvrtastim okvirom ili okvirom od ugljičnih vlakana.
- Ova dječja sjedalica za bicikl prikladna je samo za prijevoz djece maksimalne težine 15 kg i maksimalne visine 93 cm (preporučena dob djece jest od 9 mjeseci do 3 godine, a težina i visina služe kao odlučujući čimbenici).
- Ova stražnja sjedalica za bicikl mora se montirati na bicikle s okruglim i ovalnim okvirom promjera u rasponu od Ø22 do Ø32 mm.
- Dječju sjedalicu moguće je ugraditi na bicikle čiji je promjer kotača 26", 27,5", 28" i 29".
- Ukupna težina biciklista i djeteta koje se prevozi ne

smije premašiti maksimalno dopušteno opterećenje bicikla. Informacije o maksimalnom opterećenju mogu se pronaći u uputama za uporabu bicikla. Za više informacija o tome možete i kontaktirati proizvođača.

• Sjedalica se smije montirati samo na bicikl prikladan za pričvršćivanje takvih dodatnih opterećenja. Pogledajte priručnik s uputama svog bicikla.

• Položaj dječje sjedalice mora se prilagoditi tako da je vozač bicikla ne dodiruje stopalima tijekom vožnje.

• Vrlo je važno ispravno podesiti sjedalo i ostale dijelove za optimalnu udobnost i sigurnost djeteta. Također je važno da sjedalo nije nagnuto prema naprijed, kako se ne bi dogodilo da dijete isklizne iz njega. Važno je i da je naslon za leđa lagano nagnut prema natrag.

• Nakon montiranja dječje sjedalice provjerite funkcioniraju li ispravno svi dijelovi bicikla.

• Provjerite upute za bicikl i ako imate ikakvih sumnji o postavljanju dječje sjedalice na svoj bicikl, dodatne informacije možete potražiti kod dobavljača svojeg bicikla.

Posebne upute za ugradnju sjedala u bicikl

1. Prezite sigurnosni uređaj kako biste uklonili blok za montažu (E) sa čelične šipke (A1). Zatim povucite montažni blok (E) prema dolje i otpustite ga.
2. Skinite 2 vijka (E4) i matice (E2) iz montažnog bloka (E). Koristite ključ (E1).
3. Odaberite komplet A ili B. Uzmite u obzir

omogućava li standardni komplet (Opcija A) postavljanje odnosno, u slučaju MTB bicikla, je li potrebna dodatna oprema (Opcija B).

Opcija A: Sastavljanje sa standardnom opremom za cijevi upravljača promjera Ø22-32 mm.

Najprije provjerite je li tijelo bloka (E5) okrenuto prema gore - riječ "TOP" mora biti okrenuta prema gore. Zatim provjerite je li prednja razmaknica kompleta A (E7.1) pravilno postavljena na tijelo bloka za montažu (E5) kao što je prikazano. Nakon toga počnite s montažom na cijev upravljača bicikla.

Zatim postavite stražnji dio (E7.2 + E7.3) tako da blok u potpunosti obuhvati cijev upravljača. Umetnite 2 vijka (E4) i podložne pločice (E2) u montažni blok (E). Na kraju zategnite vijke pomoću ključa (E1). Provjerite da je montažni blok (E) dobro pričvršćen i da se ne pomiče - pravilno pričvršćivanje izuzetno je važno za sigurnost i udobnost djeteta u sjedalici. Preporučujemo okretni moment od 6 N.m. **Ovaj korak je iznimno važan za sigurnost djece i biciklista.**

Opcija B: Sastavljanje kompleta 1-1/8" na cijev upravljača MTB bicikla.

Najprije, ako je potrebno, uklonite rukohvat bicikla kako biste dobili potreban prostor za sastavljanje bloka - uklonite originalne razmaknice s cijevi upravljača.

Zatim otpustite vijke za uklanjanje bloka (E7.1 + E7.2 + E7.3) koji se obavezno postavljaju na metalni blok. Nije potrebno uklanjati vijke.

Prije umetanja kompleta B (E6.1 + E6.2) provjerite jesu li oba dijela pravilno podešena kao što je prikazano na slici i podudaraju li se utori na obje strane.

Pravilno postavite prednju razmaknicu kompleta B (E6.1) na tijelo (E5) bloka. Utor mora biti na dnu kako bi se u njega mogli umetnuti vijci.

Provjerite je li tijelo bloka za montažu (E5) okrenuto prema gore - riječ "TOP" mora biti okrenuta prema

gore. Zatim postavite komplet na cijev upravljača kao što je prikazano.

Postavite montažni blok (E5) kao što je prikazano u utor u stražnji dio kompleta B (E6.2). Provjerite je li utor na dnu, usklađen s manjim dijelom i jesu li vijci već umetnuti u blok (E5).

Nakon što postavite blok (E5) i komplet (E6) dobro ih pričvrstite. Maticе (E6.3) postavite u odgovarajuće stražnje rupe na većem dijelu kompleta (E6.2). Ove matice su samonavojne pa moraju biti pravilno postavljene - plavi krug mora biti okrenut prema van. Na kraju zategnite vijke pomoću ključa (E1). Provjerite da je montažni blok (E) dobro pričvršćen i da se ne pomiče - pravilno pričvršćivanje izuzetno je važno za sigurnost i udobnost djeteta u sjedalici. Preporučujemo okretni moment od 6 N.m. **Ovaj korak je iznimno važan za sigurnost djece i biciklista.**

4. Nakon što ste završili opciju A ili opciju B, provjerite je li blok za montažu (E) pričvršćen i odgovarajuće usklađen s upravljačem i kotačem bicikla. Blok za montažu (B) mora biti postavljen najniže što cijev upravljača bicikla omogućava.

5. Kako biste sastavili dječju sjedalicu postavite dva kraja cijevi za upravljanje (A1) dječje sjedalice u odgovarajuće rupe (E5.1) bloka za montažu (E5). Po završetku postupka čut ćete škljocaj i vidjeti krajeve šipke (A1) koji proviruju ispod bloka za montažu.

6. Nakon što postavite dječju sjedalicu (A) na montažni blok (E) umetnite sigurnosni prsten (E3) u rupu na kraju šipke (A1). Ovaj korak izuzetno je važan za sigurnost djeteta. Provjerite sjedi li djetete uspravno u sjedalici.

7. Zatim sjednite na bicikl kako biste provjerite da možete upravljati biciklom i kočiti a da vas pri tome ne ometa ni jedan dio sjedalice. Provjerite ima li dovoljno mjesta za djetete između sjedalice i ručki.

Kako na siguran način postaviti i pričvrstiti djetete u sjedalicu

1. Kako biste na siguran način smjestili djetete na sjedalicu, bicikl morate postaviti na ravno i čvrsto tlo radi maksimalne stabilnosti bicikla. Čak i ako vaš bicikl ima robusna brza postolja, uvijek morate pridržavati bicikl dok stavljate/skidate djetete. Djetete morate nositi u krilu i na siguran način ga smjestiti na sjedalicu. Zabranjeno je da se djetete samo penje na bicikl ili da koristi oslonce za stopala kako bi dohvatilo sjedalicu. Da biste smjestili djetete u sjedalicu, prvo potpuno proširite sustav remena za pridržavanje (B), pritiskom na gumb podešivača (B2.1) vodilice pojasa (B2), zatim ga povucite - time ćete olakšati stavljanje djeteta u sjedalicu.

Opcija A: Otvorite sigurnosnu kopču (B1) tako da pritisnete tipku sigurnosne kopče. Posjednite djetete, postavite remene za ramena i struk pa zatvorite sigurnosnu kopču, prilagodite duljinu remena prilagodnicima remena tako da vaše djetete bude sigurno vezano.

Opcija B: Otvorite sigurnosnu kopču (B1) tako da pritisnete tipku sigurnosne kopče. Nakon otpuštanja kopče, odvojite oba dijela pomicanjem jednog prema gore, a drugog prema dolje. Postavite djetete na sjedalo, stavite ramena trake, a zatim spojite ih pomicanjem dvaju dijelova kopče zajedno i zatvorite sigurnosnu kopču. Prije nego što zatvorite kopču,

provjerite jesu li oba dijela sigurno spojena.

Prema rastu djeteta, trenutnoj visini i težini, možete podešiti visinu pojaseva (remenja) (B) na svim regulatorima remenja (B2), povlačenjem remenja gore ili dolje dok ne postignete željenu veličinu.

2. Za uklanjanje remena oslonca za noge, podignite ga lagano da biste ga oslobodili iz kopče oslonca za noge (D3) i gurnite ga prema gore kako biste ga oslobodili iz utora oslonca za noge (D). Postavite djetetovo stopalo na predviđeno mjesto. Pričvrstite traku (D1) i postavite njen užu dio na utor oslonca za noge. Zatim povucite traku dolje i učvrstite ju u odgovarajućoj rupi na osloncu za noge (D3). Po završetku ovog postupka traka oslonca za noge (D1) čvrsto je pričvršćena kopčom oslonca za noge (D3). Sljedeće podešite visinu oslonca za noge u skladu s veličinom djeteta. Kako biste to napravili, pritisnite gumb na osloncu za noge (D2) i povucite oslonac za noge (D) gore ili dolje prema potrebi. Otpustite gumb i pričvrstite oslonac za noge (D) na željenom položaju. Kad čujete škljocaj postupak je završen i gumb (D2) će skočiti na svoj normalni položaj.

Napomena: Odabrani položaj mora omogućavati da djetetovo koljeno bude više ispruženo nego savijeno, radi udobnijeg položaja.

Kako Ukloniti Sjedalicu s Bicikla

1. Želite li skinuti dječju sjedalicu uklonite rascijepljeni prsten (E3) i povucite dječju sjedalicu prema gore i prema otraga kako biste ju otpustili iz bloka za montažu (E).



Pozor

Važno je da se pridržavate svih navedenih uputa. U tom je slučaju sjedalicu spremna za uporabu.

OBVEZNO MORATE PROČITATI sljedeće poglavlje o sigurnosnim uputama za uporabu dječje sjedalice.

Posebne Upute za Uporabu

- Uklonite naljepnice koje se ne odnose na sigurnost s dječje sjedalice za bicikl prije uporabe.
- Vozač bicikla mora imati najmanje 16 godina.
- Provjerite važeće zakone i propise u vašoj državi koji se odnose na vožnju djece u sjedalicama pričvršćenim na bicikle.
- Vozite samo djecu koja su u mogućnosti sjediti bez nadzora dulje vrijeme, tj. barem koliko je potrebno za vožnju.
- Nemojte u dječjoj sjedalici voziti dijete mlađe od devet mjeseci. Da bi putovalo, dijete mora moći sjediti s glavom u uspravnom položaju uz nošenje biciklističke kacige. Potrebno je savjetovati se s liječnikom ako je djetetov rast sporan.
- Osigurajte da težina i visina djeteta ne premašuju maksimalnu nosivost sjedalice i to redovito provjeravajte. Provjerite težinu djeteta prije uporabe dječje sjedalice. Ni u kojem slučaju ne smijete upotrebljavati dječju sjedalicu na biciklu za prijevoz djeteta čija je težina iznad dopuštene granice.
- Svakako povremeno provjerite djetetovu težinu i visinu jer one ne smiju prekoračiti najvišu dopuštenu nosivost sjedalice.
- Provjerite da ni jedan dio djetetova tijela ili odjeće ne može doći u kontakt s pokretnim dijelovima sjedalice ili bicikla i provjeravajte to tijekom djetetova rasta.
- Morate prekriti sve oštre ili šiljaste predmete na biciklu (npr. istrošene kabele) do kojih dijete može u nekom trenutku doći.
- Kada ne upotrebljavate dječju sjedalicu, pričvrstite kopču na struku sigurnosnog pojasa dječje sjedalice i tako spriječite dodir sigurnosnih pojaseva s pokretnim dijelovima bicikla poput kotača, kočnica i sl. jer to predstavlja opasnost za biciklista.
- Sigurno učvrstite dijete u dječjoj sjedalici

sigurnosnim pojasevima i trakama pazeći pritom da djetetu nije neugodno.

- Često provjeravajte jesu li zatvarači osigurani.
- Uvijek upotrebljavajte cijeli sustav sigurnosnog remenja i traka da bi dijete bilo osigurano u sjedalu.
- Dijete odijevajte u skladu s vremenskim prilikama.
- Djeca u sjedalicama moraju biti obučena toplije od vozača te biti zaštićena od kiše.
- Skinite sjedalicu kad prevozite bicikl automobilom (s vanjske strane automobila). Zračne turbulencije mogu oštetiti sjedalicu ili olabaviti pričvršćene dijelove na biciklu, što može prouzročiti nezgode.
- Osobe u pratnji moraju pažljivo razmotriti stabilnost/ravnotežu s djetetom na biciklu, u sjedalici.
- Tijekom vožnje u sjedalici, dijete mora nositi prikladnu kacigu, usklađenu s EN 1078:2012+A1:2012. Nenošenje kacige eksponencijalno povećava rizik od smrti, dugotrajnog invaliditeta, traume glave ili drugih ozljeda. Kao proizvođači biciklističkih sjedalice, brinemo o sigurnosti putnika na sjedalima, stoga preporučujemo da djeca i svi putnici nose pravilno postavljene i pričvršćene biciklističke kacige.
- Sjedalicu i jastuk mogu se jako zagrijati nakon dužeg izlaganja suncu. Prije no što posjednete dijete, provjerite jesu li prevrući.
- Ova dječja sjedalicu nije prikladna za uporabu tijekom sportskih aktivnosti ili u ekstremnim uvjetima, kao što su enduro utrke, planinski biciklizam, velike rupe na cestama, skokovi i terenski putovi.
- Kada vozite prvi put s montiranom sjedalicom - za testiranje, bicikl vozite u sigurnom/mirnom okruženju, prije nego budete vozili na cesti.
- Kada je kut upravljanja na objema stranama manji od 45°, promijenite vrstu upravljača.



UPOZORENJA

UPOZORENJE: Ne pričvršćujte nikakav dodatni teret na dječju sjedalicu. Ako nosite dodatni teret, ne smije se premašiti kapacitet nosivosti bicikla i mi preporučujemo da se postavi na stražnji dio bicikla.

UPOZORENJE: Ne prepravljajte sjedalicu.

UPOZORENJE: Bicikl se može drugačije ponašati kada je dijete u sjedalici, posebice u pogledu ravnoteže, upravljanja i kočenja.



UPOZORENJA

UPOZORENJE: Nikad ne ostavljajte parkirani bicikl s djetetom u sjedalici bez nadzora.

UPOZORENJE: Ako se pojavi bilo kakav oblik pukotina ili se površina počne raspadati, to znači da je vijek trajanja sjedalice dosegnut i da je trebate zamijeniti. U slučaju nedoumice obratite se stručnjaku.

UPOZORENJE: Prije uporabe uvijek provjerite temperaturu površine sjedalice.

UPOZORENJE: Dječja sjedalica nije prikladna za uporabu u sportskim aktivnostima.

UPOZORENJE: Uvijek osigurajte da je glava djeteta oslonjena u nagnutom položaju.

UPOZORENJE: Sjedalica bi mogla umanjiti pokretljivost upravljača.

UPOZORENJE: Uvijek je potrebno učvrstiti dodatne sigurnosne elemente.



Pozor

Nepoštivanje ovih uputa za uporabu može dovesti do ozbiljnih ozljeda ili smrti vozača bicikla i/ili djeteta. Bobike ne snosi odgovornost ni za kakvu štetu nastalu na proizvodu ili nanесenu osobama koja proizlazi iz neispravnog postavljanja, skladištenja ili sastavljanja (nepriдрžavanje uputa za sastavljanje), nepravilnog održavanja, neispravne

uporabe ili uporabe koja nije u skladu s tehničkim ili uporabnim specifikacijama (nepriдрžavanje uputa za održavanje i čuvanje), izmjena ili popravaka koje ste izveli vi ili treća osoba. Ako imate bilo kakvih nedoumica, obratite se nama ili lokalnoj trgovini kako bismo vam pomogli i pobrinuli se za sigurnost vas i vašeg djeteta tijekom vožnje sa sjedalicom za bicikl.

Održavanje

Savjeti i preporuke u nastavku pomoći će vam u održavanju dječje sjedalice u najboljem stanju i u sprječavanju nezgoda:

- Preporučljivo je redovito provjeravati sustav za montiranje sjedalice na bicikl i osiguravati njegovo savršeno stanje.
- Provjeravajte funkcioniraju li ispravno svi dijelovi. Ne upotrebljavajte sjedalicu ako je bilo koji od dijelova oštećen. Oštećene dijelove potrebno je zamijeniti. Kako biste ih zamijenili, otidite u trgovinu za bicikle

koja je ovlaštenu prodavača proizvoda **Bobike** da biste dobili odgovarajuće zamjenske dijelove. Možete ih pronaći na internetskoj stranici www.bobike.com.

- Ako ste pretrpjeli nesreću na biciklu, a dječja sjedalica nema vidljivih oštećenja, ipak Vam preporučujemo da kupite novu dječju sjedalicu.
- Za čišćenje sjedalice upotrebljavajte samo deterđent i vodu (nemojte upotrebljavati abrazivne, korozivne ili toksične proizvode).

Jamstvo

3 GODINE GARANCIJE Svi mehanički dijelovi samo u slučaju grešaka u proizvodnji. Registrirajte svoj proizvod na www.bobike.com.

+ 1 GODINA DODATNOG JAMSTVA: Registrirajte svoju sjedalicu na stranici www.bobike.com i dobit ćete još jednu godinu jamstva.

Važno: da biste dobili dodatnu godinu Bobike jamstva registraciju morate izvršiti u roku od dva mjeseca od datuma kupnje.

UVJETI JAMSTVA

Za dobivanje servisa pokrivenog jamstvom, morate imati originalni račun. Za sve predmete vraćene bez

računa, jamstvo se računa od datuma proizvodnje. Sva jamstva bit će nevažeća ako je proizvod oštećen uslijed sudara, zlouporabe, preinaka sustava ili ako se predmet upotrebljava na način i u svrhe koje nisu opisane u ovom priručniku za uporabu.

Svi podaci za aktiviranje jamstva nalaze se na oznaci s informacijama o sljedivosti (F). Te podatke možete i zabilježiti ovdje.

O.F. _____.

Datum _____.

* Specifikacije i dizajn podložni su promjeni bez prethodne najave. Za sva pitanja kontaktirajte Bobike.



Go® mini & One® mini

(HU.)

Termékmutató

- | | |
|--------------------------------------|---|
| A. Ülés | E3. Hasított gyűrű |
| A1. Acél rögzítő rúd végek | E4. 2 x M6 csavar |
| B. Rögzítőrendszer hámjja | E5. Szerelési blokk test |
| B1. Biztonsági csat | E5.1 Rések az A1 rudak behelyezéséhez |
| B2. Hevedermagasság-beállítók | E6. „B” Készlet MTB kerékpárhoz 1-1/8” |
| B2.1. Beállító gomb | E6.1 „B” Készlet első távtartója |
| C. Ülőspárna | E6.2 „B” Készlet hátsó rögzítő része |
| D. Lábtartó | E6.3 2 x anya a „B” Készlethez |
| D1. Lábtartó pánt | E7. „A” Készlet - szabványos 22-32 mm Ø kormányhoz |
| D2. Lábtartó beállító-gomb | E7.1 „A” Készlet első távtartója |
| D3. Lábtámasz heveder gomb | E7.2 „A” Készlet hátsó rögzítő része |
| E. Szerelési blokk | E7.3 „A” Készlet acél rögzítő lemeze |
| E1. Kulcs | F. Nyomonkövethetőségi információk |
| E2. 2 x alátét | |

FIGYELEM

Ez a termék apró alkatrészeket, például csavarokat, műanyag zacskókat és kis csomagolási akasztókat tartalmaz. A gyermekektől tartsa ezeket távol, hogy elkerülje a fulladás veszélyét.

Különleges Szerelési Utasítások

- Ez a gyermek-kerékpárülés nem szerelhető összecsatolható kerékpárra.
- Ez a gyermek-kerékpárülés nem használható 25 km/h, azaz 15,5 mph feletti EPAC / Pedelec kerékpárokon.
- Ne szerelje a gyerekülést hátsó rugóstaggal ellátott kerékpárra.
- Ezt a gyermek-kerékpárülést nem szabad motorizált járművekre, például mopedekre és robogókra felszerelni.
- Tilos a gyerekülést háromszöges, négyszöges vagy szénszálazás vázú kerékpárra szerelni.
- A gyermek-kerékpárülés legfeljebb 15 kg súlyú és maximum 93 cm magasságú (9 hónapos és 3 éves életkor között ajánlott – döntően a testsúly és a testmagasság függvényében) gyermek szállítására alkalmas.
- A gyerekülés Ø22 és Ø32 mm átmérőjű, kerek vagy ovális vázú kerékpárra szerelhető.
- A bébiülést 26”, 27,5”, 28” és 29” átmérőjű kerekkel rendelkező kerékpárokra lehet felszerelni.
- A kerékpáros és a gyermek össztömege nem haladhatja meg a kerékpár engedélyezett maximális

teherbírását. A kerékpár maximális terhelésével kapcsolatos információkat a használati útmutatóban találja. Ezzel kapcsolatos információkat a gyártótól is kérhet.

- Az ülést csak olyan kerékpárookra szabad felszerelni, amelyek rendelkeznek az ilyen típusú plusz teher szállításhoz szükséges kiegészítővel. Kérjük, olvassa el a kerékpár használati útmutatóját.
- A gyermekülést úgy állítsa be, hogy a kerékpáros lába ne érjen az üléshöz mozgás közben.
- A gyermek kényelme és biztonsága érdekében rendkívül fontos, hogy az ülés és annak alkatrészei megfelelően legyenek rögzítve. Az ülés nem csúszhat előre, hogy a gyermek ne csúszhasson ki belőle. A háttámlának enyhén hátrafelé dönthetőnek kell lennie.
- Ellenőrizze, hogy a kerékpár alkatrészei megfelelően működnek-e.
- Ellenőrizze a kerékpár használati útmutatóját, és ha bizonytalan a gyermekülés kerékpárra való felszerelésével kapcsolatban, további információért forduljon a kerékpárt értékesítő céghez.

Speciális utasítások az ülés kerékpárra történő felszereléséhez

1. Vágja el biztonsági szerkezetet, hogy el tudja távolítani a rögzítő blokkot (E) az acélrúdról (A1). Ezután, a kioldáshoz húzza lefelé a rögzítő blokkot.
2. Vegye ki a 2 csavart (E4) és alátéteket (E2) a rögzítő blokkból (E). Használja a mellékelt szerszámkulcsot (E1).

3. Válassza ki az „A” vagy „B” készletet. Ellenőrizze, hogy kerékpárja a szabványos készlet („A” opció) szerelésére alkalmas, vagy MTB bicikli esetében szüksége van a különleges készletre („B” opció).

„A” Opció: Szerelés a szabványos készlettel 22-32 mm-es Ø kormányknál.

Először győződjön meg arról, hogy a blokk teste (E5) felfelé néz - vagyis elolvasható rajta a „TOP” felirat. Ezután győződjön meg arról, hogy az első távtartó az „A” készletből (E7.1) szabályosan van alkalmazva a szerelőblokk testére (E5), a mutatott módon. Ezután tegye fel a hátrésztét (E7.2 + E7.3), úgy, hogy a blokk teljes egészében körülvegye a kormánycsövet. Ezután tegye be a 2 csavart (E4) és alátéteket (E2) a rögzítő blokkba (E).

Végül húzza meg a csavarokat a mellékelt kulcs segítségével (E1). Bizonyosodjon meg, hogy a rögzítő blokk (E) szorosan van rögzítve és nem mozog - a szabályos megszorítás rendkívül fontos a gyermek biztonsága szempontjából. Javasoljuk a 6 N. nyomatókat. **Ez a lépés rendkívül fontos a gyermekek és a kerékpárosok biztonsága érdekében.**

„B” Opció: Az 1-1/8” készlet rászzerelése egy MTB kerékpár kormányára.

Először is, ha szükséges, távolítsa el a kormányt, hogy legyen kellő hely összerakni a blokkot - távolítsa el a kormányról az eredeti távtartókat.

Ezután, a blokk eltávolításához (E7.1+ E7.2 + E7.3) lazítsa meg azokat a csavarokat, amelyek alapértelmezésben a fémblokkon vannak. Nincs szükség a csavarok eltávolítására.

A „B” készlet felhelyezése előtt (E6.1 + E6.2), ellenőrizze, hogy a két rész síkba van egymással a képen látható módon, és a rések egymásra esnek.

Helyezze fel szabályosan a „B” készletből (E6.1) az első távtartót a blokk testére (E5). A rés alól kell elhelyezkedjen, hogy tudja fogadni a csavarokat.

Győződjön meg arról, hogy a szerelőblokk teste (E5) felfelé néz - vagyis elolvasható rajta a „TOP” felirat. Ezután a mutatott módon helyezze a készletet a kormánycsőre.

Pozíciózza a szerelőblokkot (E5) az ábrán látható módon, a „B” készlet részéhez (E6.2). Bizonyosodjon meg, hogy az ezen a részen lévő rés az alsó részen

van, és síkba van állítva a kisebb résszel és a blokkba már elhelyezett csavarokkal (E5).

Miután pozíciózza a blokkot (E5) és készletét (E6), következik a végleges megszorítás. Ennek érdekében, helyezze az anyákat (E6.3) a készlet (E6.2) hátsó részén lévő megfelelő résekbe. Kérjük megjegyezni, hogy vigyázni kell a menetek szabályos behelyezésére - a két kör kifele kell legyen.

Végül húzza meg a csavarokat a mellékelt kulcs segítségével (E1). Bizonyosodjon meg, hogy a rögzítő blokk (E) szorosan van rögzítve és nem mozog - a szabályos megszorítás rendkívül fontos a gyermek biztonsága szempontjából. Javasoljuk a 6 N. nyomatókat. **Ez a lépés rendkívül fontos a gyermekek és a kerékpárosok biztonsága érdekében.**

4. Miután elvégezte az „A” vagy „B” opciót, bizonyosodjon meg arról, hogy a rögzítő blokk (E) biztonságosan áll és megfelelően síkba van kormányval és a kerékkel. A szerelőblokkot (E) annyira alacsonyra kell telepíteni, amennyire csak a kormány csöve ezt lehetővé teszi.

5. A gyermekülés összeszereléséhez, helyezze be a gyermekülés acélrúdjának két végét (A1) a megfelelő résekbe (E5.1) a rögzítő-blokkon (E5). Halk kattintást fog hallani amikor a művelet befejeződött, és látni fogja, hogy az acélrúd végei (A1) megjelennek meg a rögzítő-blokk alatt (E).

6. Miután felszerelte a gyermekülést (A) a rögzítő-blokkra (E), befejezéshez illessze be a biztonsági gyűrűt (E3) az acélrúd végén lévő nyílásba (A1). Ez a lépés rendkívül fontos a gyermek biztonsága szempontjából. Győződjön meg róla, hogy a gyermekülés függőlegesen áll.

7. Ezután üljön rá a kerékpárra és ellenőrizze, hogy a kormányzást és fékezést nem befolyásolja a gyermekülés egyetlen összetevője sem. Ugyanakkor bizonyosodjon meg, hogy van elég hely a gyermek számára az ülés és a kormány között.

Hogyan kell a gyermeket az ülésbe ültetni és biztonságosan rögzíteni

1. A gyermek biztonságos elhelyezéséhez az ülésen a kerékpárt sík és szilárd talajra kell helyezni a kerékpár maximális stabilitása érdekében. Még ha a kerékpárja rendelkezik is robusztus gyorsállványokkal, mindig meg kell tartania a kerékpárt, miközben elhelyezi/ kiveszi a gyermeket. A gyermeket az ölébe kell vinnie, és biztonságosan az ülésre kell helyezni. Tilos megengedni, hogy a gyermek egyedül másszon fel a kerékpárra, vagy a lábtartók segítségével elérje az ülést. Ahhoz, hogy a gyermeket az ülésbe helyezze, először húzza ki teljesen a rögzítőrendszer hámját (B), a beállító gomb lenyomásával (B2.1), majd húzza ezt felfelé - ez megkönnyíti a gyermek ülésbe helyezését.

„A” Opció: Nyissa ki a biztonsági csatot (B1) a biztonsági csat gombjának megnyomásával. Ültesse le a gyermeket, helyezze fel a váll- és derékhevedereket, majd rögzítse a biztonsági csatot, állítsa be az öv hosszát a hevederbeállítók segítségével, hogy gyermeke biztonságosan rögzítve legyen.

„B” Opció: Nyissa ki a biztonsági csatot (B1) a biztonsági csat gombjának megnyomásával. A csat kiszabadítása után csúsztassa fel az egyik oldalt és lefelé a másikat a két oldal leválasztásához. Ültessék be a gyermeket, helyezték a vállpántokat, majd csatlakoztassák össze az összekötő csatlat a két részt, és zárják be a biztonsági csatot. Mielőtt becsatolná a csatot, győződjön meg róla, hogy mindkét oldalt biztonságosan össze van kapcsolva.

Az utazás megkezdése előtt mindig ellenőrizze, hogy a gyermek be van-e kötve, és hogy az öv elég feszes-e, de nem túl szoros a bekötés, hogy az fájjon a gyermeknek. A gyermek növekedésének, jelenlegi testmagasságának és súlyának megfelelően a hevederek felfelé vagy lefelé húzásával a kívánt méret eléréséig beállíthatja a rögzítőrendszer hevederének (B) magasságát az összes hevederbeállítón (B2).

2. A lábtámasz szíj eltávolításához, emelje meg óvatosan, hogy kiszabaduljon a lábtámaszból (D3), és csúsztassa felfelé, amíg kijön a lábtámasz részéből (D). Tesztse a gyermek lábát a számára fenntartott helyre. A szíj (D1) rögzítéséhez, helyezze a keskenyebb részt a lábtartó részébe. Ezután húzza meg a szíjat felfelé, hogy rögzítse a lyukat a lábtartó megfelelő csapszegébe (D3). Ezeknek a műveleteknek az eredményeképpen, a lábtartó szíj (D1) rögzítve lesz a csapszegekhez (D3). Ezután állítsa be a lábtámasz magasságát a gyermek méretének megfelelően. Erre a célra, nyomja meg a lábtartó gombját (D2) és tolja a lábtartót (D) felfelé vagy lefelé, ahogyan szükséges. A lábtartó (D) rögzítéséhez a kívánt pozícióba, oldja ki a gombot. Halk kattintást fog hallani amikor a művelet befejeződött, és a gomb (D2) visszazugrik normális helyzetébe. **Megjegyzés:** a választott pozícióban a gyermek térdje inkább egyenes legyen, mint hajlítot, hogy ülése kényelmesebb legyen.

Hogyan Szerelje le a Gyermekülést a Kerékpárról

1. A gyermekülés leszereléséhez, távolítsa el hasított gyűrűt (E3), és húzza a gyermekülést felfelé és hátrafelé, amíg a kiszabadul a rögzítő-blokkból (E).



Figyelem

Győződjön meg arról, hogy minden utasítást követett és elvégzett. Ha igen, a gyermekülés használatra kész.

A következő rész a gyermekülés használatára vonatkozó biztonsági előírásokat tartalmazza, melyeket KÖTELEZŐ ELOLVASNI.

Különleges Használati Utasítások

- Használat előtt távolítsa el a nem biztonsággal kapcsolatos matricákat a kerékpáros gyermekülésről.
- A kerékpáros legalább 16 éves legyen.
- Tájékozódjon az országában hatályos, a gyerekek kerékpáros gyerekülésen történő szállítására vonatkozó jogszabályokról és előírásokról.
- Csak olyan gyermeket szállítson, aki segítség nélkül képes hosszabb ideig – legalább a tervezett kerékpárút időtartamáig – ülve maradni.
- 9 hónaposnál kisebb gyermeket ne ültessen a gyermekülésbe. Az utazó gyermeknek ugyanis egyenesen kell tartania a fejét a kerékpáros sisakban. Ajánlott orvossal konzultálni fejlődésben lévő gyermekek esetében.
- Győződjön meg arról, hogy a gyerek súlya és magassága nem haladja meg az ülés maximális megengedett teherbírását, és ezt ellenőrizze rendszeresen. A gyermekülés használata előtt mérje meg a gyermek súlyát. A gyermekülés semmilyen esetben sem használható a megengedettnél nagyobb testsúlyú gyermek szállítására.
- Időről időre ellenőrizze, hogy a gyermek súlya és magassága nem lépi-e túl az ülés maximálisan engedélyezett teherbírását.
- Győződjön meg arról, hogy a gyermek testének és ruházatának egyetlen része sem lép kapcsolatba az ülés vagy a kerékpár mozgó részeivel a gyermek növekedése során sem.
- Takarjon le minden olyan éles és hegyes részt a kerékpáron, amelyhez a gyermek esetlegesen hozzáférhet.
- Ha a gyermekülést nem használja, a biztonsági övet kapcsolja össze, nehogy a lelógó öv beakadjon kerékpározás közben a kerékbe, fékbe stb.
- Bizonyosodjon meg róla, hogy a biztonsági övek és csatok megfelelően védik a gyermeket, de nem túl szorosak, kényelmetlen érzetet kelteve a gyermekben.
- Rendszeresen ellenőrizze a rögzítőket.
- Mindig használjon minden biztonsági rendszert és övet a gyermek biztonságos szállítására érdekében.
- Gyermekét az időjárásnak megfelelően öltöztesse fel.
- Az ülésben helyet foglaló gyermekeknek melegebb öltözetet kell viselniük, mint a kerékpárosnak, és az esőtől is védeni kell őket.
- Vegye le az ülést, amikor a kerékpárt autóval szállítja (az autó külső részén). A levegő okozta turbulencia károsíthatja az ülést vagy meglazíthatja a kerékpár rögzítését, és ez balesethez vezethet.
- A kísérő személyeknek gondosan meg kell őrizniük a stabilitást/egyensúlyt, amikor a gyermeket az ülésbe helyezik.
- Győződjön meg arról, hogy a gyermek az ülésben történő utazás során megfelelő sisakot visel, amely megfelel az EN 1078:2012+A1:2012 szabványnak. A bukósisak viselésének hiánya exponenciálisan növeli a halál, a hosszú távú rokkantság, a fejsérülés vagy más sérülések kockázatát. Kerékpárülés-gyártóként törődünk az ülésen utazók biztonságával, ezért határozottan javasoljuk, hogy a gyermekek és minden utas megfelelően felszerelt és rögzített kerékpáros bukósisakot viseljen.
- Meleg időben az ülés és a párna, ha hosszú ideig napsugárzásnak van kitéve, átmelegedhet. Mielőtt a gyermeket az ülésbe ülteti, győződjön meg róla, hogy az ülés nem túl forró.
- Ez a gyermekülés nem alkalmas sportolásra, illetve extrém körülmények között történő használatra, mint például: enduro, vad hegyi kerékpározás, nagy úthibákkal teli úton közlekedés, ugratások és terepjárás.
- Az ülés felszerelése utáni első kerékpározáskor - biztonságos / csendes környezetben tegyen próbakört a kerékpárral, mielőtt országúton közlekedne.
- Ha a kormányzási szög 45 foknál kisebb, cserélje ki a kormányt.



FIGYELMEZTETÉSEK

FIGYELEM: Ne rögzítsen további csomagokat a gyermekülésre. Amennyiben további csomagja van, ne lépje túl a kerékpár teherbíró képességét, és javasoljuk, hogy a csomagokat a kerékpár hátsó részére helyezze.

FIGYELEM: Ne módosítsa az ülést.

FIGYELEM: Előfordulhat, hogy a kerékpár eltérően működik olyankor, amikor a gyermek az ülésben van, különösen az egyensúly, a kormányzás és a fékezés tekintetében.



FIGYELMEZTETÉSEK

FIGYELEM: Soha ne parkolja le a kerékpárt úgy, hogy a gyermeket felügyelet nélkül az ülésben hagyja.

FIGYELEM: Bármilyen repedés, vagy ha a felület kezd szétesni, az azt jelzi, hogy az ülés élettartama lejárt, és ki kell cserélni. Kétség esetén szakemberhez kell fordulni.

FIGYELEM: Mindig ellenőrizze az ülés felszíni hőmérsékletét használat előtt.

FIGYELEM: Ez a gyermekülés nem

megfelelő sporttevékenység során történő használatra.

FIGYELEM: Mindig győződjön meg arról, hogy gyermeke feje hátradöntött helyzetben, megtámasztva van.

FIGYELEM: A gyermekülés csökkentheti a kormány mozgathatóságát.

FIGYELEM: Minden esetben fel kell erősíteni a kiegészítő biztonsági szerkezeteket.



Figyelem

A jelen használati utasítás be nem tartása a kerékpárvezető és/vagy a gyermek súlyos sérüléséhez vagy halálához vezethet! A Bobike nem vállal felelősséget a termék vagy személyi sérülés esetén, amennyiben a sérülés nem megfelelő felszerelés, tárolás vagy összeszerelés (az összeszerelési útmutató be nem tartása), helytelen karbantartás, nem rendeltetésszerű vagy a műszaki

és használati utasításoknak nem megfelelő használat (a karbantartási és ápolási útmutató be nem tartása), a felhasználó vagy harmadik személy által végzett módosítások vagy javítások miatt következett be. Ha bármilyen kétsége van, kérjük, lépjen kapcsolatba velünk vagy a helyi üzlettel, hogy segíthessünk Önnek, hogy biztosítsuk az Ön és gyermeke biztonságát a kerékpárúléssel való közlekedés során.

Karbantartás

A megfelelő működés fenntartásához és a balesetek megelőzésére az alábbiakat ajánljuk figyelmébe:

- Rendszeresen ellenőrizze, hogy a gyermekülés tökéletesen van-e rögzítve a kerékpáron.
- Vizsgáljon meg minden alkatrészt, ellenőrizze megfelelő működésüket, és ne használja a gyermekülést, amennyiben valamelyik alkatrész sérült. A sérült alkatrészeket minden esetben ki kell cserélni. A megfelelő cserealkatrészek a **Bobike** hivatalos viszonteladójánál (kerékpárüzletek)

szerezhető be. A viszonteladók listája elérhető a honlapon: www.bobike.com.

- Azt ajánljuk, cserélje ki a gyermekülést egy újra, ha a kerékpárral balesetet szenvedett – még akkor is, ha a gyermekülésen nincs látható sérülés.
- Ellenőrizze a gyermekülés tisztaságát, és amennyiben az piszkos, tisztítsa meg szappanos vízzel (ne használjon súrolószereket, maró hatású vagy mérgező anyagokat), ezután hagyja szobahőmérsékleten megszáradni.

Garancia

3 ÉV GARANCIA: Az összes mechanikai alkatrésze kizárólag a gyártási hibák esetében. Regisztrálja a termékét a www.bobike.com oldalon.

+1 ÉV EXTRA GARANCIA: Regisztrálja az ülést a www.bobike.com weboldalon, és egy évvel meghosszabbítjuk a garanciát.

Fontos: a Bobike Extra Garancia megszerzéséhez a vásárlástól számított két hónapon belül regisztrálnia kell.

GARANCIA IGÉNYLÉS

Garanciaszolgáltatás igényléséhez Önnek rendelkeznie kell az eredeti nyugtával. A nyugta nélkül visszaszolgáltatott árucikkekre érvényes garancia kezdeti időpontjaként a gyártási dátumot

fojguk tekinteni. Mindennemű garancia érvényét veszti, ha a termék sérülése baleset, visszaélészerű használat, a terméken eszközölt módosítás vagy a jelen használati utasításban leírt rendeltetésű használattól bármiben eltérő használat eredménye.

Annak érdekében, hogy a garancia érvényesítéséhez minden szükséges információval rendelkezzen, meg kell őriznie a Nyomonkövethetőségi információs címkét (F). Az adatokat ide is feljegyezheti.

O.F. _____.

Date _____.

* A termék műszaki adatait és külső alakját a gyártó előzetes értesítés nélkül megváltoztathatja. Bármilyen további kérdés esetén kérjük, lépjen kapcsolatba a Bobike.



Go[®] mini & One[®] mini

IT.

Indice del Prodotto

- | | |
|--|---|
| A. Seggiolino principale | E3. Anello di sicurezza |
| A1. Perni della barra metallica | E4. 2 x M6 viti |
| B. Imbracatura del sistema di ritenzione | E5. Corpo del blocco di fissaggio |
| B1. Fibbia di sicurezza | E5.1 Fori per l'inserimento dei perni A1 |
| B2. Regolatori di altezza della cinghia | E6. KIT B per bicicletta MTB - 1-1/8" |
| B2.1. Pulsante di regolazione | E6.1 Distanziale anteriore del KIT B |
| C. Cuscino del sedile | E6.2 Dispositivo di serraggio posteriore del KIT B |
| D. Poggiapiedi | E6.3 2 x attacchi femmina per KIT B |
| D1. Cinturini regolazione piedi | E7. KIT A - standard per manubri di Ø 22-32 mm |
| D2. Pulsante di regolazione del poggiapiedi | E7.1 Distanziale anteriore del KIT A |
| D3. Pulsante per la cinghia del poggiapiedi | E7.2 Dispositivo di serraggio posteriore del KIT A |
| E. Blocco di fissaggio | E7.3 Lamiera di serraggio per KIT A |
| E1. Chiave | F. Informazioni sulla tracciabilità |
| E2. 2 x rondelle | |

ATTENZIONE

Questo prodotto contiene parti di piccole dimensioni come bulloni, sacchetti di plastica e piccoli ganci per l'imballaggio. Tenerli fuori dalla portata dei bambini per evitare pericoli di soffocamento.

Istruzioni Specifiche per il Montaggio

- Il seggiolino non deve essere montato su biciclette pieghevoli.
- Il seggiolino non deve essere utilizzato su EPAC / Pedelects con velocità superiore a 25 km/h.
- Il seggiolino non deve essere montato su biciclette dotate di ammortizzatori posteriori.
- Il seggiolino per bicicletta non deve essere montato su veicoli a motore quali ciclomotori i scooter.
- Il seggiolino non deve essere montato su biciclette con telaio in fibra di carbonio a con tubi a sezione triangolare o quadrangolare.
- Questo seggiolino è adatto a trasportare solo bambini con un peso massimo di 15 kg e altezza massima di 93 cm (e bambini con età compresa tra i 9 mesi e i 3 anni, essendo il peso e l'altezza dei variabili determinanti).
- Il seggiolino deve essere montato su biciclette con tubi del telaio a sezione tonda e ovale, e con un diametro tra i 22 e i 32 mm.
- Il seggiolino deve essere montato su biciclette con ruote del diametro di 26", 27,5", 28" e 29".
- Il peso totale del ciclista e del bambino trasportato non deve superare il carico massimo consentito per

la bicicletta. Le informazioni sul carico massimo sono riportate nelle istruzioni per l'utilizzo della bicicletta. È possibile inoltre contattare il produttore per eventuali chiarimenti a proposito.

- Il seggiolino può essere montato solo su una bicicletta adatta per il fissaggio di tali carichi aggiuntivi. Si prega di consultare il manuale di istruzioni della bicicletta.
- La posizione del seggiolino deve essere regolata in modo che chi guida la bicicletta non tocchi il seggiolino con i piedi mentre pedala.
- È molto importante sistemare correttamente il seggiolino e i suoi componenti per un migliore comfort e sicurezza del bambino. È inoltre importante che il seggiolino non sia inclinato in avanti per evitare che il bambino possa scivolare. È importante anche che lo schienale sia leggermente inclinato all'indietro.
- Controllare che tutte le parti della bicicletta funzionino regolarmente, con il seggiolino montato.
- Consultare le istruzioni della bicicletta e per qualsiasi dubbio relativo al montaggio del seggiolino sulla bicicletta, contattare il distributore per ulteriori informazioni.

Istruzioni specifiche per il montaggio del Seggiolino sulla Bicicletta

1. Tagliare la fascetta di sicurezza in modo da poter estrarre il blocco di fissaggio (E) dai perni della barra metallica (A1). Dopo il taglio della fascetta, tirare il blocco di fissaggio (E) verso il basso per liberarlo.
2. Rimuovere le 2 viti (E4) e le rondelle (E2) dal blocco di fissaggio (E). Utilizzare la chiave (E1).

3. Scegliere tra il kit A e il kit B. Controllare se la propria bicicletta consente di installare il kit standard (opzione A) o, qualora si tratti di una bicicletta MTB, se necessita dell'apposito kit (opzione B).

Opzione A: Installazione con kit standard per manubri di Ø 22-32 mm.

In primo luogo, verificare che il corpo del blocco (E5) sia orientato verso l'alto: la scritta incisa "TOP" deve essere rivolta verso l'alto. In seguito, accertarsi che il distanziale anteriore del kit A (E7.1) sia correttamente montato sul corpo del blocco di fissaggio (E5), come indicato nell'immagine. Quindi, montare il gruppo sul tubo dello sterzo.

Poi, posizionare il gruppo posteriore (E7.2 + E7.3) in modo da circondare completamente il tubo dello sterzo. Installare le viti (E4) e le rondelle (E2) nel blocco di fissaggio (E).

Per concludere, stringere bene utilizzando la chiave (E1). Accertarsi che il blocco di fissaggio (E) sia ben fissato e non si muova: il serraggio corretto è estremamente importante per la sicurezza del bambino. Si consiglia una coppia di 6 N.m. **Questo passo è estremamente importante per la sicurezza del bambino e del ciclista.**

Opzione B: Installazione del kit per bicicletta MTB 1-1/8".

In primo luogo, e se necessario, rimuovere il manubrio per ottenere lo spazio necessario per il montaggio del blocco: rimuovere i distanziali originali del tubo dello sterzo. In seguito, allentare le viti per poter estrarre il gruppo (E7.1 +E7.2 +E7.3), normalmente applicato sulla fascetta. Non occorre rimuovere le viti.

Prima di inserire il kit B (E6.1 +E6.2), accertarsi che i due rispettivi pezzi siano allineati come nell'immagine e che le scanalature presenti su entrambi coincidano. Posizionare correttamente il distanziale anteriore del kit B (E6.1) nel corpo del blocco (E5). La scanalatura deve essere rivolta verso il basso, in modo da inserirsi nelle viti. Verificare che il corpo del blocco di fissaggio (E5) sia orientato verso l'alto: la scritta incisa "TOP" deve essere rivolta verso l'alto.

Quindi, montare il kit sul tubo dello sterzo, come indicato nell'immagine.

Posizionare la fascetta come indicato nell'immagine e inserire il pezzo posteriore del kit B (E6.2). Controllare che anche la scanalatura di questo pezzo sia rivolta

verso il basso, in modo da allinearsi con il pezzo più piccolo e con le viti già presenti sul blocco (E5).

Una volta posizionati il blocco (E5) e il rispettivo kit (E6), occorre procedere al serraggio finale. A tale scopo, inserire gli attacchi femmina (E6.3) nei fori posteriori corrispondenti sul pezzo più grande del kit (E6.2). Tenere conto che gli attacchi femmina sono autoflettanti, sicché devono essere posizionati correttamente: il cerchio azzurro deve risultare rivolto verso l'esterno.

Per concludere, stringere bene utilizzando la chiave (E1). Accertarsi che il blocco di fissaggio (E) sia ben fissato e non si muova: il serraggio corretto è estremamente importante per la sicurezza del bambino. Si consiglia una coppia di 6 N.m. **Questo passo è estremamente importante per la sicurezza del bambino e del ciclista.**

4. Una volta concluso il montaggio dell'opzione A o dell'opzione B, accertarsi che il blocco di fissaggio (E) sia ben fissato e opportunamente allineato con il manubrio e la ruota. Il blocco di fissaggio (E) deve essere installato nel punto più basso possibile, consentito dal tubo dello sterzo.

5. Per installare il sedile, inserire dapprima i perni della barra metallica (A1) del sedile nei fori (E5.1) corrispondenti sul corpo del blocco di fissaggio (E5). Al termine dell'operazione, si avvertirà un piccolo "clic" e si osserverà che le estremità dei perni della barra metallica (A1) sono passate sotto il blocco di fissaggio (E).

6. Una volta incastrato il sedile (A) nel blocco di fissaggio (E), terminare l'operazione inserendo l'anello di sicurezza (E3) nel foro sull'estremità del perno della barra metallica (A1). Questo passaggio è di estrema importanza per la sicurezza del bambino. Verificare che il sedile si trovi in posizione verticale.

7. A questo punto, sedersi sulla bicicletta e verificare che la capacità di guida e frenatura non sia compromessa da qualche componente del sedile per bambino. Controllare altresì che vi sia spazio sufficiente per il bambino tra il sedile e il manubrio.

Come posizionare saldamente e in sicurezza il bambino sul seggiolino

1. Per sistemare il bambino sul seggiolino in modo sicuro, è necessario posizionare la bicicletta su un terreno piano e solido per garantire la massima stabilità della bicicletta. Anche se la bicicletta è dotata di robusti cavalletti, è necessario mantenere sempre la bicicletta, mentre si posiziona e rimuove il bambino. Il bambino deve essere preso in braccio e posizionato in modo sicuro sul seggiolino. È proibito far salire il bambino da solo sulla bicicletta o usando i poggiatesta per raggiungere il seggiolino. Per accomodare il bambino sul seggiolino allargare completamente l'imbracatura del sistema di ritenzione (B), premendo il pulsante di regolazione (B2.1) della guida (B2) e tirandola verso l'alto - questo modo, sarà più facile accomodare il bambino sul seggiolino.

Opzione A: Aprire la fibbia di sicurezza (B1) premendo il pulsante della stessa fibbia di sicurezza. Sedere il bambino, posizionare le cinghie delle spalle e della vita e poi chiudere la fibbia di sicurezza, regolare la lunghezza della cintura con i regolatori delle cinghie, in modo che il bambino sia saldamente legato.

Opzione B: Aprire la fibbia di sicurezza (B1) premendo il pulsante della stessa fibbia di sicurezza. Dopo aver rilasciato la fibbia, stacca entrambi i lati facendo scorrere uno verso l'alto e l'altro verso il basso. Sistemi il bambino, posizioni le cinghie delle spalle e poi le connetti facendo scorrere insieme le due parti della fibbia e chiudi la fibbia di sicurezza. Prima di fissare la fibbia, assicurati che entrambi i lati

siano saldamente collegati.

In base alla crescita, all'altezza e al peso del bambino, è possibile regolare l'altezza dell'imbracatura del sistema di ritenzione (B) su tutti i regolatori delle cinghie (B2), tirando su o giù le cinghie fino a raggiungere la misura desiderata.

2. Per rimuovere la cinghia del poggiatesta, sollevarla leggermente verso l'alto, in modo che si stacchi dal perno del poggiatesta (D3) e farla scorrere verso l'alto fino a estrarre l'estremità dell'incastro del poggiatesta (D). Infilare i piedi del bambino. Per fissare il nastro (D1), inserire la parte più sottile del nastro (D1) nel rispettivo incastro sul poggiatesta. Una volta posizionato il nastro, farlo scorrere verso il basso in modo da inserirlo nel perno di incastro desiderato sul poggiatesta (D3). Dopo aver seguito questi passaggi, il nastro del poggiatesta (D1) risulta ben fissato sul perno (D3). Ora, si deve regolare l'altezza del poggiatesta secondo la dimensione del bambino. A tale scopo, premere il pulsante del poggiatesta (D2) e far scorrere il poggiatesta (D) verso l'alto o verso il basso secondo l'altezza desiderata. Rilasciare il pulsante in modo da fissare il poggiatesta (D) nella posizione desiderata. Al termine dell'operazione, si avvertirà un piccolo "clic" e il pulsante (D2) dovrà essere posizionato verso l'esterno. **Nota:** la posizione prescelta dovrà fare in modo che il ginocchio del bambino risulti leggermente più esteso che piegato, in modo che egli possa stare più comodo.

Come Rimuovere il tuo Seggiolino dalla Bicicletta

1. Per rimuovere il sedile, estrarre la rondella di sicurezza (E3) e tirare il sedile verso l'alto e all'indietro, in modo da liberarlo dal blocco di fissaggio (E).



Attenzione

Assicurarsi di aver osservato e realizzato le istruzioni fornite. In caso affermativo, il seggiolino è pronto all'uso.

È OBBLIGATORIO LEGGERE INTEGRALMENTE il capitolo che segue sulle istruzioni di sicurezza riguardanti l'uso del seggiolino.

Istruzioni Specifiche di Utilizzo

- Rimuovere gli adesivi non legati alla sicurezza dal seggiolino per bambini prima dell'uso.
- La persona che guida la bicicletta deve avere almeno 16 anni.
- Verificare se nel proprio paese sono in vigore leggi specifiche in materia di trasporto di bambini su seggiolini per biciclette.
- Portare solo bambini in grado di stare seduti senza aiuto per un lungo periodo di tempo, almeno per la durata del giro in bicicletta.
- Non trasportare sul seggiolino bambini di età inferiore ai 9 mesi. Per poter essere trasportato, il bambino deve essere in grado di mantenersi seduto, con la testa eretta, indossando un casco da bicicletta. Per qualsiasi chiarimento sullo stadio di sviluppo del bambino, consultare un medico.
- Assicurarsi che il peso e l'altezza del bambino non superino la capacità massima del seggiolino. Controllare a intervalli regolari. Controllare il peso del bambino prima di utilizzare il seggiolino portabimbo. In nessuna circostanza si deve utilizzare il seggiolino per trasportare bambini il cui peso è superiore al limite consentito.
- Assicurarsi di controllare di tanto in tanto che il peso e l'altezza del bambino non superino il carico massimo ammissibile del seggiolino.
- Assicurarsi che nessuna parte del corpo o dei vestiti del bambino possa entrare in contatto con le parti mobili del seggiolino o della bicicletta. Questo controllo deve essere effettuato regolarmente man mano che il bambino cresce.
- Proteggere eventuali oggetti appuntiti della struttura della bicicletta che possono essere raggiunti dal bambino (per esempio cavi usurati).
- Quando il seggiolino non viene utilizzato, allacciare la fibbia della cintura di sicurezza, per impedire che le fibbie stesse rimangano penzolanti ed entrino in contatto con le parti in movimento della bicicletta, come ruote, freni, ecc., e causino incidenti.
- Assicurarsi che il bambino sia ben saldo al seggiolino, controllando che tutte le cinture di sicurezza e le cinghie siano saldamente allacciate, ma non così strette da causare disagio al bambino.
- Controllare spesso gli elementi di fissaggio per assicurarsi che siano ben serrati.
- Utilizzare sempre tutti i sistemi di ritenuta di sicurezza e le cinghie per garantire che il bambino sia seduto sul seggiolino in totale sicurezza.
- Vestire il bambino con indumenti adeguati alle condizioni meteorologiche.
- Il bambino nel seggiolino deve indossare indumenti più pesanti rispetto al guidatore e deve essere protetto dalla pioggia.
- Togliere il seggiolino quando si trasporta la bicicletta in automobile (all'esterno dell'automobile). Le turbolenze d'aria potrebbero danneggiare il seggiolino o allentare gli elementi di fissaggio alla bicicletta, con il rischio di provocare incidenti.
- Gli adulti accompagnatori devono valutare attentamente la stabilità / equilibrio sedendo il bambino nel seggiolino montato sulla bicicletta.
- Assicurarsi che i bambini indossino un casco adatto, conforme alla norma EN 1078:2012+A1:2012, mentre viaggiano sul seggiolino. Non indossare il casco aumenta esponenzialmente il rischio di morte, disabilità a lungo termine, trauma cranico o altre lesioni. In qualità di produttori di seggiolini per biciclette, abbiamo a cuore la sicurezza degli utilizzatori dei nostri seggiolini, pertanto raccomandiamo vivamente ai bambini e a tutti i passeggeri di indossare caschi da bicicletta correttamente montati e allacciati.
- Il seggiolino e l'imbottitura possono riscaldarsi, se esposti al sole per periodi prolungati. Assicurarsi che non siano troppo caldi prima di accomodarvi il bambino.
- Questo seggiolino non è adatto all'uso durante le attività sportive o in condizioni estreme come per esempio: enduro, mountain bike enduro, grandi buche, salti e modalità off-road.
- Pedalare per la prima volta con il seggiolino montato in un ambiente sicuro e silenzioso prima di andare in strada.
- Quando l'angolo di sterzata verso ogni lato risulta ridotto a meno di 45°, cambiare il tipo di manubrio.



AVVERTENZA

AVVERTENZA: Non collocare nessun tipo di bagaglio supplementare sul seggiolino. Se si ha un bagaglio extra, la capacità di carico della bicicletta non

deve essere superata e si consiglia di collocarlo sulla parte posteriore della bici.
AVVERTENZA: Non modificare il seggiolino.



AVVERTENZA

AVVERTENZA: La guida e la manovrabilità della bicicletta potrebbero risultare diverse quando si trasporta un bambino nel seggiolino, in particolare per quanto riguarda l'equilibrio il controllo dello sterzo e la frenata.

AVVERTENZA: Non lasciare mai la bicicletta parcheggiata lasciando il bambino incustodito nel seggiolino.

AVVERTENZA: La presenza di una qualsiasi fessura o crepa, o se la superficie inizia a decomporsi significa che il seggiolino è giunto al termine del ciclo di vita utile. In caso di dubbio, contattare un professionista.

AVVERTENZA: Controllare sempre la temperatura della superficie del seggiolino prima dell'uso.

AVVERTENZA: Questo seggiolino non è adatto all'uso durante le attività sportive.

AVVERTENZA: Assicurarsi sempre che la testa del bambino sia ben supportata anche in posizione reclinata.

AVVERTENZA: La manovrabilità del manubrio può risultare limitata dall'uso di un seggiolino portabimbo.

AVVERTENZA: I dispositivi di sicurezza supplementari devono sempre essere fissati.



Attenzione

Non rispettare le presenti istruzioni per il funzionamento può provocare serie ferite o la morte del ciclista e/o del bambino. Bobike non è responsabile per eventuali danni al prodotto o alle persone derivanti da un'installazione, conservazione o montaggio non corretti (mancato rispetto delle istruzioni di montaggio), manutenzione e uso impropri o non conformi alle specifiche tecniche o di

utilizzo (mancato rispetto delle istruzioni relative alla manutenzione e alla cura), modifiche o riparazioni effettuate dall'utente o da terzi. In caso di dubbi, si prega di contattarci o di contattare il vostro negozio in modo da potervi fornire assistenza e garantire la vostra sicurezza e quella del vostro bambino durante la guida con il seggiolino per bicicletta.

Manutenzione

• Per un funzionamento ottimale del seggiolino ed evitare incidenti, vi consigliamo di eseguire le seguenti operazioni:

• Controllare regolarmente il sistema di fissaggio del seggiolino alla bicicletta e assicurarsi che sia in perfette condizioni.

• Controllare che tutti i componenti del seggiolino siano in perfette condizioni. Non usare il seggiolino se uno dei componenti è danneggiato.

I componenti danneggiati devono essere sostituiti.

Per qualsiasi sostituzione recarsi presso un rivenditore **Bobike** autorizzato. Qui sarà possibile trovare tutti i pezzi di ricambio da sostituire dove troverete i componenti di ricambio corretti che potrete acquistare anche sul sito internet **www.bobike.com**

• Se si è avuto un incidente con la bicicletta e anche se il seggiolino non presenta danni visibili, è consigliabile sostituirlo con uno nuovo.

• Lavare il seggiolino con acqua e sapone, (non usare prodotti abrasivi corrosivi o tossici).

Garanzia

GARANZIA DI 3 ANNI: Tutti i componenti meccanici solo per difetti di produzione. Registrate il vostro prodotto sul sito **www.bobike.com**.

GARANZIA ADDIZIONALE DI 1 ANNO: Basterà registrare il seggiolino in **www.bobike.com** per ricevere un altro anno di garanzia.

Importante: è necessario registrarsi entro 2 mesi dalla data di acquisto per ricevere la Garanzia Addizionale di 1 anno di Bobike.

RICHIESTA DI GARANZIA

Per usufruire del nostro servizio di garanzia è necessario conservare la ricevuta di acquisto. Per i prodotti restituiti senza ricevuta di acquisto verrà considerata come data di inizio del periodo di

garanzia la data di produzione. La garanzia perde validità se il prodotto dovesse essere danneggiato in seguito ad incidente, uso incorretto, manomissione del prodotto o utilizzo errato.

Per garantire di disporre di tutte le informazioni necessarie per attivare la garanzia è necessario conservare le informazioni della vostra Etichetta informativa sulla rintracciabilità (F). È inoltre possibile registrare qui le informazioni.

O.F. _____.

Data _____.

* Le specifiche e il design sono soggetti a cambiamenti senza preavviso. Per qualsiasi dubbio o situazione si prega di contattare Bobike.

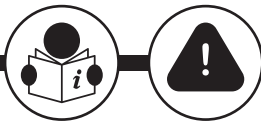

Go[®] mini & One[®] mini

JP.

部品の名称

- | | |
|--|---|
| <ul style="list-style-type: none"> A. チャイルドシート本体 A1. 金属製固定ロッドピン B. シートベルト B1. セーフティバックル B2. 肩ベルト上部アジャスター B2.1. 調整ボタン C. シートクッション D. フットレスト D1. フットレストストラップ D2. フットレスト調節ボタン D3. フットレストストラップボタン E. マウントブロック E1. 鍵 E2. ワッシャー (2個) | <ul style="list-style-type: none"> E3. スプリットリング E4. ボルト M6 (2本) E5. マウントブロック本体 E5.1 A1のロッドを通すための穴 E6. Bキット - 1~1/8" のマウンテンバイク用 E6.1 Bキットのフロントスペーサー E6.2 Bキットのリア固定パーツ E6.3 Bキット用ナット (2個) E7. Aキット - ハンドルバーØ 22~32 mmの標準自転車用 E7.1 Aキットのフロントスペーサー E7.2 Aキットのリア固定パーツ E7.3 Aキット用固定プレート F. 製品追跡用情報 |
|--|---|

注意

この製品には、ボルト、ビニール袋、小型包装用ハンガーなどの小さな部品が含まれています。窒息の危険を避けるため、お子様の手の届かない所に保管してください。

搭載のための特別な手引き

- 本自転車用チャイルドシートを折り畳み自転車に搭載しないでください。
- このチャイルドシートは、時速25km/h以上のEPAC/Pedelecsでは絶対に使用しないでください。
- 自転車用チャイルドシートは、後部ショックアブソーバー付きの自転車に設置しないでください。
- このチャイルドシートは、原付やスクーターなどの原動機付自転車には取り付けしないでください。
- 自転車用チャイルドシートは、三角、四角または炭素繊維のフレームが付いた自転車に設置しないでください。
- 本自転車用チャイルドシートは、体重15kg以下、身長93cm以下のお子様を乗せることに適しています (体重と身長が決定的な条件となりますが、本チャイルドシートに乗せるお子様の推奨年齢は生後9か月~3歳となります)。
- 自転車用チャイルドシートは、直径Ø22 から Ø32 mmの丸型または楕円型のフレームが付いた自転車に取り付けられないでください。
- 当シートは直径26、27.5、28、29インチホイールの自転車への取り付けが可能です。
- 運転者様と同乗されるお子様の総重量は、自転車に許容される最大許容荷重を決して超えないようにしてください。最大荷重に関する情報は、自転車の取扱説明書に記載されています。または製造元にお問い合わせください。
- シートは、付加的な荷重の搭載に適した自転車にのみ取り付けることができます。お使いの自転車の取扱説明書をご確認ください。
- チャイルドシートは、運転者がペダルをこいだ時、足がチャイルドシートに接触しないよう、位置調整してください。
- お子様の快適性と安全性を最大限確保するために、チャイルドシートとすべてのパーツをきちんと調整してください。またチャイルドシートが前方に傾いてお子様が滑り落ちることのないよう注意してください。背もたれは後方に少し傾けてください。
- チャイルドシートを取り付けた状態で、自転車のすべてのパーツが正常に機能するかを確認してください。
- 自転車の指示を確認し、自転車にお子様用の自転車用シートを取り付けることに疑問がある場合は、自転車の販売業者に詳細をお問い合わせください。

自転車にシートを取り付けるための手順

1. 安全シールをカットして、マウントブロック (E) をロッド (A1)から外します。マウントブロック (E) を引き下げて、ロックを解除します。
 2. マウントブロック (E)からボルト2本 (E4) とワッシャー2個 (E2) を取り外します。このときレンチ (E1)を使います。
 3. 自転車のタイプに合わせて、Aキット、Bキットのいずれかを選びます。お乗りの自転車に標準キット (Aキット) を取り付けられるかどうか、またはマウンテンバイク用キット (Bキット) が必要かどうかを確認してください。
- Bキットの場合 - ホークシステムの径がØ22 ~ 32 mmの標準用キットの取り付け**

まず、マウントブロック本体 (E5) が上向きになっていることを確認します。「TOP」の文字が上になります。

さらに、Aキットのフロントスペーサー(E7.1)がマウントブロック本体 (E5) に対して、写真に示すように正しい位置に取り付けてあることを確認します。そしてホークシステム上にマウントブロック一式を配置します。

次にリアパーツ(E7.2 + E7.3)を取り付けます。これでホークシステムの周りぐるりとパーツで囲まれた形になります。マウントブロック(E)にボルト2本 (E4) とワッシャー2個 (E2) を差し込みます。

最後にレンチ(E1)でボルトを締め付けます。マウントブロック(E)がしっかりと固定され、動かないことを確認してください。ここでボルトをしっかりと締め付けることがお客様の安全上非常に重要です。6 N.mのトルクをお勧めします。これはお子様と運転者の安全を確保するために非常に重要なステップです。

Bキットの場合 - 1~1/8"のマウンテンバイクのホークシステムへの取り付け。

まず必要に応じて、マウントブロックを取り付けるのに必要なスペースを確保するためにハンドルバーを取り外します。ホークシステムに本来付いているスペーサーを取り外します。ブロックは工場出荷時に金属製ブロックに取り付けてありますが、ここでボルトを緩めてブロック (E7.1 + E7.2 + E7.3) を取り外します。ボルトは緩めるだけで、取り外す必要はありません。

Bキット(E6.1 + E6.2)を差し込む前に、2つの部品が写真に示すような位置関係になっており、それぞれのスロットの位置が対応していることを確認します。

Bキットのフロントスペーサー(E6.1)をマウントブロックの本体(E5) に正しく配置します。ボルトを取り付けられるよう、スロットが下になっていなければいけません。まず、マウントブロック (E5) の本体が上向きになっていることを確認します。「TOP」の文字が上になります。さらに写真に示すようにキットをホークシステムに取り付けます。

マウントブロック(E5)を写真に示すように配置し、スロットをBキット(E6.2)の後ろ側に配

置します。この部品のスロットが下になっていて、小さい方の部品やマウントブロック(E5)に既に差し込まれてあるボルトと対応した位置にあることを確認します。

マウントブロック(E5)とそのキット (E6)を配置したら、最後にボルトの締め付けを行います。そのためにナット (E6.3)3個を、キット(E6.2)の大きい方の部分の後ろ側にある穴に取り付けます。これらのナットはセルフタッピング式ですので、正しい位置に取り付けなければいけません。青い丸が外向きにならないければいけません。

最後にレンチ(E1)でボルトを締め付けます。マウントブロック(E)がしっかりと固定され、動かないことを確認してください。ここでボルトをしっかりと締め付けることがお客様の安全上非常に重要です。6 N.mのトルクをお勧めします。これはお子様と運転者の安全を確保するために非常に重要なステップです。

4. A、Bいずれかのキットの取付けが終わったら、マウントブロック(E)がハンドルバーとホイールに対して適切な位置にしっかりと固定されていることを確認してください。マウントブロック(E)は、許す限りホークシステムの低い位置に取り付けなければいけません。

5. チャイルドシートを組み立てるために、2本の金属製ロッドピン (A1)をマウントブロック(E5)上の対応する穴 (E5.1)に差し込みます。完全に挿入されたらカチッと良い音がして、金属製ロッドピン (A1) がマウントブロック (E)の下から見えるようになります。

6. チャイルドシート(A)をマウントブロック(E)へ取り付け終わったら、安全リング(E3)を金属製ロッドピン(A1)の穴へ取り付けて、このステップは完了です。このステップはお客様の安全のために非常に重要です。チャイルドシートが直立した状態であることを確認してください。

7. ここで一旦サドルに座り、チャイルドシートの部品によりハンドルやブレーキの操作に支障がないことを確認してください。さらに、チャイルドシートとハンドルバーの間にお子様を乗せるのに十分なスペースがあることを確認します。

お子様をシートに安全に座らせて固定する方法

1. お子様をシートに安全に座らせるには、自転車を最大限安定させるために、平坦でしっかりとした地面に自転車を置く必要があります。自転車が頑丈なクイクイクスタンドが付いている場合でも、お子様を座らせる/降ろす間は、必ず自転車を手で保持する必要があります。お子様をしっかり抱き上げて、安全にシートに座らせる必要があります。お子様が一人で自転車で登ったり、シートに届くための足置きを使用したりすることは禁じられています。お子様をシートに座らせる際は、まずシートベルト(B)を完全に伸ばし、ベルトガイド(B2)の調節ボタン(B2.1) を押し、シートを最大限まで伸ばしてから、上へ持ち上げます - これで、お子様がシートに座りやすくなります。

Aキットの場合 - 安全バックルのボタンを押して安全バックル(B1)を開きます。 お子様を座らせ、肩と腰のストラップをかけて安全バックルを閉め、ストラップのアジャスターを使ってベルトの長さを調節して、お子様がしっかりと固定します。

Bキットの場合 - 安全バックルのボタンを押して安全バックル(B1)を開きます。 バックルを解除した後、片側を上へスライドし、もう片方を下へスライドして両方を取り外します。子供を座らせ、肩ストラップを配置し、次に、バックルの二つの部分をスライドさせて接続し、安全バックルを閉めます。バックルを締める前に、両側がしっかりと接続されていることを確認してください。

を始める前に、お子様が安全で、ベルトが痛いほどきつくはないがびったりしていることを、常に確認してください。お子様の成長と現在の身長および体重に応じて、望みのサイズになるまでストラップを上下に引っ張ることで、全ストラップアジャスター (B2)上のハーネス (B)の高さを調整でき。

2. フットレストのストラップを取り外すには、ストラップをやや持ち上げながらフットレストのベグ (D3) から解除し、上へスライドさせてフットレストのスロット(D)から外します。お子様の足を所定の位置に収めます。ストラップ(D1)を留めるには、ストラップの幅の狭くなった部分をフットレストのスロットに当ててストラップを下へ引き、相応しい穴をフットレストベグ(D3)に掛けます。このステップが終了すると、フットレストストラップ(D1)がベグ(D3)にしっかりと固定された状態になります。フットレストの高さをお子様の体格に合わせて調整します。これを行うには、フットレストボタン(D2)を押して、フットレスト(D)を上へスライドさせてちょうどよい高さにします。ボタンを解除してフットレスト(D)を意図する位置でロックします。作業が完了するとカチツという音がして、ボタン(D2)が通常のポジションに戻ります。備考 - より快適なポジションにするには、お子様が膝を曲げたポジションからやや膝を伸ばしぎみになるような位置をお選びください。

チャイルドシートを自転車から取り外す方法

1. チャイルドシートを取り外すには、スプリットリング(E3)を取り外してから、チャイルドシートを上・後方へ引いてマウントブロック(E)から解除します。



注意

説明書に記された手順通りに取り付けを行ったことを確認してください。確認後、チャイルドシートをご使用いただけます。

チャイルドシート使用時の安全に関する以下の説明を必ずお読みください。

ご使用の具体的な手引き

- 自転車用チャイルドシートの安全対策以外のシールは、使用前に剥がしてください。
- 運転者は16歳以上でなければいけません。
- 自転車用チャイルドシートによるお子様の同乗に関して、お住まいの国の現行の法規や規制をご確認ください。
- 走行中、少なくとも想定する走行時間は支えなしで座ることのできるお子様のみご使用下さい。
- 本チャイルドシートには、9カ月未満のお子様は乗せないでください。背筋を伸ばしてチャイルドシートに着座し、ヘルメットを装着した頭を直立させた状態でいられるお子様に限り、安全にご使用いただけます。チャイルドシートのご使用に対するお子様の成長度合いについては、かかりつけ医にご相談ください。
- お子様の体重と身長がシートの最大容量を超えないことを定期的に確認してください。チャイルドシートを使用する前に、お子様の体重を確認してください。いかなる場合にも、お子様の自転車用シートで、体重が許容限度を上回るお子様を乗せないでください。
- お子様の体重や身長がシートの最大許容荷重を超えていないか、随時ご確認ください。
- シートや自転車の可動部にお子様の身体や衣服の一部が接触しないように、お子様の成長に合わせてご確認ください。
- 自転車で鋭いものや、先の尖ったものがある場合は、お子様が触れることのないよう覆うようにしてください。
- チャイルドシートをご使用にならない時は、シートベルトが自転車の車輪、ブレーキなどの可動部分に挟まったりすると危険ですので、セキュリティベルトのウエストラップを締めておいてください。
- すべてのセーフティベルトとストラップがしっかりと締まっていることを確認してください。締める際には、きつく締めすぎないように注意しつつお子様の体をチャイルドシートに固定してください。
- 留め具の安全性をよく確認してください。

- 必ずすべての安全拘束システムとストラップを使用し、お子様がシートに固定されていることを確認してください。
- お子様には、天候に合った服装とサイズの合ったを着させてください。
- お子様には自転車の運転者よりも暖かい服装をさせ、雨の日には雨に濡れないように保護してください。
- 車で自転車を運搬する(車の外側に積む)際にはチャイルドシートを取り外してください。乱気流によって、チャイルドシートがダメージを受けたり、自転車とチャイルドシートの固定部分が緩むといった、事故の原因となる可能性があります。
- お子様を自転車のシートに乗せる際には、安定性やバランスを十分に考慮してください。
- シートに乗っている間は、お子様はEN1078:2012+A1:2012に準拠した適切なヘルメットを着用するようにしてください。ヘルメットを着用しないと、死亡、長期障害、頭部外傷、その他の傷害のリスクが指数関数的に高まります。自転車用シートメーカーとして、私たちはシートに座る人の安全を第一に考え、お子様と同乗者全員に自転車用ヘルメットを正しく装着し、固定することを強くお勧めします。
- チャイルドシートやクッションは、長時間太陽に曝されますと高温になることがあります。お子様を座らせる前に、熱くなりすぎているか確認してください。
- このチャイルドシートはスポーツ活動中や長距離耐久レース、激しいマウンティングバイク活動や道路の大きな穴、ジャンプやオフロードなどの苛酷な条件には適しません。
- シートを取り付けた後、初めて乗るときは、幹線道路を走る前に、安全で人気の少ない場所で試乗してください。
- 側へのかじ取角度が45°より小さいときは、ハンドルバーの種類を変更します。



警告

警告: チャイルドシートに追加の荷物を取り付けしないでください。余分な荷物を運ぶ場合、自転車の運搬能力を超えてはならず、余分な荷物は自転車の後部に積むことをお勧めします。
警告: チャイルドシートを改造しないでください。

警告: 自転車は、特にバランス、ステアリング、ブレーキングに関して、シートにいるお子様とは異なる動きをする場合があります。
警告: 輪する際は、お子様をチャイルドシートに乗せたまま置き去りにすることは絶対しないでください。



警告

警告: 何らかの亀裂ができたり表面が分解しはじめると、これはシートの寿命が終わって交換されるべきだということを示します。疑問をお持ちの場合は、専門家にご連絡ください。

警告: 使用前には必ずシートの表面温度をご確認ください。

警告: このチャイルドシートはスポーツ活動での使用に

は適していません。

警告: リクライニングした状態では、必ずお子様の頭が支えられていることをご確認ください。

警告: ハンドルバーの動きがシートによって制限されることがあります。

警告: 追加の安全装置がしっかり締まっているか確認してください。



注意

以下取り扱い説明に準拠いたただかぬことで、自転車の運転者や/もしくはお子様に重傷、事故死をひきおこす可能性がございます。Bobike社は、使用者による不適切な設置、保管、組み立て、整備、誤った取扱い、または（保守や取扱説明書に従わないなど）技術または使用マニュアルで意図しない使用方法、第三者または使用者が施した改造または

修理が原因で製品が破損したり、人が負傷したりした場合に責任を負わないものとします。ご不明点がありましたら、当社または最寄りの販売店までお問い合わせください。自転車用シートを使用中、お客様およびお子様の安全を保証するために必要なサポートを提供させていただきます。

メンテナンスについて

- チャイルドシートを最良の状態に保ち、事故を防止するため、次の推奨事項を守りましょう。
- チャイルドシートが自転車にきちんと固定されているか、定期的に点検をして問題のない状態であることをご確認ください。
- 各パーツが適切に機能することを十分に点検し、もし損傷がある場合は、チャイルドシートを使用しないでください。損傷のあるパーツは、チャイルドシートを使用する前に交換してください。パーツは、**Bobike**

正規販売代理店バイクショップにてお求めいただけます。販売代理店は弊社ウェブサイト (www.bobike.com) にてご確認ください。

- 自転車事故に遭った場合は、目に見える破損の有無にかかわらず、チャイルドシートを新品と交換して下さい。
- チャイルドシートのお手入れには、石鹸と水のみをご使用ください。研磨、腐食または有毒性のある洗剤は絶対に使用しないでください。

保証について

3年間保証：全部品の製造者による欠陥のみ対象。お買い上げの商品をwww.bobike.comでご登録ください。

保証期間+1年：www.bobike.comでシートをご登録いただきますと、保証期間が1年追加されます。

重要：ポリサポート1年追加保証を受けるには、購入日から2か月以内にご登録いただく必要があります。

保証の請求

保証サービスをご利用いただくには、ご購入時のレシートの原本が必要です。レシート無しでの返品は、製造日を保証期間の開始日とし

ます。使用者による事故、本品の誤った取り扱いや改造、又は本マニュアルで意図しない使用方法による製品の破損については保証が無効となります。

製品追跡用情報に記載されている情報を保管して (F)、保証を有効にするのに必要となる情報をすべて確保するようにしてください。こちらにもその情報を記録することができます。

O.F. _____

日付 _____

* 仕様および外観は改良のため予告なく変更することがあります。ご不明な点は、当社までお問い合わせください。



Go[®] mini & One[®] mini

LT.

Gaminių Rodyklė

- | | |
|---|---|
| A. Pagrindinė sėdynė | E3. Apsauginis žiedas |
| A1. Plieniniai fiksavimo strypai | E4. 2 x M6 varžtai |
| B. Laikymo sistemos diržai | E5. Montavimo bloko korpusas |
| B1. Apsauginė sagtis | E5.1 Skylės A1 strypams įkišti |
| B2. Dirželių aukščio reguliatoriai | E6. B Komplektas, skirtas MTB dviračiui – 1–1/8" |
| B2.1. Regulavimo mygtukas | E6.1 B Komplekto priekinis tarpiklis |
| C. Sėdynės pagalvėlė | E6.2 B Komplekto galinis tvirtinimo elementas |
| D. Kojų atrama | E6.3 B Komplekto 2 veržlės |
| D1. Kojų atramos dirželis | E7. A Komplektas – standartinis Ø 22–32 mm vairo rankenoms |
| D2. Kojos atramos reguliavimo mygtukas | E7.1 A Komplekto priekinis tarpiklis |
| D3. Kojų atramos dirželio mygtukas | E7.2 A Komplekto galinis tvirtinimo elementas |
| E. Montavimo blokas | E7.3 A Komplekto plieninė tvirtinimo plokštelė |
| E1. Raktas | F. Atsekamumo informacija |
| E2. 2 x poveržlės | |

DĖMESIO

Šiame gaminyje yra smulkių dalių, pavyzdžiui, varžtų, plastikinių maišelių ir mažų pakuočių pakabų. Saugokite šias medžiagas nuo vaikų, nes jos kelia uždusimo pavojų.

Specialiosios Tvirtinimo Instrukcijos

- Šios vaikiškos kėdutės negalima tvirtinti ant sulankstomų dviračių.
- Šią vaikišką dviračio kėdutę draudžiama naudoti ant EPAC/Pedelecs dviračių, judančių greičiu virš 25 km/val.
- Šios vaiko dviračio kėdutės negalima tvirtinti prie dviračio su galiniais amortizatoriais.
- Šios vaikiškos kėdutės negalima tvirtinti ant motorinių transporto priemonių, pvz., mopėdų ir motorolerių.
- Šios vaiko dviračio kėdutės negalima tvirtinti prie dviračių su trikampių, kvadratinio arba anglies pluošto rėmu.
- Ši vaikiška kėdutė tinka vežti tik vaiką, kurio svoris neviršija 15 kg, o ūgis nėra didesnis kaip 93 cm (rekomenduojamas vaiko amžius yra nuo 9 mėnesių iki 3 metų, tačiau svoris ir ūgis turi būti laikomi svarbiausiais kriterijais).
- Šios vaiko dviračio kėdutės negalima tvirtinti prie dviračių su apvaliu arba ovalios formos rėmu, kurio skersmuo yra 22–32 mm.
- Šią vaiko kėdutę galima sumontuoti ant dviračių, kurių ratai yra 26", 27,5", 28" arba 29" skersmens.
- Informaciją apie didžiausią leidžiamą apkrovą galima rasti dviračio naudojimo instrukcijoje. Dėl šio klausimo taip pat galite susisiekti su gamintoju.
- Kėdutę galima montuoti tik ant dviračio, prie kurio galima tvirtinti tokias papildomas apkravas. Žr. dviračio instrukcijų vadovą.
- Vaiko kėdutės padėtis turi būti sureguliuota taip, kad važiuojant dviračiu dviratininkas neliestų kėdutės pėdomis.
- Siekiant užtikrinti optimalų vaiko saugumą ir komfortą labai svarbu tinkamai sureguliuoti sėdynę ir jos sudedamąsias dalis. Taip pat labai svarbu, kad sėdynė nebūtų palinkusi į priekį ir vaikas iš jos neišlystų. Būtina, kad atlošas būtų šiek tiek palinkęs atgal.
- Patikrinkite, ar pritvirtinus vaiko kėdutę visos dviračio dalys veikia tinkamai.
- Žr. dviračio naudojimo instrukciją ir, jei abejojate dėl vaikiškos kėdutės montavimo prie savo dviračio, daugiau informacijos teiraukitės savo dviračio tiekėjo.

Konkretūs nurodymai, kaip pritvirtinti kėdutę prie dviračio

1. Perkirpkite apsauginį įtaisą, kad galėtumėte nuimti montavimo bloką (E) nuo plieninio strypo (A1). Paskui patraukite montavimo bloką (E) žemyn, kad jį galėtumėte atsukti.
2. Atsukę ištraukite 2 varžtus (E4) iš montavimo bloko (E) ir nuimkite poveržles (E2). Naudokite raktą (E1).
3. Pasirinkite A arba B komplektą. Atsižvelkite į tai, ar jūsų dviratyje galima montuoti standartinį komplektą (A variantas), ar, – jei turite MTB dviratį, – reikia specialaus komplekto (B variantas).

A Variantas: Montavimas naudojant Ø22–32 mm vairo vamzdžiams skirtą standartinį komplektą.

Pirmiausia įsitinkinkite, ar bloko (E5) korpusas atverstas gerąja puse – turi matytis žodis „TOP“. Įsitinkinkite, ar A Komplekto priekinis tarpiklis (E7.1) taisyklingai įdėtas į montavimo bloko korpusą (E5) – taip, kaip nuotraukoje. Uždėkite mazgą ant vairo vamzdžio.

Paskui įdėkite galinius elementus (E7.2 + E7.3), kad blokas visiškai apimtų vairo vamzdį. Įkiškite 2 varžtus (E4) su poveržlėmis (E2) į montavimo bloką (E).

Galiausiai priveržkite varžtus raktu E1. Pasirūpinkite, kad montavimo blokas (E) būtų gerai pritvirtintas ir nejudėtų – tik tinkamai priveržę bloką galėsite užtikrinti vaiko saugumą. Mes rekomenduojame 6 N. sukimo momentą. **Šis etapas labai svarbus vaiko ir dviratininko saugumui.**

B Variantas: 1-1/8" komplekto montavimas ant MTB dviračio vairo vamzdžio.

Pirmiausia, jei reikia, nuimkite vairo rankeną, kad turėtumėte vietos blokui montuoti – nuimkite konstrukcinius vairo vamzdžio tarpiklius. Atsukite varžtus, kad nuimtumėte elementus (E7.1 + E7.2 + E7.3), kurie iš anksto pritvirtinti prie bloko. Varžtų ištraukti nereikia.

Prieš įstatydami B komplekto elementus (E6.1 + E6.2) įsitinkinkite, ar abu elementai sulgyuoti kaip nuotraukoje ir ar sutampa jų grioveliai.

Taisyklingai įdėkite B komplekto priekinį tarpiklį (E6.1) į bloko korpusą (E5). Griovelis turi būti apačioje, kad tilptų varžtai. Įsitinkinkite, ar montavimo bloko korpusas (E5) atverstas gerąja puse – turi matytis žodis „TOP“. Uždėkite sukomplektuotą bloką ant vairo vamzdžio – taip, kaip nuotraukoje.

Nustatykite montavimo bloko (E5) padėtį kaip nuotraukoje ir įstatykite B komplekto galinį elementą

(E6.2). Įsitinkinkite, ar šio elemento griovelis yra apačioje, sulgyjuotas su mažesniu elementu, varžtams jau esant įstatytiems į bloką (E5).

Nustačius bloko (E5) ir atitinkamo komplekto elemento (E6) padėtį, juos reikės galutinai užveržti. Įdėkite veržles (E6.3) į atitinkamas didesniojo galinio elemento (E6.2) galines skylės. Įsidėmėkite, kad šios veržlės yra savisriegės, todėl jas reikia taisyklingai įstatyti – mėlynas apskritimas turi būti viršuje.

Galiausiai priveržkite varžtus raktu (E1). Pasirūpinkite, kad montavimo blokas (E) būtų gerai pritvirtintas ir nejudėtų – tik tinkamai priveržę bloką galėsite užtikrinti vaiko saugumą. Mes rekomenduojame 6 N. sukimo momentą. **Šis etapas labai svarbus vaiko ir dviratininko saugumui.**

4. Baigę montuoti pagal A arba B variantą, įsitinkinkite, ar montavimo blokas (E) įtvirtintas ir tinkamai sulgyjuotas vairo rankenos ir rato atžvilgiu. Montavimo blokas (E) turi būti kuo žemiau pritaisytas prie vairo vamzdžio.

5. Montuodami vaiko kėdutę pro atitinkamas montavimo bloko (E5) skylės (E5.1) prakiškite du vaiko kėdutės plieninius strypus (A1). Įkišę iki galo, išgirsite spragtelėjimą – montavimo bloko (E) apačioje pasimatys plieninių strypų galai (A1).

6. Įstatę vaiko kėdutę (A) į montavimo bloką (E), šį montavimo etapą užbaikite į skylę plieninio strypo gale (A1) įverdami apsauginį žiedą (E3). Šis veiksmas nepaprastai svarbus vaiko saugumui. Įsitinkinkite, ar vaiko kėdutė įstatyta vertikaliai.

7. Atsisėkite ant dviračio ir įsitinkinkite, ar nė viena vaiko kėdutės dalis netrukdo vairuoti ir stabdyti. Taip pat įsitinkinkite, ar vaikai užteks vietos tarp kėdutės ir vairo rankenų.

Kaip saugiai įsodinti vaiką ir užtikrinti kėdutėje sėdinčio vaiko saugumą

1. Norėdami saugiai pasodinti vaiką ant sėdynės, turite pastatyti dviratį ant lygaus ir tvirto pagrindo, kad dviratis būtų maksimaliai stabilus. Net jei jūsų dviratis turi tvirtas kojeles, visada turite prilaikyti dviratį, kai sodate ir (arba) iškeliate vaiką. Turite laikyti vaiką ant kelių ir saugiai pasodinti jį ant sėdynės. Vaikui draudžiama vienam lipti ant dviračio arba naudotis kojų atramomis, kad pasiektų sėdynę. Norėdami pasodinti vaiką į kėdutę, pirmiausia iki galo ištraukite saugos diržus (B), paspaudę diržo kreipiklio (B2) reguliavimo mygtuką (B2.1), paskui patraukite aukštyn – tai padarius paprasčiau pasodinti vaiką į kėdutę.

A Variantas: Paspauskite apsauginio užrakto (B1) mygtuką, kad jį atrakintumėte. Pasodinkite vaiką, uždėkite pečių ir liemens diržus, tada užsėkite apsauginį užraktą, sureguliuokite diržų ilgį naudodami diržų reguliatorius, kad vaikas būtų saugiai prisegtas.

B Variantas: Paspauskite apsauginio užrakto (B1) mygtuką, kad jį atrakintumėte. Po atpalaiduojimo dirželio, atskirkite abu puses, vieną pakelkite, o kitą nuleiskite. Įsitvirtinkite vaiką, uždėkite pečių dirželius, o tada sujunkite, slenkant dviejų dalys dirželio kartu ir uždėkite saugumo dirželį. Prieš pritvirtinant dirželį, įsitinkinkite, kad abiejose pusėse saugiai prisijungta. Prieš leisdamiesi į kelionę, visuomet patikrinkite,

ar vaikas yra saugus ir ar diržas yra gerai (tačiau ne per stipriai) priglundęs, kad nesužalotų vaiko. Atsižvelgdami į vaiko augimą, dabartinį ūgį ir svorį, galite sureguliuoti visų dirželių reguliatorių (B2) laikymo sistemos diržų (B) aukštį, patraukdami dirželius aukštyn arba žemyn, kol pasieksite norimą aukštį.

2. Norėdami nuimti kojos dirželį, šiek tiek jį pakelkite, kad atlaisvintumėte nuo kojos atramos fiksatoriaus (D3), ir patraukite aukštyn, kad atkabintumėte nuo kojos atramos (D). Padėkite vaiko pėdą. Norėdami prisegti dirželį (D1), įkiškite siauresniąją jo dalį į kojos atramos griovelį. Patraukite dirželį žemyn, kad užkabintumėte jį atitinkamoje skylutėje už kojos atramos pirštelio (D3). Atlikus šiuos veiksmus, kojos atramos dirželis (D1) bus patikimai prisegtas prie pirštelio (D3).

Paskui pareguliuokite kojos atramos aukštį pagal vaiko ūgį. Paspauskite kojos atramos mygtuką (D2) ir paslinkite kojos atramą (D) aukštyn ar žemyn tiek, kiek reikia. Atleiskite mygtuką, kad užfiksotumėte kojos atramą (D) norimoje padėtyje. Atlikę šį veiksmą, išgirsite silpną spragtelėjimą, o mygtukas (D2) atšoks į normalią padėtį. **Pastaba:** Pasirinkta padėtis turi būti tokia, kad vaiko koja būtų šiek tiek ištiesta, o ne visai sulenkta – taip yra patogiau.

Kaip Nuimti Savo Kūdikio Sėdimąją Dalį Iš Dviračio

1. Norėdami nuimti vaiko kėdutę, išimkite apsauginį žiedą (E3) ir patraukite vaiko kėdutę aukštyn ir atgal iš montavimo bloko (E).



Dėmesio

Būtinai vadovaukitės visais pateiktais saugos nurodymais ir juos vykdykite. Vaikišką kėdutę galima naudoti tik jais vadovaujantis.

BŪTINA PERSKAITYTI toliau pateikiamą saugos instrukcijų, kaip naudoti vaikišką kėdutę, skyrių.

Specialiosios Naudojimo Instrukcijos

- Prieš naudodami nuimkite su sauga nesusiėjusius lipdukus nuo vaikiškos dviračio sėdynės.
- Dviratininkas turi būti ne jaunesnis kaip 16 metų.
- Išsiaiškinkite, kokios galiojančių įstatymų ir kitų teisės aktų nuostatos dėl vaikų vežimo kėdutėse, pritvirtintose prie dviračių, yra taikomos jūsų šalyje.
- Vežkite tik vaikus, kurie be pagalbos gali išsėdėti ilgesnį laiko tarpą arba bent numatytos kelionės trukmę.
- Jokių būdu nemėginkite šioje kėdutėje vežti kūdikių (iki 9 mėn. amžiaus). Vežamas vaikas turi sėdėti tiesiai, laikyti galvą vertikaliai. Vaikui ant galvos turi būti uždėtas apsauginis šalmas, skirtas naudoti važiuojant dviračiu. Jei vaiko išsivystymas neatitinka jo tikrojo amžiaus, rekomenduojame pasitarti su gydytoju.
- Užtikrinkite, kad vaiko svoris ir ūgis neviršytų didžiausių leidžiamų kėdutės ribų, ir reguliariai tai tikrinkite. Prieš naudodami kėdutę, patikrinkite vaiko svorį. Jokiomis aplinkybėmis vaikiškos dviračio kėdutės nenaudokite vežti vaikui, kurio svoris viršija leistinas ribas.
- Retkarčiais būtinai tikrinkite, ar vaiko svoris ir aukštis neviršija didžiausios leidžiamos kėdutės apkrovos.
- Įsitinkinkite, kad su kėdutės arba dviračio judamosiomis dalimis negali liestis vaiko kūno dalys arba drabužiai, ir vaikui augant šią patikrą būtinai atlikite.
- Reikia uždengti ant dviračio esančius aštirus ar smailius daiktus (pvz., atspurusius kabelius), kuriuos vaikas gali pasiekti esant bet kuriai situacijai.
- Kai vaiko kėdutė nenaudojama, priveržkite saugos diržų juosmens sagtį, kad diržų juostelės netabaluotų ir neliestų dviračio judamųjų dalių (pvz., ratų, stabdžių ir pan.), nes tokiu atveju dviratininkui gali grėsti pavojus.
- Vaikų saugos diržais ir dirželiais kėdutėje prisekite tvirtai, tačiau ne pernelyg stipriai – kad vaikas nesijaustų nepatogiai.
- Dažnai tikrinkite tvirtinimo elementų saugumą.
- Visuomet naudokite visą diržų sistemą ir diržus, kad užtikrintumėte, jog vaikas kėdutėje yra saugus.
- Aprenkite vaiką oro sąlygas atitinkančiais drabužiais.
- Sėdynėse sėdintys vaikai turi būti aprenkti šilčiau nei dviratininkai ir apsaugoti nuo lietaus.
- Nuimkite kėdutę, kai dviratį gabenate automobiliu (ne salone). Oro sūkūriai gali pažeisti kėdutę arba atlaisvinti jos tvirtinimo prie dviračio elementus, o tai gali lemti nelaimingą atsitikimą.
- Sodindami vaiką į ant dviračio pritvirtintą kėdutę, lydintys asmenys turi būtinai atsižvelgti į dviračio stabilumą / pusiausvyrą.
- Pasirūpinkite, kad kėdutėje vežami vaikai būtinai dėvėtų tinkamą šalmą, atitinkantį EN 1078:2012+A1:2012. Nedėvint šalmo labai padidėja mirties, ilgalaikio neįgalumo, galvos traumų ar kitų sužalojimų rizika. Kaip dviračių sėdynių gamintojams, mums rūpi sėdynių keleivių saugumas, todėl primygtinai rekomenduojame, kad vaikai ir visi keleiviai dėvėtų tinkamai pritvirtintus ir užsegtus dviratininkų šalmsus.
- Ilgą laiką veikiama saulės spindulių kėdutė ir jos pagalvėlė gali įkaisti. Prieš pasodindami vaiką patikrinkite, ar jos nėra pernelyg įkaitusios.
- Šios vaikiškos kėdutės negalima naudoti sportuojant ar ekstremaliose situacijose, pvz., „enduro“ pasivažinėjimams, dviračiu važiuojant sudėtingomis kalnų trasomis, bekele, per dideles kelio duobes ar šokinėjant.
- Ketindami važiuoti pirmą kartą su pritvirtinta kėdute, atlikite bandomąjį važiavimą saugioje ir ramioje aplinkoje prieš išvažiuodami į kelią.
- Kai vairavimo kampas į kiekvieną pusę sumažėja iki mažiau kaip 45°, pakeiskite vairo tipą.



ĮSPĖJIMAI

ĮSPĖJIMAS! Ant vaikiškos kėdutės nedėkite jokio papildomo bagažo. Jei vežate papildomą bagažą, dviračio keliamoji galia negali būti

viršyta ir mes rekomenduojame bagažą padėti dviračio gale.

ĮSPĖJIMAS! Nemodifikuokite sėdynės.



ĮSPĖJIMAI

ĮSPĖJIMAS! Dviratis gali funkcionuoti skirtingai, kai kėdutėje yra vaikas, ypač atsižvelgiant į pusiausvyrą, vairavimą ir stabdymą.

ĮSPĖJIMAS! Niekada nepalikite vaiko, pasodinto dviračio sėdynėje, be priežiūros.

ĮSPĖJIMAS! Jei atsiranda įskilimų arba paviršiaus defektų, kėdutės nebegalima naudoti, ją reikia pakeisti. Jei kyla abejonių, kreipkitės į specialistą.

ĮSPĖJIMAS! Prieš naudodami visada patikrinkite sėdynės paviršiaus temperatūrą.

ĮSPĖJIMAS! Atliekant sportinius pratimus, vaikiškos kėdutės naudoti negalima.

ĮSPĖJIMAS! Visada pasirūpinkite, kad vaiko galva būtų atremta į atlošą.

ĮSPĖJIMAS! Pritvirtinus kėdutę gali suprastėti vairo judėjimas.

ĮSPĖJIMAS! Visada turi būti pritvirtinti papildomi saugos įtaisai.



Dėmesio

Nesilaikant šių instrukcijų galima sukelti rimtą ar mirtiną dviratininko ir (arba) vaiko sužalojimą. „Bobike“ neatsako už jokių gaminio pažeidimų ar asmenų sužalojimą dėl netinkamo sumontavimo, laikymo arba surinkimo (nesilaikant surinkimo nurodymų), netinkamos priežiūros, netinkamo naudojimo arba naudojimo nesilaikant techninių

arba naudojimo specifikacijų (priežiūros nurodymų nesilaikymo), jūsų arba trečiosios šalies atliktų pakeitimų ar remontų. Jei kyla abejonių, susisiekite su mumis arba vietine parduotuve. Pasistengsime jums padėti ir užtikrinti, kad jūs ir vaikas važiuodami dviračiu būtumėte saugūs.

Priežiūra

- Norėdami išlaikyti puikią kėdutės būklę ir išvengti nelaimių, laikykitės šių patarimų:
- Reguliariai tikrinkite kėdutės tvirtinimo prie dviračio sistemą norėdami įsitikinti, kad ji yra nepriekaištingos būklės.
- Nenaudokite kėdutės, jei bent viena iš sudėtinių detalių yra pažeista. Pažeistos detalės turi būti pakeistos. Norint pakeisti komponentus, reikia eiti į dviračių parduotuvę, kuri taip pat būtų įgaliotasis „Bobike“

pardavėjas, kad gautumėte reikiamų atsarginių komponentų. Įgaliotuosius pardavėjus galite rasti internetinėje svetainėje adresu www.bobike.com.

- Jei važiuodami dviračiu patyrėte nelaimingą atsitikimą, tačiau nematyti jokių kėdutės pažeidimo požymių, net tokiu atveju siūlome ją pakeisti nauja vaikiška kėdute.
- Valykite kėdutę muilu ir vandeniu (nenaudokite šiuurškių, ėdančių ar toksinių medžiagų).

Garantija

3 METŲ GARANTIJA: visiems mechaniniams komponentams (tik jei yra gamybos defektų). Užregistruokite turimą gaminį svetainėje www.bobike.com.

+ 1 PAPILDOMA METŲ GARANTIJA: Užregistruokite savo kėdutę adresu www.bobike.com ir gaukite vienų metų garantiją.

Svarbi informacija: norėdami gauti „Bobike“ papildomą metų garantiją, turite užregistruoti kėdutę per 2 mėnesius nuo jos įsigijimo.

GARANTIJOS PRETENZIJOS

Norint gauti garantinę techninę priežiūrą, būtina turėti išsaugotą originalų pirkimo kvitą. Kai gaminiai grąžinami be pirkimo kvito, garantijos pradžia laikoma pagaminimo data. Visos garantijos

nebetaikomos, jei gaminys yra pažeidžiamas dėl naudotojo padarytos avarijos, jėgos naudojimo, sistemos pakeitimo arba kitokio naudojimo būdo, nei aprašyti šioje naudojimo instrukcijoje.

Siekiant užtikrinti, kad turėtumėte visą reikiamą informaciją garantijai suaktyvinti, jums reikia išsaugoti informaciją, kurią turite savo atsekamumo informacijos etiketėje (F). Informaciją taip pat galite įrašyti čia.

O.F. _____ .

Data _____ .

* Techniniai duomenys ir konstrukcija gali būti pakeisti iš anksto neįspėjus. Jei turite kokių nors klausimų, nedvejokite ir susisiekite su mumis.



Go[®] mini & One[®] mini

NL

Inhoudsopgave Van Het Product

- | | |
|---|--|
| A. Kinderstoeltje | E3. Veiligheidsring |
| A1. Metalen bevestigingspennen | E4. Schroeven M6 (2 stuks) |
| B. Veiligheids gordels | E5. Beugel van het bevestigingsblok |
| B1. Veiligheidsgesp | E5.1 Gat voor de pennen A1 |
| B2. Verstelbaarheid gordels | E6. Set B - voor mountainbikes - 1-1/8" |
| B2.1. Knop voor verstellen gordels | E6.1 Voorste afstandsstuk van Set B |
| C. Zitkussen | E6.2 Achterste sluitstuk van Set B |
| D. Voetsteun | E6.3 2 moeren voor Set B |
| D1. Bandje van de voetsteun | E7. Set A - Standaard voor stuurbuis met Ø 22-32 mm |
| D2. Afstelknop van de voetsteun | E7.1 Voorste afstandsstuk van Set A |
| D3. Knop voor de voetensteunband | E7.2 Achterste sluitstuk van Set A |
| E. Bevestigingsblok | E7.3 Metalen sluitplaat van Set A |
| E1. Sleutel | F. Traceerbaarheidgegevens |
| E2. Ringen (2 stuks) | |

LET OP

Dit product bevat kleine onderdelen zoals bouten, plastic zakken en kleine verpakkingshangers. Deze buiten bereik van kinderen houden om verstikkingsgevaar te voorkomen.

Specifieke Bevestigingsinstructies

- Dit fietszitje mag niet worden bevestigd op een vouwfiets.
- Dit fietszitje mag niet worden bevestigd op een EPAC / Pedelecs die sneller kan dan 25 km/u (16 mph).
- Dit fietszitje niet bevestigen op fietsen die uitgerust zijn met achtervering.
- Dit fietszitje mag niet worden bevestigd op gemotoriseerde voertuigen zoals brommers en scooters.
- Dit fietszitje niet bevestigen op fietsen met een driehoekig of vierkant frame of een frame van koolstofvezel.
- Dit fietszitje mag alleen worden gebruikt voor het vervoer van kinderen tot maximaal 15 kg, en een maximale hoogte van 93 cm (en wordt aanbevolen voor kinderen in de leeftijd van 9 maanden tot 3 jaar, waarbij het gewicht van doorslaggevend belang is).
- Dit fietszitje monteren op fietsen met een ronde of ovale zadelpijp met een diameter tussen de Ø22 en Ø32 mm.
- Het kinderzitje kan worden gemonteerd op fietsen met een wiel diameter van 26, 27,5, 28 tot 29 inch.
- Het gezamenlijke gewicht van de fietser en het vervoerde kind mag nooit meer bedragen dan de maximale toegestane capaciteit van de fiets. Informatie over de maximale belasting vindt u in de handleiding van de fiets. U kunt voor deze vraag ook contact opnemen met de fabrikant.
- Het fietszitje mag alleen bevestigd worden op fietsen die geschikt zijn om de extra belasting te dragen. Raadpleeg de gebruikshandleiding van uw fiets.
- Plaats het fietszitje zo dat de fietser tijdens het fietsen niet tegen het fietszitje aankomt.
- Het is erg belangrijk om het fietszitje en zijn onderdelen op de juiste wijze te monteren voor optimaal comfort en veiligheid van het kind. Het is ook belangrijk dat het fietszitje niet naar voren helt, zodat het kind er niet uit kan glijden. Verder is het ook van belang dat de rugsteun enigszins naar achteren helt.
- Controleer of alle onderdelen van de fiets goed werken nadat het fietszitje erop gemonteerd is.
- Lees de instructies van de fiets door. Mocht u dan nog twijfels hebben of het fietszitje geschikt is voor uw fiets, neemt van contact op met de leverancier van uw fiets voor meer informatie.

Specifieke Instructies voor de Bevestiging van het Fietszitje op de Fiets

1. Snijd het veiligheidsbandje los zodat u het bevestigingsblok (E) van de metalen pennen (A1) kunt schuiven. Schuif het bevestigingsblok (E) omlaag van de pennen af.
2. Draai met de inbussleutel (E1) de 2 bouten (E4) los en haal de bouten (E4) en sluitringen (E2) eruit.
3. Ga verder met set A of set B. Kijk of uw fiets geschikt is voor de standaardset (optie A). Heeft u een mountainbike, dan moet meestal set B worden gebruikt.

Optie A: Bevestiging met de standaardset voor buizen van 22-32 mm doorsnede.

Controleer eerst of de beugel (E5) van het bevestigingsblok goed zit: de aanduiding 'TOP' moet aan de bovenkant zitten.

Breng vervolgens het voorste afstandsstuk van set A (E7.1) op de juiste wijze aan in de beugel (E5) van het bevestigingsblok, zoals op de afbeelding. Het geheel doet u op de balhoofdbuis.

Met de beide achterdelen (E7.2 en E7.3) omknelt u nu de balhoofdbuis. Plaats de schroeven (E4) met de ringen (E2) in het bevestigingsblok.

Draai de schroeven aan met de inbusleutel (E1). Controleer of het bevestigingsblok (E) goed vast zit en niet beweegt. Deze controle is van het grootste belang voor de veiligheid van het kind. Wij adviseren een koppel van 6 N.m. **Deze stap is uiterst belangrijk voor de veiligheid van het kind en de bestuurder van de fiets.**

Optie B: Bevestiging met de set voor mountainbikes met buizen van 1-1/8".

Verwijder zo nodig het stuur om genoeg ruimte te maken voor het plaatsen van het bevestigingsblok. Haal de originele afstandsstukken van de balhoofdbuis.

Draai de schroeven los om het geheel van E7.1 + E7.2 + E7.3, dat er standaard inzit, eruit te kunnen halen. Het is niet nodig de schroeven te verwijderen.

Voordat u de set B plaatst (E6.1 + E6.2) controleert u dat de beide delen volgens de afbeelding geplaatst zijn, met de gleuven tegenover elkaar.

Breng het bevestigingsblok aan volgens de afbeelding en schuif het sluitstuk (E6.2) van set B erin. Let op dat de gleuf daarvan aan de onderkant zit evenals die van het afstandsstuk. Dan zitten de al aanwezige schroeven van het bevestigingsblok (E5) ook goed.

Nu het bevestigingsblok (E5) en de juiste set (E6)

geplaatst zijn, gaan we het geheel vastdraaien. Breng daartoe de moeren (E6.3) aan in de openingen van het achterdeel (E6.2) van de set. Let op: de moeren zijn zelftappend, dus ze moeten goed zitten, met de blauwe cirkel aan de buitenkant.

Nu het bevestigingsblok (E5) en de juiste set (E6) geplaatst zijn, gaan we het geheel vastdraaien. Breng daartoe de moeren (E6.3) aan in de openingen van het achterdeel (E6.2) van de set. Let op: de moeren zijn zelftappend, dus ze moeten goed om zitten, met de blauwe cirkel aan de buitenkant.

Draai de schroeven aan met de inbusleutel (E1). Controleer of het bevestigingsblok (E) goed vast zit en niet beweegt. Deze controle is van het grootste belang voor de veiligheid van het kind. Wij adviseren een koppel van 6 N.m. **Deze stap is uiterst belangrijk voor de veiligheid van het kind en de bestuurder van de fiets.**

4. Nu optie A of optie B is uitgevoerd, controleert u nogmaals of het bevestigingsblok (E) goed vast zit en in de juiste positie ten opzichte van het stuur en het wiel. Het bevestigingsblok (E) moet zo laag mogelijk rond de balhoofdbuis zitten.

5. Om het kinderzitje te plaatsen steekt u de metalen pennen (A1) door de openingen (E5.1) in de beugel (E5) van het bevestigingsblok. U hoort een klikje als de pennen (A1) ver genoeg erin zitten. Ze steken dan iets uit onder het bevestigingsblok (E).

6. Nu moet nog de veiligheidsring (E3) worden aangebracht door het gat onderin de metalen pen (A1). Deze stap is van het grootste belang voor de veiligheid van het kind. Controleer dat het kinderzitje verticaal geplaatst zit.

7. Ga vervolgens op de fiets zitten en verzeker u ervan dat u nog steeds goed kunt sturen en remmen met het fietszitje. Controleer eveneens of er voldoende ruimte is voor het kind tussen het zitje en het stuur.

Hoe het kind veilig in het fietszitje te plaatsen en goed vast te zetten

1. Om het kind veilig in het fietszitje te plaatsen moet de fiets op een vlakke en stevige ondergrond staan, zodat die zo stabiel mogelijk staat. Zelfs als de standaard van uw fiets zeer robuust is, dan nog moet u de fiets altijd vasthouden wanneer u het kind in het fietszitje plaatst of er weer uit haalt. Til uw kind op en plaats het veilig in het fietszitje. Het is verboden voor het kind om in z'n eentje op de fiets te klimmen of om de voetsteunen te gebruiken om bij het fietszitje te komen. Als u het kind in het fietszitje wilt plaatsen, dient u eerst de veiligheidsgordels (B), door de knop (B2.1) van de gesp (B2) in te drukken en die omhoog te schuiven - hierdoor kunt u het kind gemakkelijker in het fietszitje zetten.

Optie A: Druk op de knop van de veiligheidsgesp om de veiligheidsgesp (B1) te openen. Plaats het kind in het fietszitje. Doe de schouderbandjes om en sluit daarna de veiligheidsgesp. Gebruik de verstelgespen voor het afstellen van de lengte van de gordel, zodat uw kind goed en veilig vastzit.

Optie B: Druk op de knop van de veiligheidsgesp om de veiligheidsgesp (B1) te openen. Vervolgens maakt u de gesp los en splits deze door 1 helft omhoog, en de andere helft omlaag te schuiven. Zet het kind op de stoel, plaats de schouderbanden en verbind het vervolgens door de twee delen van de gesp samen te schuiven en de veiligheidsgesp te sluiten. Controleer voordat u de gesp vastmaakt, of beide zijden stevig zijn verbonden.

Voordat u gaat fietsen, moet u altijd goed controleren of het kind goed vastzit en of de gordel nauw sluit maar niet zo strak zit dat het kind er pijn van ondervindt. U kunt met de verstelgespen (B2) de lengte van de veiligheidsgordels (B) afstellen op de groei, de lengte en het gewicht van het kind. Hiervoor schuift u de verstelgespen omhoog of omlaag, totdat de gewenste lengte is bereikt.

2. Het riempje van de voetsteun (D) kunt u losmaken door het iets omhoog te trekken, zodat het loskomt van de uitstulping (D3). Daarna schuift u het riempje verder omhoog totdat het onderste deel uit de geleider komt. Zet de voet van het kind in de voetsteun. Om het voetriempje (D1) vast te maken, steekt u het dunne uiteinde van het riempje (D1) door de gleuf van de voetsteun. U kunt het riempje vastzetten door het omlaag te trekken en het gewenste gat over de uitstulping (D3) te duwen. Het riempje (D1) zit nu goed vast over de uitstulping (D3). Nu moet nog de hoogte van de voetsteunen worden aangepast bij de grootte van het kind. Druk daartoe de knop (D2) van de voetsteun in en schuif de voetsteun (D) omhoog of omlaag naar de juiste hoogte. Laat de knop los, zodat de voetsteun (D) vergrendeld blijft zitten in de bedoelde positie. U hoort een klikje en de knop (D2) moet naar buiten uitsteken. **N.B.:** Het is het beste de voetsteunen zo af te stellen dat het kind de knieën iets meer gestrekt dan gebogen heeft, zodat het comfortabel zit.

Hoe Het Fietszitje Van De Fiets Te Verwijderen

1. U kunt het kinderstoeltje van de fiets halen door de veiligheidsring (E3) los te maken. Daarna trekt u het zitje omhoog en naar achter, zodat de pennen uit het bevestigingsblok (E) komen.



Let Op

Zorg ervoor u alle opgegeven instructies volledig opgevolgd heeft. Als dat het geval is, dan is het fietszitje klaar voor gebruik.

HET IS VERPLICHT OM het volgende hoofdstuk over veiligheidsinstructies voor het gebruik van uw fietszitje TE LEZEN.

Specifieke Gebruiksaanwijzingen

- Verwijder vóór gebruik de niet-veiligheidsgerelateerde stickers van het fietsstoeltje.
- De fietser moet ten minste 16 jaar oud zijn.
- Stel u op de hoogte van de wetgeving en nationale regelgeving voor uw land met betrekking tot het vervoeren van kinderen in zitjes die op fietsen bevestigd zijn.
- Vervoer alleen kinderen die een langere periode zelfstandig stil kunnen zitten, of ten minste voor de duur van het fietsritje.
- Vervoer in dit fietszitje geen kind dat jonger is dan 9 maanden. Om vervoerd te mogen worden, moet het kind rechtop kunnen zitten met het hoofd rechtop terwijl het een fietshelm draagt. Raadpleeg een arts als de groei van het kind twijfel oplevert.
- Let er goed op dat het gewicht en de lengte van het kind niet boven de maximale capaciteit van het fietszitje uitkomen en controleer dit regelmatig. Controleer het gewicht van het kind voordat u het fietszitje gaat gebruiken. In geen geval mag u het fietszitje gebruiken om een kind te vervoeren dat een hoger gewicht heeft dan toegestaan is.
- Controleer geregeld of het gewicht en de lengte van het kind de maximaal toegestane belasting van het fietszitje niet overschrijden.
- Let erop dat niets van het lichaam of de kleding van het kind in aanraking kan komen met de bewegende delen van de fiets. Blijf dit tijdens de groei van het kind regelmatig controleren.
- U moet elk scherp of puntig voorwerp op de fiets waar het kind bij kan bedekken (zoals gerafelde kabels).
- Als het fietszitje niet gebruikt wordt, zet dan de veiligheidsgordels vast, zodat deze niet in contact kunnen komen met een draaiend onderdeel van de fiets, zoals de wielen, remmen e.d. aangezien dit gevaar op kan leveren voor de fietser.
- Zet het kind stevig vast in het fietszitje en zorg dat alle veiligheidsgordels en banden stevig aangebonden zijn, maar niet zo vast dat het kind er hinder van ondervindt.
- Controleer regelmatig of deze klemmen nog steeds veilig vastzitten.
- Gebruik altijd de veiligheidsgordels om er zeker van te zijn dat het kind goed vastzit in het fietszitje.
- Kneed het kind passend afhankelijk van de weersomstandigheden.
- Kinderen in fietszitjes moeten warmer aangekleed zijn dan de fietser en moeten tegen de regen beschermd zijn.
- Haal het fietszitje van de fiets af als u de fiets aan of op een auto (buitenkant) vervoert. Door turbulentie kan het fietszitje beschadigd raken of kan er een sluiting losraken wat tot een ongeluk kan leiden.
- De begeleiders moeten zeer goed letten op de stabiliteit / balans van de fiets wanneer het kind in het fietszitje wordt geplaatst.
- Zorg ervoor dat het kind tijdens elke tocht in het fietszitje een geschikte fietshelm draagt die voldoet aan EN 1078:2012+A1:2012. Het niet dragen van een helm verhoogt het risico op overlijden, langdurige invaliditeit, hoofdletsel of andere verwondingen. Als fabrikant van fietszitjes geven we om de veiligheid van passagiers in het stoeltje. Daarom raden we sterk aan dat kinderen en alle passagiers een goed passende en bevestigde fietshelm dragen.
- Het fietszitje en de bekleding kunnen heet worden als ze lange tijd aan de zon blootgesteld zijn. Controleer of ze niet te heet zijn, voordat u het kind erin zet.
- Dit fietszitje is niet geschikt voor gebruik tijdens sportactiviteiten of onder extreme omstandigheden, zoals bij: enduro, hard mountainbiken, grote gaten in de weg, springen met de fiets of offroad paden.
- Wanneer u het fietszitje voor het eerst op uw fiets hebt bevestigd: fiets eerst in een veilige/rustige omgeving om aan het fietszitje te wennen voordat u de grote weg op gaat.
- Als de stuurhoek naar elke zijde kleiner is dan 45°, neem dan een ander type stuur.



WAARSCHUWINGEN

WAARSCHUWING: Maak geen extra bagage aan het fietszitje vast. Als u extra bagage meeneemt, let er dan op dat het draagvermogen van de fiets niet wordt overschreden. En we raden aan om bagage achter op de fiets te plaatsen.

WAARSCHUWING: Breng geen wijzigingen aan het fietszitje aan.

WAARSCHUWING: Wanneer er een kind in het fietszitje zit, kan de bediening van de fiets anders aanvoelen, met name met betrekking tot de balans, het sturen en het remmen.



WAARSCHUWINGEN

WAARSCHUWING: Laat een fiets nooit zonder toezicht geparkeerd staan met een kind in het fietszitje.

WAARSCHUWING: Bij een eerste barst of zodra het oppervlak los begint te laten, is het einde van de levensduur van het fietszitje bereikt en moet u het vervangen. Raadpleeg in geval van twijfel een deskundige.

WAARSCHUWING: Controleer altijd vóór elk gebruik de oppervlaktetemperatuur van het fietszitje.

WAARSCHUWING: Dit fietszitje is niet

geschikt om te gebruiken tijdens sportactiviteiten.

WAARSCHUWING: Zorg ervoor dat het hoofd van uw kind altijd wordt ondersteund wanneer het kind achterover geleund ligt.

WAARSCHUWING: Het fietszitje kan de bewegingsruimte van het stuur beperken.

WAARSCHUWING: Extra veiligheidsvoorzieningen moeten altijd vastgevoerd worden.



Let Op

Het niet naleven van deze gebruiksaanwijzingen kan leiden tot ernstige verwondingen of het overlijden van de fietser en/of kind. Bobike is niet aansprakelijk voor schade aan het product of aan personen, die voortkomt uit het onjuist installeren, opslaan of monteren (niet navolgen van de montage-instructies), onjuist onderhouden, misbruik of gebruik dat niet voldoet

aan de technische of gebruiksspecificaties (niet navolgen van de instructies voor onderhoud en verzorging), aanpassingen of reparaties uitgevoerd door u of door derden. Neem bij vragen contact met ons op of met uw plaatselijke winkelier, zodat we u kunnen helpen de veiligheid van u en uw kind te garanderen bij het gebruik van uw fietszitje op uw fiets.

Onderhoud

Voor een goede werking en om ongelukken te voorkomen raden we u het volgende aan:

- Controleer regelmatig het bevestigingssysteem waarmee het fietszitje aan de fiets vastzit om te zien of het in goede staat verkeert.
- Controleer of alle onderdelen van het fietszitje naar behoren functioneren. Gebruik het fietszitje niet als er een onderdeel kapot is. Beschadigde onderdelen moeten vervangen worden. Voor een nieuw onderdeel moet u naar een rijwielspecialzaak gaan die ook een erkende **Bobike**-leverancier is. U kunt ze

vinden op de website: www.bobike.com.

- Ook als u een ongeluk met de fiets heeft gehad en het fietszitje geen zichtbare schade opgelopen heeft, dan nog raden wij u aan om het fietszitje in te ruilen voor een nieuwe.
- Maak het fietszitje zo nu en dan schoon met water en zeep (geen schuurmiddelen of corrosieve of giftige stoffen gebruiken). Het kussentje kan met een lauwwarm sopje afgenomen worden. Verwijder nooit het zitkussen van de One. (Never remove the cushion from the One).

Garantie

3 JAAR GARANTIE: alleen op de mechanische onderdelen in het geval van fabricagefouten. Registreer uw product op www.bobike.com.

+ 1 EXTRA JAAR GARANTIE: Registreer uw fietszitje op www.bobike.com en krijg één jaar extra garantie.

Let op: om in aanmerking te komen voor het extra jaar garantie van Bobike moet u het fietszitje binnen 2 maanden vanaf de aankoopdatum geregistreerd hebben.

GARANTIECLAIMS

Om in aanmerking te komen voor de garantieservice, moet u uw originele kassabon bewaard hebben. Als er een artikel zonder een kassabon geretourneerd wordt, dan gaat de garantie in vanaf de

fabricagedatum. Elke garantie vervalt als het product beschadigd is als gevolg van een val, misbruik of aanpassingen aan het systeem door de gebruiker, of als het product gebruikt is op een andere wijze dan bedoeld, zoals in deze handleiding beschreven is.

Om er zeker van te zijn dat u alle vereiste informatie hebt om van de garantie gebruik te kunnen maken, bewaart u de gegevens van uw label met de informatie voor de traceerbaarheid (F). U kunt de informatie ook hier noteren.

O.F. _____.

Datum _____.

* De specificaties en het ontwerp kunnen zonder voorafgaande kennisgeving gewijzigd worden. Aarzel bij eventuele vragen niet om contact met ons op te nemen.



Go[®] mini & One[®] mini

PL

Lista Produktów

- | | |
|---|--|
| A. Główne siedzisko | E3. Kółko łącznikowe |
| A1. Końcówki stalowych kołków mocujących | E4. Śruby M6 2 szt |
| B. Uprząż układu mocowania | E5. Korpus uchwytu mocującego |
| B1. Klamra bezpieczeństwa | E5.1 Otwory na kołki A1 |
| B2. Regulatory wysokości taśmy | E6. Zestaw B do roweru górskiego – 1–1/8" |
| B2.1. Przycisk regulacji | E6.1 Przednia podkładka dystansowa do Zestawu B |
| C. Poduszka siedzenia | E6.2 Tylna część mocująca do Zestawu B |
| D. Oparcie na stopy | E6.3 Nakrętki do Zestawu B 2 szt |
| D1. Pasek zabezpieczający stopy | E7. Zestaw A – standardowy do kierownicy Ø 22-32 mm |
| D2. Przycisk regulacji podnóżka | E7.1 Przednia podkładka dystansowa do Zestawu A |
| D3. Przycisk paska do stóp | E7.2 Tylna część mocująca do Zestawu A |
| E. Uchwyt mocujący | E7.3 Stalowa płytka mocująca do Zestawu A |
| E1. Klucz | F. Informacje dotyczące identyfikowalności |
| E2. Podkładki 2 szt. | |

UWAGA

Ten produkt zawiera małe części, takie jak śruby, torby plastikowe i małe zawieszki do opakowań. Przechowywać poza zasięgiem dzieci, aby zapobiec ryzyku uduszenia.

Szczegółowe Instrukcje Montażowe

- Dziecięcy fotelik rowerowy nie może być montowany na rowerach składanych.
- Dziecięcy fotelik rowerowy nie może być używany w EPAC / Pedelecs przekraczających prędkość 25 km/h / 16 mph.
- Tego fotelika dziecięcego nie można montować na rowerach wyposażonych w tylny amortyzator.
- Fotelik rowerowy dla dziecka nie może być montowany na pojazdach silnikowych, takich jak motorowery lub skutery.
- Tego fotelika dziecięcego nie można montować na rowerach posiadających ramę wykonaną z rur o przekroju trójkątnym lub kwadratowym albo z włókna węglowego.
- Dziecięcy fotelik rowerowy nadaje się wyłącznie do przewożenia dzieci o maksymalnej masie 15 kg i maksymalnym wzroście 93 cm (z zalecanym wiekiem od 9 miesięcy do 3 lat). Czynniki decydującymi są masa i wzrost.
- Ten fotelik dziecięcy można montować wyłącznie na rowerach posiadających ramę wykonaną z rur o przekroju okrągłym lub owalnym o średnicy od 22 do 32 mm.
- Fotelik dziecięcy można montować na rowerach, których koła posiadają średnicę 26, 27,5, 28 lub 29 cali.
- łączna masa rowerzysty i przewożonego dziecka nie może przekraczać maksymalnego dopuszczalnego obciążenia roweru. Informacje dotyczące maksymalnego obciążenia można znaleźć w instrukcji obsługi roweru. Można również zwrócić się z tą kwestią do producenta.
- Fotelik można zamontować na rowerze odpowiednim do zamocowania tego rodzaju dodatkowych obciążeń. Należy odwołać się do instrukcji obsługi danego roweru.
- Fotelik musi być ustawiony tak, aby rowerzysta nie dotykał go nogami podczas ruchu.
- Ważne: fotelik i jego elementy muszą zostać ustawione prawidłowo, aby zapewnić optymalny komfort i bezpieczeństwo dziecka. Należy zwrócić uwagę, by fotelik nie był przechylony do przodu, tak usunąć przecinek, by dziecko nie zsuwało się z niego. Ważne jest, by oparcie pleców było lekko odchylone do tyłu.
- Sprawdzić, czy wszystkie części roweru działają prawidłowo po zamontowaniu fotelika.
- Należy zapoznać się z instrukcją obsługi roweru, a w przypadku jakichkolwiek wątpliwości dotyczących montażu dziecięcego fotelika rowerowego – skontaktować się z dostawcą rowerów, aby uzyskać więcej informacji.

Szczegółowe wskazówki dotyczące montażu fotelika na rowerze

1. Przetnij zabezpieczenie, aby zdjąć uchwyt mocujący (E) ze stalowego kołka (A1). Następnie pociągnij uchwyt mocujący (E) w dół, aby go wyswobodzić.
2. Wykręć 2 śruby (E4) i zdejmij podkładki (E2) z uchwytu mocującego (E). Użyj klucza (E1).
3. Wybierz zestaw A lub B. Zastanów się, czy posiadany rower umożliwia mocowanie zestawu

standardowego (Opcja A), czy też konieczne jest zastosowanie zestawu specjalnego (Opcja B) do rowerów górskich.

Opcja A: Montaż zestawu standardowego na rurach sterowych o średnicy Ø22–32 mm.

Najpierw upewnij się, że uchwyt (E5) jest prawidłowo ustawiony – słowo „TOP” musi być skierowane do góry. Następnie sprawdź, czy podkładka dystansowa Zestawu A (E7.1) jest prawidłowo ustawiona w uchwycie mocującym (E5), czyli w sposób pokazany na ilustracji. Teraz przyłóż zespół do rury sterowej. Następnie podnieś tylną część (E7.2 + E7.3), tak aby uchwyt całkowicie obejmował rurę sterową. Teraz włóż 2 śruby (E4) z podkładkami (E2) w uchwyt mocujący (E).

Na koniec dokręć śruby za pomocą klucza (E1). Upewnij się, że uchwyt mocujący (E) jest mocno dokręcony i nie rusza się – prawidłowe dokręcenie ma kluczowe znaczenie dla bezpieczeństwa dziecka. Zalecamy moment obrotowy 6 N.m. **Ten krok jest niezwykle ważny dla bezpieczeństwa dziecka i rowerzysty.**

Opcja B: Montaż zestawu 1–1/8” na rurze sterowej roweru górskiego.

Najpierw w razie potrzeby zdemontuj kierownicę, aby uzyskać wystarczającą ilość miejsca do montażu uchwytu – zdejmij oryginalne podkładki dystansowe rury sterowej.

Następnie poluzuj śruby, aby zdjąć elementy (E7.1 + E7.2 + E7.3), które są fabrycznie przymocowane do metalowej części sprawytu. Nie trzeba wykręcać śrub. Przed włożeniem zestawu B (E6.1 + E6.2) upewnij się, że obie połowy są prawidłowo ustawione, jak pokazano na ilustracji, oraz że rowki w obu częściach na siebie nachodzą.

Prawidłowo ustaw przednią podkładkę dystansową z zestawu B (E6.1) w uchwycie (E5). Rowek musi znajdować się na dole, aby umożliwić wkręcenie śrub. Upewnij się, że uchwyt montażowy (E5) jest prawidłowo ustawiony – strona ze słowem „TOP” musi być skierowana do góry.

Następnie umieść zestaw na rurze sterowej, w sposób pokazany na ilustracji.

Ustaw uchwyt montażowy (E5) w sposób pokazany na ilustracji i wsuń w rowek tylną część zestawu B (E6.2). Sprawdź, czy rowek tej części jest na dole, oraz czy jest prawidłowo ustawiony względem mniejszej części oraz śrub, które są już wkręcone w uchwyt (E5). Po ustawieniu uchwytu (E5) i jego zestawu (E6) należy go ostatecznie dokręcić. W tym celu umieść nakrętki (E6.3) w odpowiednich otworach z tyłu większej części zestawu (E6.2). Pamiętaj, że są to nakrętki samogwintujące, dlatego należy je prawidłowo wkręcić – strona z niebieskim kółkiem musi być skierowana na zewnątrz.

Na koniec dokręć śruby za pomocą klucza (E1). Upewnij się, że uchwyt mocujący (E) jest mocno dokręcony i nie rusza się – prawidłowe dokręcenie ma kluczowe znaczenie dla bezpieczeństwa dziecka. Zalecamy moment obrotowy 6 N.m. **Ten krok jest niezwykle ważny dla bezpieczeństwa dziecka i rowerzysty.**

4. Po zakończeniu montażu opcji A lub opcji B sprawdź, czy uchwyt mocujący (E) jest dobrze zamontowany i prawidłowo ustawiony względem kierownicy i koła. Uchwyt mocujący (E) trzeba zamontować w najniższej pozycji, jaką umożliwia konstrukcja rury sterowej.

5. Aby założyć fotelik dziecięcy, wsuń dwie końcówki prętów stalowych (A1) fotelika w odpowiadające im otwory (E5.1) w uchwycie mocującym (E5). Po prawidłowym włożeniu usłyszysz ciche kliknięcie, a końce stalowego pręta (A1) będą widoczne od spodniej strony uchwytu mocującego (E).

6. Zakończ mocowanie fotelika (A) w uchwycie mocującym (E) poprzez włożenie kółek łącznikowych (E3) w otwór na dolnym końcu metalowego pręta (A1). Ten krok jest niezwykle ważny dla bezpieczeństwa dziecka. Sprawdź, czy fotelik jest ustawiony pionowo.

7. Wsiądź na rower i sprawdź, czy żaden element fotelika nie utrudnia kierowania ani hamowania. Sprawdź również, czy między siedzeniem a kierownicą jest wystarczająca ilość miejsca.

Jak bezpiecznie umieścić i zabezpieczyć dziecko w foteliku

1. Aby bezpiecznie umieścić dziecko w foteliku, należy umieścić rower na płaskim i solidnym podłożu, aby zapewnić maksymalną stabilność roweru. Nawet jeśli rower jest wyposażony w solidną stopkę, zawsze należy go przytrzymywać podczas umieszczania/wyjmowania dziecka. Należy trzymać dziecko na kolanach i bezpiecznie umieścić je w foteliku. Zabrania się dziecku samodzielnego wspinania się na rower lub korzystania z podnóżków w celu osiągnięcia fotelika. Aby umieścić dziecko w foteliku, należy najpierw całkowicie rozciągnąć uprząż (B), naciśnij przycisk (B2.1) na prowadnicy pasa (B2), a następnie pociągnij ją w górę – dzięki temu łatwiej umieścić dziecko w foteliku.

Opcja A: Należy otworzyć klamrę bezpieczeństwa (B1) naciskając przycisk klamry. Umieścić dziecko w foteliku, zapiąć paskami ramiona i pas, a następnie zapiąć klamrę bezpieczeństwa. Wyregulować długość pasa za pomocą klamer pasków, tak aby dziecko było bezpiecznie ograniczone.

Opcja B: Należy otworzyć klamrę bezpieczeństwa (B1) naciskając przycisk klamry. Po zwolnieniu zatrasku, odepnij obie strony przesuwając jedną w górę, a drugą w dół. Usadź dziecko, umieść pasy na ramionach, a następnie połącz je przesuwając obie części zatrasku i zamknij zatrask bezpieczeństwa. Przed zapięciem zatrasku upewnij się, że obie strony są bezpiecznie połączone.

Przed rozpoczęciem jazdy należy zawsze sprawdzić, czy pas został prawidłowo zapięty oraz czy przylega ściśle, ale nie ciasno i nie uwiera. Można regulować wysokość szelek układu mocowania (B) w zależności od wieku oraz aktualnego wzrostu i wagi dziecka przy użyciu wszystkich regulatorów taśmy (B2), ciągnąc taśmy w górę lub w dół aż do osiągnięcia żądanych wymiarów.

2. Aby odzepić pasek podnóżka, pociągnij go nieznacznie w górę, co spowoduje odpięcia z kołka (D3), i wsuń go z rowka na podnóżku (D). Umieść stopę dziecka w podnóżku. Aby przymocować pasek (D1), umieść węższą część w rowku podnóżka. Następnie pociągnij pasek w dół i zapnij odpowiedni otwór w kołku na podnóżku (D3). Po wykonaniu tych kroków pasek podnóżka (D1) jest solidnie zaczepiony na kołku (D3).

Następnie dostosuj wysokość podnóżka do wysokości dziecka. W tym celu naciśnij przycisk podnóżka (D2) i przesun podnóżek (D) w dół na odpowiednią wysokość. Puść przycisk, aby unieruchomić podnóżek (D) na odpowiedniej wysokości. Ciche kliknięcie oraz powrót przycisku (D2) do normalnego położenia oznacza prawidłowe wykonanie tego kroku. **Uwaga:** Na prawidłowej wysokości kolana dziecka są prawie proste, a nie zgięte, co jest wygodniejszą pozycją.

Jak Zdjąć Fotelik z Ramy Roweru

1. Aby zdjąć fotelik, wyjmij kółka (E3) i pociągnij fotelik w górę i do tyłu, aby odcepić go z uchwytu mocującego (E).



Uwaga

Upewnij się, czy podane instrukcje zostały prawidłowo wykonane i wypełnione. Jeśli tak, fotelik jest gotowy do użycia.

NALEŻY OBOWIĄZKOWO PRZECZYTAĆ poniższe zasady bezpieczeństwa dotyczące korzystania z fotelika.

Szczegółowe Instrukcje Użytkowania

- Przed użyciem usurń z fotelika dziecięcego naklejki niezwiązane z bezpieczeństwem.
- Rowerzysta musi mieć ukończone przynajmniej 16 lat.
- Należy się zapoznać z przepisami i regulaminami dotyczącymi przewozu dzieci w fotelikach rowerowych obowiązującymi w Państwa kraju.
- Fotelik przeznaczony jest jedynie dla dzieci, które mogą siedzieć bez pomocy przez dłuższy czas, co najmniej tak długo, jak przewidziany czas wycieczki.
- Nie wozić w foteliku dzieci w wieku poniżej 9 miesięcy. Po to, by być pasażerem w foteliku, dziecko musi być zdolne do samodzielnego siedzenia z uniesioną główką ubraną w kask rowerowy. W razie wątpliwości co do wieku rozwojowego dziecka należy skonsultować się z lekarzem.
- Należy upewnić się, że masa i wzrost dziecka nie przekraczają maksymalnych wartości podanych dla fotelika, a następnie regularnie to sprawdzać. Przed użyciem fotelika dziecięcego należy sprawdzić, ile waży dziecko. W żadnym wypadku nie należy używać fotelika dziecięcego do przewożenia dziecka, którego masa przekracza dopuszczalny limit.
- Należy od czasu do czasu sprawdzać, czy waga i wzrost dziecka nie przekraczają maksymalnego dopuszczalnego obciążenia fotelika.
- Upewnij się, że żadna część ciała lub ubrania dziecka nie może zetknąć się z ruchomymi częściami fotelika lub roweru i sprawdzaj to w miarę, jak dziecko rośnie.
- Zasłoń każdą ostrą lub spiczastą część roweru (np. postrzępione linki), która może znaleźć się w zasięgu dziecka.
- Gdy fotelik dziecięcy nie jest używany, należy zapiąć klamrę, aby paski nie zwisały i nie wkręciły się w ruchome części roweru, takie jak koła, hamulce, itp., stwarzając niebezpieczeństwo dla rowerzysty.
- Zapiąć dziecko w foteliku upewniając się, czy wszystkie pasy i taśmy są napięte, ale nie za mocno, zapewniając dziecku wygodę.
- Należy często sprawdzać zabezpieczenia elementów złącznych.
- Zawsze należy używać wszystkich elementów systemu mocowania oraz pasów, aby upewnić się, że dziecko jest prawidłowo zabezpieczone w foteliku.
- Należy ubrać dziecko w ubrania stosowne do pogody.
- Dzieci w fotelikach muszą być ubrane cieplej niż rowerzyści i powinny być chronione przed deszczem.
- W czasie przewożenia roweru samochodem (na zewnątrz) należy zdjąć fotelik. Turbulencje powietrza mogą doprowadzić do uszkodzenia fotelika lub poluzowania mocowań, co może skutkować wypadkiem.
- Osoby towarzyszące powinny dokładnie sprawdzić stabilność/równowagę podczas umieszczania dziecka na rowerze w foteliku.
- Upewnij się, że dzieci noszą odpowiedni kask zgodny z normą EN 1078:2012+A1:2012 podczas jazdy w foteliku. Brak kasku gwałtownie zwiększa ryzyko śmierci, długotrwałej niepełnosprawności, urazu głowy lub innych obrażeń. Jako producenci fotelików rowerowych dbamy o bezpieczeństwo pasażerów fotelików, dlatego zdecydowanie zalecamy, aby dzieci i wszyscy pasażerowie nosili odpowiednio dopasowane i zapięte kaski rowerowe.
- Fotelik i wyściółka mogą być gorące, jeśli pozostaną przez długi czas wystawione na działanie promieni słonecznych. Należy się upewnić, czy nie są za gorące przed posadzeniem dziecka w foteliku.
- Fotelik dziecięcy nie nadaje się do użytku podczas aktywności sportowych ani w ekstremalnych warunkach, takich jak na przykład: enduro, agresywna jazda MTB, jazda po mocno nierównym podłożu, skoki oraz trasy terenowe.
- Przy pierwszej jeździe z zamontowanym fotelikiem – przed wyruszeniem w dłuższą drogę odbyć jazdę próbną w bezpiecznym i spokojnym otoczeniu.
- W przypadku, gdy kąt skrętu po każdej stronie ulegnie zmniejszeniu do mniej niż 45° należy zmienić typ kierownicy.



OSTRZEŻENIA

OSTRZEŻENIE: Nie należy mocować dodatkowego bagażu do fotelika dziecięcego. W przypadku przewożenia dodatkowego bagażu nie wolno przekraczać dopuszczalnej ładowności roweru. Zalecamy umieszczenie go z tyłu roweru.

OSTRZEŻENIE: Nie modyfikować fotelika.

OSTRZEŻENIE: Rower może się prowadzić inaczej z dzieckiem w foteliku, zwłaszcza pod względem równowagi, sterowności i hamowania.

OSTRZEŻENIE: Nigdy nie zostawiać



OSTRZEŻENIA

roweru zaparkowanego z dzieckiem w foteliku bez opieki.

OSTRZEŻENIE: Jakiegokolwiek ślady pęknięć lub uszkodzenia powierzchni oznaczają, że fotelik osiągnął koniec okresu eksploatacji i należy go wymienić. W razie wątpliwości należy skontaktować się ze specjalistą.

OSTRZEŻENIE: Przed użyciem zawsze sprawdzić temperaturę powierzchni fotelika.

OSTRZEŻENIE: Ten fotelik dziecięcy nie nadaje się do użytku podczas zajęć sportowych.

OSTRZEŻENIE: Zawsze upewnij się, że głowa dziecka jest podparty w pozycji leżącej.

OSTRZEŻENIE: Fotelik może ograniczać ruchomość kierownicy.

OSTRZEŻENIE: Dodatkowe urządzenia zabezpieczające powinny być zawsze zapięte.



Uwaga

Niezastosowanie się do tych instrukcji może prowadzić do poważnych obrażeń lub śmierci użytkownika roweru i/lub dziecka. Firma Bobike nie ponosi odpowiedzialności za żadne obrażenia ciała ani uszkodzenia produktów wynikające z nieprawidłowej instalacji, przechowywania lub montażu (niezgodność z instrukcją montażu), nieprawidłowej konserwacji, niewłaściwego użycia albo użycia niezgodnie ze

specyfikacją techniczną lub użytkową (niezgodność z instrukcją konserwacji i pielęgnacji), modyfikacji lub napraw wykonywanych przez użytkownika lub stronę trzecią. W razie jakichkolwiek wątpliwości należy skontaktować się z nami lub z lokalnym sklepem, w celu uzyskania pomocy w zapewnieniu bezpieczeństwa Tobie i Twojemu dziecku podczas jazdy z fotelikiem rowerowym.

Konserwacja

Aby fotelik działał bez zarzutu i aby uniknąć wypadków, zalecamy, co następuje:

- Należy sprawdzać regularnie cały system mocowania fotelika do roweru, aby się upewnić, że działa bez zarzutu.
- Należy sprawdzać wszystkie części fotelika, aby się upewnić, czy działają prawidłowo. Nie używać fotelika, jeśli jakaś część jest uszkodzona. Uszkodzone części muszą zostać wymienione. W celu dokonania wymiany należy udać się do sklepu rowerowego będącego

autoryzowanym dilerem **Bobike** w celu nabycia odpowiednich części zamiennych. Listę sklepów można znaleźć na stronie internetowej: www.bobike.com

• W razie wypadku rowerowego, nawet jeśli fotelik nie posiada widocznych uszkodzeń zalecamy wymianę fotelika na nowy.

• Należy myć fotelik wodą z mydłami (nie używać środków czyszczących, produktów powodujących korozję ani toksycznych). Pozostawić do wyschnięcia w temperaturze pokojowej.

Gwarancja

3-LETNIA GWARANCJA: Na wszystkie części mechaniczne wyłącznie w przypadku wad produkcyjnych. Zarejestruj swój produkt na stronie www.bobike.com.

+ 1 DODATKOWY ROK GWARANCJI: Zarejestruj się na www.bobike.com i otrzymaj dodatkowy rok gwarancji.

Uwaga: aby otrzymać dodatkowy rok gwarancji od firmy Bobike (Polisport Extra Year Warranty), należy zarejestrować się w ciągu 2 miesięcy od daty zakupu.

ROSZCZENIA Z TYTUŁU GWARANCJI

Aby uzyskać serwis gwarancyjny, należy posiadać dowód zakupu. W przypadku przedmiotów zwróconych bez dowodu zakupu uznaje się, że

gwarancja rozpoczyna się od daty produkcji. Wszystkie gwarancje są nieważne, jeżeli produkt został uszkodzony wskutek wypadku, nadużycia, modyfikacji systemu, lub wykorzystywania w jakikolwiek sposób niezgodny z opisanym w niniejszej instrukcji obsługi.

Aby być pewnym, że posiada wszystkie informacje wymagane do wykorzystania z gwarancji, należy przechowywać informacje podane w etykiecie informacyjnej dotyczącej identyfikowalności (F). Można je również zapisać tutaj.

O. F. _____

Data _____

* Dane techniczne i wygląd mogą ulec zmianie bez powiadomienia. W przypadku jakichkolwiek pytań, prosimy o kontakt.



Go® mini & One® mini

PT.

Índice do Produto

- A. Cadeira principal
- A1. Pinos do varão metálico
- B. Sistema de retenção
- B1. Fivela de segurança
- B2. Passador vertical
- B2.1. Botão de passador
- C. Estofa da cadeira
- D. Pousa-pés
- D1. Abraçadeira do pousa-pés
- D2. Botão de ajuste do pousa-pés
- D3. Pino de encaixe da abraçadeira
- E. Bloco de fixação
- E1. Chave
- E2. 2 x anilhas
- E3. Anel de segurança
- E4. 2 x parafusos M6
- E5. Corpo do bloco de fixação
- E5.1 Aberturas para inserção dos pinos A1
- E6. KIT B para Bicicleta MTB - 1-1/8"
- E6.1 Espaçador frontal do KIT B
- E6.2 Peça de aperto traseira do KIT B
- E6.3 2 x fêmeas para KIT B
- E7. KIT A - standard para guidadores de Ø 22-32mm
- E7.1 Espaçador frontal do KIT A
- E7.2 Peça de aperto traseira do KIT A
- E7.3 Chapa metálica de aperto para KIT A
- F. Informação de rastreo

ATENÇÃO

Este produto contém pequenas peças como parafusos, sacos de plástico, e pequenos suportes de embalagem. Manter fora do alcance das crianças para evitar o risco de asfixia.

Instruções de Montagem Específicas

- A cadeira de bicicleta não pode ser montada em bicicletas dobráveis.
- A cadeira de bicicleta não pode ser utilizada em EPAC / Pedelects que atinjam velocidades acima de 25 km/h ou 15,5 mph.
- Esta cadeira não pode ser montada em bicicletas com amortecedores traseiros.
- Esta cadeira não pode ser aplicada em veículos motorizados tais como motocicletas, scooters ou acima de 25km/h.
- Esta cadeira não pode ser montada em bicicletas com tubos de quadro triangulares, quadrados e de fibra de carbono.
- Esta cadeira de bicicleta é apenas adequada para transportar crianças com um peso máximo de 15 kg e uma altura máxima de 93 cm (e crianças com idades recomendadas entre os 9 meses e os 3 anos, com um peso e altura dentro dos limites relevantes).
- Esta cadeira só pode ser montada em bicicletas com tubos de quadro ovais e redondos com diâmetros de tubo entre Ø22 e 32mm.
- A cadeira pode ser montada em bicicletas com diâmetros de rodas 26", 27,5", 28" e 29".
- O peso do condutor e da criança transportada nunca deve superar a carga máxima admitida para a sua bicicleta. Verifique o manual de instruções ou consulte o fabricante para verificar se a sua bicicleta suporta este peso adicional.
- A cadeira só pode ser aplicada em bicicletas que permitam a aplicação de tais cargas adicionais. Consulte o manual de instruções da sua bicicleta.
- A posição da cadeira deverá ser regulada de maneira a que o condutor não toque com os pés na cadeira quando em andamento.
- É muito importante ajustar corretamente a cadeira e as peças para o máximo conforto e a segurança da criança. É, também, importante que a cadeira não incline para a frente, para que a criança não deslize para fora. É importante que o encosto incline ligeiramente para trás.
- Verifique se todas as partes da bicicleta funcionam convenientemente com a cadeira montada.
- Caso tenha dúvidas quanto à possibilidade de instalação da cadeira na sua bicicleta, recomendamos que obtenha mais informações junto do distribuidor da bicicleta.

Instruções Específicas de Montagem da Cadeira na Bicicleta

1. Corte a abraçadeira de modo a poder retirar o bloco de fixação (E) dos pinos do varão metálico (A1). Depois, puxe o bloco de fixação (E) para baixo, libertando-o.
 2. Remova os 2 parafusos (E4) e as anilhas (E2) do bloco de fixação (E). Use a chave (E1).
 3. Proceda à escolha do kit A ou B. Analise se a sua bicicleta permite a aplicação do Kit Standard (Opção A) ou caso de trate de uma bicicleta MTB se necessita do KIT específico (OPÇÃO B).
- Opção A: Aplicação com kit standard para guidadores de Ø 22-32mm.**

Em primeiro lugar certifique-se que o corpo do bloco (E5) está virado para cima - terá de ter a gravura "TOP" voltada para cima. Em seguida, certifique-se que o espaçador frontal do KIT A (E7.1) está correctamente aplicado no corpo do bloco de fixação (E5), conforme a imagem. Em seguida coloque o conjunto no tubo de direcção.

Em seguida, posicione o conjunto de trás (E7.2 + E7.3), de modo a circundar o tubo da direcção na totalidade. Em seguida coloque os parafusos (E4) e as anilhas (E2) no bloco de fixação (E).

Para concluir dê um aperto final, utilizando a chave (E1). Certifique-se que o bloco de fixação (E) está bem fixo e não se move - o correcto aperto é de extrema importância para a segurança da criança. Recomendamos um torque de aperto de 6 N.m. **Este passo é extremamente importante para a segurança da criança e do ciclista.**

Opção B: Aplicação do kit para Bicicleta MTB 1-1/8"

Em primeiro lugar, e se necessário, remova o guiador para obter o espaço necessário para a aplicação do bloco - retire os espaçadores de origem do tubo da direcção. Em caso de dúvida, consulte o manual da sua bicicleta.

Em seguida, alivie os parafusos para poder retirar o conjunto (E7.1 +E7.2 +E7.3) que está por defeito aplicado na abraçadeira. Não necessita de remover os parafusos.

Antes de inserir o KIT B (E6.1 +E6.2) certifique-se que tem as duas peças alinhadas conforme a imagem e que a ranhura de ambas coincidem.

Coloque correctamente o espaçador frontal do KIT B (E6.1) no corpo do bloco (E5).

A ranhura deverá estar para baixo, de modo a encaixar nos parafusos.

Certifique-se que o corpo do bloco de fixação (E5) está virado para cima - a inscrição "TOP" tem de estar voltada para cima. De seguida posicione o KIT B no tubo da direcção, conforme a imagem.

Posicione o bloco conforme a imagem e encaixe a peça traseira do KIT B (E6.2). Atenção que a ranhura

desta peça também deve estar para baixo de modo a ficar alinhada com a peça mais pequena e com os parafusos que já se encontram colocados no bloco (E5).

Posicionado o bloco (E5) e o respectivo KIT (E6), vamos proceder ao aperto final. Para tal coloque as fêmeas (E6.3) nas aberturas traseiras correspondentes da peça maior do KIT (E6.2). Atenção que as fêmeas são auto-roscentes pelo que as deve colocar correctamente - círculo azul deve ficar virado para fora.

Para concluir, dê um aperto final, utilizando a chave (E1). Certifique-se que o bloco de fixação (E) está bem fixo e não se move - o correcto aperto é de extrema importância para a segurança da criança. Recomendamos um torque de aperto de 6 N.m. **Este passo é extremamente importante para a segurança da criança e do ciclista.**

4. Depois de ter concluído a Opção A ou a Opção B, certifique-se que o bloco de fixação (E) está bem preso e devidamente alinhado com o guiador e com a roda. O bloco de fixação (E) deve estar aplicado o mais para baixo possível que o tubo da direcção permita.

5. Para colocar a cadeira, proceda à inserção dos pinos do varão metálico (A1) da cadeira nas aberturas (E5.1) correspondentes do corpo do bloco de fixação (E5). Ouvirá um pequeno clique quando a operação estiver concluída, e verá que as extremidades dos pinos do varão metálico (A1) passam para baixo do bloco de fixação (E).

6. Encaixada a cadeira (A) no bloco de fixação (E) deverá concluir a operação com a inserção do anel de segurança (E3) na abertura da extremidade do pino do varão metálico (A1). Este passo é de extrema importância para a segurança da criança. Certifique-se que a cadeira ficou colocada na vertical.

7. Em seguida, sente-se na bicicleta e certifique-se que a capacidade de condução e travagem não é afectada por qualquer componente da cadeira. Certifique-se igualmente que existe espaço suficiente para a criança entre a cadeira e o guiador.

Como colocar a criança em segurança na cadeira e ajustar os sistemas de retenção

1. Para colocar a criança na cadeira, deve garantir que posiciona a bicicleta numa superfície plana e em solo firme de modo a garantir a máxima estabilidade da bicicleta. Mesmo que sua bicicleta tenha descansos robustos, segure sempre a bicicleta, ao colocar/retirar a criança. Para colocar a criança na cadeira, deve pegar nela ao colo e sentá-la na cadeira. É estritamente proibido que a criança suba sozinha para a bicicleta ou use os apoios para os pés para trepar e chegar à cadeira. Para colocar a criança na cadeira, primeiro estenda ao máximo o cinto de segurança (B), pressionando o botão de ajuste (B2.1) do passador (B2) e puxando-o para cima - isto fará com que a colocação da criança na cadeira seja mais fácil.

Opção A: Abra o cinto de segurança (B1) pressionando o botão central. Coloque a criança, posicione os cintos da cintura e do ombro e depois feche o cinto de segurança, ajustando o comprimento do cinto e utilizando o sistema ajustável, para que a sua criança fique segura.

Opção B: Abra o cinto de segurança (B1) pressionando o botão central. Depois de soltar a fivela, desencaixe ambos os lados deslizando um para cima e o outro para baixo. Coloque a criança na cadeira, ajuste as alças dos ombros e, em seguida, una-as deslizando as duas partes da fivela juntas e feche a fivela de segurança. Antes de prender a fivela, certifique-se de que os dois lados estão bem ligados.

Antes de começar a sua viagem, assegure-se sempre que a criança se encontra em segurança e que o cinto está suficientemente apertado, mas não em demasia, ao ponto de magoar a criança. De acordo com o peso e a altura da criança pode ajustar o cinto de segurança (B) nos passadores (B2), puxando-os para cima, ou para baixo, até atingir o tamanho ideal.

2. Para retirar a fita do pausa-pés, levante-a ligeiramente para cima, de modo a que se desprenda do pino do pausa-pés (D3) e deslize-a para cima até desencaixar a ponta do encaixe do pausa-pés (D). Depois de posicionada poderá deslizar a fita para baixo de modo a encaixá-la no pino de encaixe do fita do pausa-pés (D3) desejado. Depois de ter seguido estes passos a sua fita do pausa-pés (D1) encontra-se bem segura no pino (D3).

Em seguida vamos ajustar a altura do pausa-pés, de acordo com o tamanho da criança. Para tal, pressione o botão do pausa-pés (D2) e deslize o pausa-pés (D) para cima ou para baixo de acordo com a altura desejada. Liberte o botão de modo a fixar o pausa-pés (D) na posição pretendida. Ouvirá um pequeno clique quando a operação ficar concluída e o botão (D2) deverá ficar posicionado para fora. Ouvirá um clique quando a operação estiver concluída. **Nota:** A posição escolhida deverá fazer com que o Joelho da criança fique ligeiramente mais esticado do que flectido, para que esta possa ficar mais confortável.

Como Remover a sua Cadeira da Bicicleta

1. Para remover a sua cadeira retire a anilha de segurança (E3) e puxe a cadeira para cima e para trás, de modo a libertá-la do bloco de fixação (E).



Atenção

Certifique-se que seguiu e cumpriu todas as instruções dadas. Se sim, a sua cadeira está pronta a ser utilizada.

É OBRIGATÓRIA A LEITURA INTEGRAL do capítulo seguinte relativo a avisos de segurança sobre a utilização da sua cadeira.

Instruções Específicas de Utilização

- Retire os autocolantes não relacionados com a segurança da cadeira de criança para bicicleta antes de a utilizar.
- O condutor deve ter no mínimo 16 anos de idade.
- Verifique se no país em que utiliza a cadeira existe legislação específica sobre o transporte de crianças em cadeiras para bicicletas. Se sim, cumpra-a.
- Transporte apenas crianças que conseguem manter-se sentadas, sem apoio, durante um longo período de tempo (pelo menos, o tempo em que durar a viagem de bicicleta).
- Nunca transporte crianças com idades inferiores a 9 meses de idade nesta cadeira. Para poder ser transportada a criança deve conseguir manter-se sentada, com a cabeça equilibrada sem esforço e com a cabeça protegida com um capacete de bicicleta. Deve consultar um médico se a criança apresentar um crescimento questionável.
- Confirme que em nenhuma situação o peso e o tamanho da criança não excedem a capacidade máxima da cadeira. Para tal verifique o peso e tamanho da criança regularmente antes de utilizar a cadeira. Em nenhuma circunstância, deve usar a cadeira para a bicicleta para transportar uma criança cujo peso esteja acima do limite permitido.
- Verificar de vez em quando se o peso e a altura da criança não excedem a carga máxima permitida da cadeira.
- Certifique-se de que não é possível que qualquer parte do corpo ou vestuário da criança entre em contacto com partes móveis da cadeira ou da bicicleta. Estes ajustes têm de ser revistos com o crescimento da criança.
- Proteja qualquer objecto pontiagudo da estrutura da bicicleta que possa em qualquer situação ser alcançado pela criança (exemplo: cabos soltos).
- Aperte todos os cintos mesmo quando não transporta nenhuma criança. Evitando assim que as fivelas andem a balançar e entrem em contacto com alguma parte móvel da bicicleta, travões, ou rodas, pois podem causar acidentes.
- Após colocar a criança na cadeira deve, obrigatoriamente,

- ajustar de imediato todos os cintos e abraçadeiras sem, contudo, incomodar ou magoar a criança.
- Verifique frequentemente a segurança do sistema de retenção.
- Utilize sempre todo o sistema de segurança e de retenção para garantir que a criança esteja segura na cadeira.
- Aconselha-se vestir a criança com roupa adequada às condições climatéricas.
- A criança transportada na cadeira deverá estar melhor agasalhada do que os ciclistas adultos, e protegida devidamente da chuva.
- Retire a cadeira ao transportar a bicicleta de carro (fora do carro). A turbulência do ar pode danificar a cadeira ou danificar os elementos de aperto ou outros que estejam suspensos, o que pode causar um acidente.
- Os acompanhantes devem considerar cuidadosamente a estabilidade / equilíbrio da bicicleta ao colocar a criança na cadeira.
- Certifique-se de que as crianças usam um capacete adequado, que cumpra a norma EN 1078:2012+A1:2012 enquanto usam a cadeira. O não uso de capacete aumenta exponencialmente o risco de morte, incapacidade a longo prazo ou traumatismo craniano entre outros. Como produtores de porta-bebés para bicicletas, preocupamo-nos com a segurança dos passageiros dos nossos porta-bebé, e por isso recomendamos vivamente que as crianças e os passageiros utilizem capacete devidamente ajustado e apertado.
- Verifique a temperatura da cadeira depois de uma longa exposição ao sol, pois pode estar quente e queimar a criança.
- Esta cadeira de criança não é adequada para uso durante atividades desportivas em condições extremas e abusivas como por exemplo: Enduro, Downhill, nem como para ser usada em trilhos fora de estrada íngremes nem estradas com pavimentos degradados.
- Antes de andar pela primeira vez com a cadeira montada e com a criança - faça um teste de utilização e ande com a bicicleta e cadeira num ambiente seguro/tranquilo antes de andar na estrada.
- Quando o ângulo de direção para cada lado é reduzido para menos de 45°, mude o tipo de guiador.



AVISOS

AVISO: Não coloque bagagem adicional na cadeira. Se necessitar de transportar peso extra, a capacidade de carga da bicicleta não deve ser excedida, além de que recomendamos que a

mesma seja colocada na traseira da bicicleta.

AVISO: Não modificar a cadeira.

AVISO: Quando a criança está sentada na cadeira, a bicicleta pode adquirir,



AVISOS

parada ou em andamento, um comportamento diferente, em particular no que se refere ao equilíbrio, controlo da direção, travagem e à entrada e saída do condutor da bicicleta.

AVISO: Nunca deixe a bicicleta estacionada com a criança lá sentada e sem vigilância.

AVISO: Qualquer indício de desgaste, fissura ou degradação da cadeira, indicam que a vida útil do produto foi atingida e que a mesma deve ser substituída por uma nova. Um profissional deve ser contactado em caso de dúvida.

AVISO: Verifique sempre a temperatura da superfície da cadeira antes da sua utilização.

AVISO: Esta cadeira de criança não é adequada para ser utilizada durante atividades desportivas extremas.

AVISO: Assegure-se sempre de que a cabeça da criança fica apoiada em posição reclinada.

AVISO: O movimento do guiador pode ficar condicionado por causa da cadeira, reduzindo a manobrabilidade.

AVISO: Os dispositivos de segurança adicionais devem estar sempre fixos.



Atenção

O incumprimento destas instruções de montagem pode provocar lesões graves ou até mesmo a morte do condutor da bicicleta e / ou da criança. A Bobike não se responsabiliza por qualquer dano material ou pessoal, resultante de instalação, armazenamento ou fixação incorretos (não cumprimento das instruções de montagem), manutenção indevida, má utilização ou utilização

não em conformidade com as especificações técnicas ou de utilização (não cumprimento com as instruções de manutenção e cuidados a ter), alterações ou reparações feitas por si ou por terceiros. Em caso de dúvidas, entre em contacto connosco ou com a nossa loja local, para podermos ajudar a garantir a sua segurança e a segurança da criança enquanto utiliza a cadeira de bicicleta.

Manutenção

Para boas condições de funcionamento e para prevenir acidentes recomendamos o seguinte:

- Verifique regularmente o sistema de fixação da cadeira à bicicleta se encontra em perfeitas condições.
- Inspeccione todos os componentes verificando se trabalham eficazmente e não use a cadeira se algum dos componentes estiver danificado. As partes danificadas devem ser sempre substituídas. De modo a substituir estes componentes deve dirigir-se a uma loja que seja vendedor autorizado **Bobike**, de modo

a poder obter os componentes indicados. Pode encontrar os distribuidores no nosso website: **www.bobike.com**.

- Se tiver sofrido um acidente com a bicicleta, e a cadeira não tiver danos visíveis, ainda assim recomendamos que troque a cadeira por uma nova.
- Inspeccione a limpeza da cadeira e, quando suja, lave-a com água e sabão (não use abrasivos, corrosivos ou produtos tóxicos), deixando-o secar à temperatura ambiente.

Garantia

GARANTIA DE 3 ANOS: Apenas para componentes mecânicos onde se encontrem defeitos de fabrico. Registe o seu produto em **www.bobike.com**.

+ 1 ANO DE GARANTIA EXTRA: Faça o registo da sua cadeira em **www.bobike.com** e obtenha mais um ano de garantia.

Nota Importante: o registo precisa de ser feito no prazo de 2 meses a partir da data de compra para receber mais um ano extra de garantia.

RECLAMAÇÕES

Para que possa usufruir do nosso serviço de garantia deve guardar o recibo de compra original durante o período de vigência da mesma. Para todos os produtos ou componentes apresentados sem recibo de compra, será considerado que o período de

garantia teve início na data de produção do produto. A cobertura pela garantia será considerada nula se o produto tiver sido danificado ou destruído devido a qualquer tipo de acidente, mau uso, modificação do produto, ou utilização indevida do mesmo. Para uma utilização correta do produto deverá fazer-se a consulta e leitura do manual de utilização.

Certifique-se de que tem toda a informação necessária para ativar a garantia, guardando a informação que se encontra no formulário de rastreio (F). Pode registar aqui essa informação.

O.F. _____ .

Data _____ .

* As especificações e design podem ser objeto de alterações sem aviso prévio. Por favor contate a Bobike se tiver alguma questão.



Go® mini & One® mini

RO.

Piese Și Componente

A. Scaun

A1. Tijele metalice de fixare

B. Ham pentru sistem de fixare

B1. Cataramă de siguranță

B2. Curelele reglabile pe înălțime

B2.1. Butonul de reglare

C. Pernă de scaun

D. Suport pentru picioare

D1. Curelușă pentru fixarea picioarelor pe suport

D2. Buton de reglare al suportului pentru picioare

D3. Butonul curelei de la suportul pentru picioare

E. Bloc de fixare

E1. Cheie

E2. 2 x șaibe

E3. Inel de siguranță

E4. 2 x șuruburi M6

E5. Corpul blocului de fixare

E5.1 Orificii pentru introducerea tijelor A1

E6. KIT B pentru Bicicletă MTB - 1-1/8"

E6.1 Distanțier frontal al KIT-ului B

E6.2 Piesă de fixare posterioară a KIT-ului B

E6.3 2 x piulițe pentru KIT B

E7. KIT A - standard pentru ghidoane cu Ø 22-32 mm

E7.1 Distanțier frontal al KIT-ului A

E7.2 Piesă de fixare posterioară a KIT-ului A

E7.3 Placă metalică de fixare pentru KIT-ul A

F. Informații privind trasabilitatea

ATENȚIE

Acest produs conține piese mici, cum ar fi șuruburi, punji de plastic și agățătoare mici pentru ambalaje. Nu le lăsați la îndemâna copiilor, pentru a evita riscul de sufocare.

Instrucțiuni Specifice Pentru Montare

- Nu este permisă montarea acestui scaun de copil pentru bicicletă pe biciclete pliabile.
- Nu este permisă utilizarea acestui scaun de copil pentru bicicletă EPAC / Pedelecs la viteze de peste 25 km/h / 15,5 mph.
- Nu este permisă montarea acestui scaun de copil pentru bicicletă pe biciclete cu amortizoare spate.
- Nu este permisă montarea acestui scaun de copil pentru bicicletă pe vehicule motorizate, cum ar fi motoretele și scuterele.
- Acest scaun de copii pt bicicletă nu trebuie să fie montat pe biciclete cu cadru triunghiular, pătrat sau din fibră de carbon.
- Acest scaun de copil pentru bicicletă este adecvat doar pentru transportarea copiilor cu o greutate maximă de 15 kg și cu o înălțime maximă de 93 cm (și a copiilor cu vârste recomandate între 9 luni și 3 ani - greutatea și statura fiind variabilele decisive).
- Acest scaun de copii pt bicicletă trebuie să fie montat pe biciclete cu cadru rotund sau oval cu diametre între 22 și 32 mm.
- Scaunul se poate monta pe biciclete cu roți cu diametrul de 26", 27,5", 28" și 29".
- Greutatea totală a biciclistului și copilului transportat nu trebuie să depășească sarcina maximă admisă

pentru bicicletă. Informații cu privire la sarcina maximă se pot găsi în manualul de utilizare a bicicletei. Puteți de asemenea contacta producătorul cu privire la acest aspect.

- Scaunul se poate monta exclusiv pe o bicicletă adecvată pentru aplicarea unor astfel de sarcini suplimentare. Consultați manualul de utilizare a bicicletei dumneavoastră.
- Poziția scaunului trebuie ajustată astfel încât ciclistul să nu atingă scaunul cu picioarele în timpul deplasării.
- Este foarte important să reglați corect scaunul și componentele sale, pentru a asigura confortul și siguranța optimă a copilului. De asemenea, este important ca scaunul să nu se încline înspre înainte, în așa fel încât copilul să nu tindă să alunece din scaun. Totodată, este important ca spătarul să fie ușor înclinat înspre înapoi.
- Verificați dacă, cu scaunul de copil pentru bicicletă, funcționează corect toate componentele bicicletei.
- Verificați instrucțiunile bicicletei și în cazul în care aveți nelămuriri cu privire la montarea scaunului de copil pentru bicicletă pe bicicleta dumneavoastră, contactați furnizorul bicicletei dumneavoastră, pentru informații suplimentare.

Instrucțiuni specifice pentru montarea scaunului pe bicicletă

1. Tăiați legătura de siguranță astfel încât să puteți înlătura blocul de fixare (E) de pe tija metalică (A1). După aceea, trageți blocul de fixare (E) în jos pentru a îl putea elibera.

2. Îndepărtați cele 2 șuruburi (E4) și șaibe (E2) blocului de fixare (E). Folosiți cheia (E1).

3. Alegeți kit-ul A sau B. Verificați dacă bicicleta dvs. permite aplicarea Kit-ului Standard (Opțiunea A) sau,

În cazul unei biciclete MTB, dacă este nevoie de KIT-ul specific (Opțiunea B).

Opțiunea A: Asamblare cu kit standard pentru ghidoane cu Ø 22-32 mm.

În primul rând, asigurați-vă că blocul (E5) este orientat în sus – cuvântul "TOP" trebuie să se afle pe partea superioară. Apoi, asigurați-vă că distanțierul frontal al KIT-ului A (E7.1) este aplicat corect pe corpul blocului de fixare (E5), conform imaginii. După aceea, poziționați ansamblul pe tubul de direcție.

Apoi poziționați ansamblul posterior (E7.2 + E7.3) astfel încât să încercuiască în totalitate tubul de direcție. Poziționați șuruburile (E4) și șaibele (E2) pe blocul de fixare (E).

În cele din urmă, strângeți șuruburile utilizând cheia (E1). Asigurați-vă că blocul de fixare (E) este strâns bine și că nu se mișcă – strângerea corectă a acestuia este extrem de importantă pentru siguranța copilului. Vă recomandăm un cuplu de 6 N.m. **Acest pas este extrem de important pentru siguranța copiilor și a bicicliștilor.**

Opțiunea B: Asamblarea kit-ului pentru bicicleta MTB 1-1/8".

În primul rând, și dacă este necesar, îndepărtați ghidonul pentru a obține spațiul necesar în vederea montării blocului - înlăturați distanțierele tubului de direcție.

Apoi, slăbiți șuruburile pentru a putea înlătura ansamblul (E7.1 +E7.2 +E7.3) care este montat din fabrică pe blocul de fixare. Nu este nevoie să înlăturați șuruburile.

Înainte de a introduce Kit-ul B (E6.1 +E6.2) asigurați-vă că cele două piese sunt alinate conform imaginii și că fantele ambelor piese coincid.

Poziționați corect distanțierul frontal al KIT-ului B (E6.1) în corpul blocului (E5). Fanta va trebui să se afle în partea inferioară astfel încât să se fixeze în șuruburi. Asigurați-vă că întreg corpul blocului de fixare (E5) este orientat în sus - cuvântul "TOP" trebuie să se afle pe partea superioară.

Apoi poziționați Kit-ul pe tubul de direcție, după cum este ilustrat în imagine.

Poziționați blocul de fixare conform imaginii și fixați piesa posterioară a KIT-ului B (E6.2). Asigurați-vă că și fanta acestei piese este orientată în jos astfel încât să fie aliniată cu piesa mai mică și cu șuruburile care sunt deja aplicate pe bloc (E5).

Următorul pas după poziționarea blocului (E5) și a respectivului Kit (E6) este strângerea finală. În acest scop, poziționați piulițele (E6.3) în orificiile posterioare corespunzătoare din piesa mai mare a KIT-ului (E6.2). Vă atragem atenția că piulițele sunt autoblocante, așadar asigurați-vă că acestea sunt poziționate corect – cercul albastru trebuie să fie orientat în afară.

În cele din urmă, strângeți șuruburile utilizând cheia (E1). Asigurați-vă că blocul de fixare (E) este strâns bine și că nu se mișcă – strângerea corectă a acestuia este extrem de importantă pentru siguranța copilului. Vă recomandăm un cuplu de 6 N.m. **Acest pas este extrem de important pentru siguranța copiilor și a bicicliștilor.**

4. După efectuarea completă a opțiunii A sau a Opțiunii B, asigurați-vă că blocul de fixare (E) este bine fixat și aliniat în mod corespunzător cu ghidonul și cu roata. Blocul de fixare (E) trebuie să fie aplicat în punctul cât mai jos posibil permis de tubul de direcție.

5. Pentru montarea scaunului de bicicletă pentru copii, introduceți tijele metalice (A1) ale scaunelului în orificiile corespunzătoare (E5.1) ale corpului blocului de fixare (E5). Se va auzi un ușor clic la încheierea operației iar extremitățile tijelor metalice (A1) vor apărea sub blocul de fixare (E).

6. După montarea scaunelului (A) pe blocul de fixare (E), această operație se încheie cu introducerea inelului de siguranță (E3) în orificiul extremității tijei metalice (A1). Această fază este extrem de importantă pentru siguranța copilului. Asigurați-vă că scaunelul este poziționat pe verticală.

7. Apoi, așezați-vă pe bicicletă și asigurați-vă că operațiile de ghidare și de frânare nu sunt afectate de niciun component al scaunelului. De asemenea, asigurați-vă că este spațiu suficient pentru copil între scaunul și ghidon.

Cum se așază și cum se fixează copilul în siguranță în scaun

1. Pentru a așeza în siguranță copilul pe scaun, trebuie să așezați bicicleta pe un teren plat și solid, pentru o stabilitate maximă a bicicletei. Chiar dacă bicicleta dvs. oferă suporturi rapide robuste, trebuie să țineți întotdeauna bicicleta, în timp ce așezați/îndepărtați copilul. Trebuie să vă purtați copilul în poală și să-l așezați în siguranță pe scaun. Este interzis ca copilul să se urce singur pe bicicletă sau să folosească suporturile pentru picioare pentru a ajunge pe scaun. Pentru a așeza copilul pe scaun, mai întâi întindeți complet hamul sistemului de retenție (B), apăsând butonul de reglare (B2.1) al cataramii (B2) și trăgându-l în sus - acest fapt facilitează așezarea copilului în scaun.

Opțiunea A: Prin intermediul apăsării butonului de siguranță pentru cataramă, desfaceți catarama de siguranță (B1). Așezați copilul, poziționați centurile de umăr și de bazin și în continuare închideți catarama de siguranță, ajustați lungimea centurii utilizând regulatoarele de centură, în așa fel încât copilul dumneavoastră să fie în siguranță.

Opțiunea B: Prin intermediul apăsării butonului de siguranță pentru cataramă, desfaceți catarama de siguranță (B1). După ce ai eliberat catarama, detachează ambele părți glisând una în sus și cealaltă în jos. Așază copilul, fixează centurile de pe umeri și apoi conectează-le glisând cele două părți ale cataramelor împreună și închide catarama de siguranță. Înainte de a fixa catarama, asigură-te că ambele părți sunt conectate în mod sigur.

Înainte de călătorie, verificați întotdeauna ca copilul

să fie asigurat și ca centura să fie strânsă însă nu într-atât încât să vătămeze copilul. În funcție de creșterea copilului, înălțimea actuală și greutatea, puteți regla înălțimea hamului sistemului de reținere (B) pe toate dispozitivele de reglare a curelelor (B2), trăgând în sus sau în jos curelele până la atingerea dimensiunii dorite.

2. Pentru a elibera curelușă suportului de picioare, ridicăți-o ușor în sus, astfel încât să se desprindă din știftul de fixare al suportului de picioare (D3) și faceți-o să alunece în sus până ce vârful acesteia se desprinde din orificiul suportului pentru picioare (D). Poziționați piciorul copilului. Pentru fixarea curelușei (D1), introduceți partea mai subțire a curelușei (D1) în orificiul corespunzător al scaunului pentru picioare. După poziționarea curelușei, veți putea să o faceți să alunece în jos pentru a o fixa în știftul de blocare de pe suportul de picioare (D3). După efectuarea acestor operații, curelușă suportului de picioare (D1) va fi bine fixată în știft (D3).

În continuare, veți potrivi înălțimea suportului de picioare, în funcție de înălțimea copilului. În acest scop, apăsați pe butonul suportului de picioare (D2) și faceți să alunece suportul de picioare (D) în sus sau în jos, în funcție de înălțimea dorită. Eliberați butonul pentru a fixa suportul de picioare (D) în poziția dorită. Veți auzi un ușor clic atunci când operația este completată iar butonul (D2) va reveni la poziția normală. **Notă:** În urma poziției alese genunchiul copilului va trebui să fie mai degrabă ușor întins decât îndoit, pentru a avea o poziție mai confortabilă.

Cum se Scoate de Pe Bicicletă Scaunul de Copil

1. Pentru a înlătura scaunul, îndepărtați inelul de siguranță (E3) și trageți scaunul în sus și înapoi pentru a-l elibera din blocul de fixare (E).



Atenție

Asigurați faptul că ați urmat și îndeplinit toate instrucțiunile. Într-un astfel de caz, scaunul de copil pentru bicicletă este pregătit pentru utilizare.

ESTE OBLIGATORIE CITIREA următorului capitol cu privire la instrucțiunile de siguranță în legătură cu utilizarea scaunului dumneavoastră de copil pentru bicicletă.

Instrucțiuni Specifice Pentru Utilizare

- Îndepărtați autocolantele care nu au legătură cu siguranța de pe scaunul de bicicletă pentru copiii înainte de utilizare.
- Biciclistul trebuie să aibă vârsta de cel puțin 16 ani.
- Verificați dacă în țara dumneavoastră sunt în vigoare legi și reglementări specifice cu privire la transportul copiilor în scaune atașate la biciclete.
- Transportați numai copii care pot sta în scaun fără a fi ajutați o perioadă de timp mai îndelungată, cel puțin pe perioada avută în vedere pentru călătoria cu bicicleta.
- Nu transportați în acest scaun de copil pentru bicicletă copii cu vârsta mai mică de 9 luni. Pentru a putea fi transportat în acest scaun, copilul trebuie să poată sta în șezut, drept, cu capul ridicat și să poarte casca de protecție. Consultați medicul în cazul în care aveți îndoieli cu privire la dezvoltarea copilului.
- Asigurați faptul că greutatea și statura copilului nu depășesc capacitatea maximă a scaunului și verificați la intervale regulate acest fapt. Verificați greutatea copilului înainte de a utiliza scaunul de copil. În niciun caz nu este permisă utilizarea scaunului de copil pentru bicicletă pentru transportarea unui copil a cărui greutate depășește limita admisă.
- Asigurați faptul că verificați periodic ca greutatea și statura copilului să nu depășească sarcina maximă admisă a scaunului.
- Asigurați faptul că nicio parte a corpului sau a îmbrăcăminții copilului nu poate intra în contact cu componentele aflate în mișcare ale scaunului sau ale bicicletei și verificați acest fapt pe măsură ce copilul crește.
- Trebuie să acoperiți orice obiect tăios sau ascuțit de pe bicicletă (de exemplu, cablurile franjurate), pe care copilul le-ar putea atinge, în orice situație.
- Atunci când nu se utilizează scaunul de copil pentru bicicletă, strângeți catarama de bazin a hamului de siguranță, pentru a evita balansarea centurilor și intrarea acestora în contact cu componentele aflate în mișcare de rotație ale bicicletei, cum ar fi roțile, frâne etc., în condițiile în care astfel s-ar putea genera un pericol pentru biciclist.
- Așezați copilul în scaunul de copil pentru bicicletă, asigurând faptul că toate centurile și benzile sunt strânse bine dar nu într-atât încât să deranjeze copilul.
- Verificați în mod frecvent siguranța elementelor de fixare.
- Utilizați întotdeauna întregul sistem de retenție de siguranță precum benzile, pentru a asigura faptul că copilul este asigurat în scaun.
- Îmbrăcați copilul cu haine adecvate condițiilor meteorologice.
- Copiii din scaunele de copil trebuie să fie îmbrăcați cu haine mai călduroase decât bicicliștii și trebuie să fie protejați împotriva ploii.
- Îndepărtați scaunul atunci când bicicleta se transportă cu mașina (în exteriorul mașinii). Curenții de aer pot deteriora scaunul sau pot afecta elementele de fixare ale acestuia sau alte elemente suspendate, fapt care ar putea provoca accidente.
- Persoanele însoțitoare trebuie să fie atente la stabilitate / echilibru atunci când așează copilul pe bicicletă în scaun.
- Asigurați faptul că, în timp ce călătorește în scaun, copilul poartă o cască adecvată care respectă standardul EN 1078:2012+A1:2012. Neputarea căștii de protecție crește exponențial riscul de deces, invaliditate pe termen lung, traumatisme craniene sau alte leziuni. În calitate de producători de scaune de bicicletă, ne pasă de siguranța pasagerilor scaunelor, așa că recomandăm cu tărie ca copiii și toți pasagerii să poarte căști de bicicletă montate și fixate corespunzător.
- Scaunul și căptușeala se pot încălzi dacă sunt expuse la soare timp îndelungat. Înainte de a așeza copilul în scaun, asigurați faptul că scaunul nu este prea cald.
- Acest scaun de copil nu este adecvat pentru utilizarea în timpul activităților sportive sau în condiții extreme, cum ar fi: enduro, mountain biking extrem, gropi mari în carosabil, zone cu salturi sau drumuri off-road.
- Atunci când mergeți pentru prima dată cu scaunul montat - pentru a testa bicicleta într-un mediu sigur/ liniștit înainte de a merge pe autostradă.
- Dacă unghiul de direcție pe fiecare parte se reduce la mai puțin de 45°, înlocuiți ghidonul.



AVERTIZĂRI

AVERTISMENT: Nu atașați niciun bagaj suplimentar la scaunul pentru copii. Dacă aveți bagaje în plus, capacitatea de transportare a bicicletei nu trebuie depășită și vă recomandăm

ca acestea să fie așezate în partea din spate a bicicletei.

AVERTISMENT: Nu modificați scaunul.

AVERTISMENT: Bicicleta ar putea



AVERTIZĂRI

funcționa diferit cu un copil aflat în scaun, în special în ceea ce privește echilibrul, direcția și frâna.

AVERTISMENT: Nu lăsați niciodată bicicleta parcată, cu copilul în scaun, nesupravegheat.

AVERTISMENT: În cazul oricărei fisuri sau dacă suprafața începe să se descompună, înseamnă că s-a atins limita de viață a scaunului și că acesta trebuie înlocuit. În cazul îndoielilor, se recomandă contactarea unei persoane de specialitate.

AVERTISMENT: Înainte de utilizare,

verificați întotdeauna temperatura suprafeței scaunului.

AVERTISMENT: Acest scaun de copil nu este adecvat pentru utilizarea în timpul activităților sportive.

AVERTISMENT: Asigurați-vă întotdeauna că pentru copil, capul se sprijină în poziția înclinată.

AVERTISMENT: Există riscul ca mobilitatea ghidonului să fie redusă din cauza scaunului.

AVERTISMENT: Dispozitivele suplimentare de siguranță trebuie întotdeauna să fie bine fixate.



Atenție

Nerespectarea acestor instrucțiuni de utilizare poate duce la accidente grave sau la decesul biciclistului și/sau copilului. Bobike nu răspunde pentru niciun fel de pagube cauzate produsului sau persoanelor, rezultate ca urmare a instalării, depozitării sau asamblării necorespunzătoare (nerespectarea instrucțiunilor de asamblare), întreținerii necorespunzătoare, utilizării improprie sau în neconformitate cu specificațiile tehnice sau de

utilizare (nerespectarea instrucțiunilor de întreținere) sau ca urmare a modificărilor sau reparațiilor efectuate de către dumneavoastră sau de către un terț. În cazul în care aveți îndoieli, vă solicităm să ne contactați sau să contactați dealerul responsabil pentru dumneavoastră, în așa fel încât să vă putem asista și să asigurăm siguranța dumneavoastră și a copilului dumneavoastră în timp ce călătoriți pe bicicleta cu scaunul montat.

Întreținere

Pentru menținerea scaunului de copil pentru bicicletă în bune condiții de funcționare și pentru prevenirea accidentelor, recomandăm următoarele:

- Verificați periodic sistemul de fixare a scaunului pe bicicletă, pentru a asigura faptul că este în stare ireproșabilă.
- Verificați toate componentele, pentru a asigura faptul că funcționează corect. Nu utilizați scaunul, dacă vreuna dintre componente este deteriorată. Componentele deteriorate trebuie înlocuite. Pentru

înlocuirea acestora, trebuie să contactați un dealer local autorizat **Bobike**, pentru a achiziționa componentele de schimb corecte. Puteți găsi dealerii pe site-ul: www.bobike.com

- În cazul în care ați avut un accident cu bicicleta cu scaunul montat, vă recomandăm să înlocuiți cu un scaun nou scaunul de copil. Chiar dacă scaunul existent nu prezintă deteriorări vizibile.
- Spălați cu apă și săpun scaunul (nu utilizați produse abrazive, corozive sau toxice).

Garanție

3 ANI GARANȚIE: toate componentele mecanice, numai pentru defecte imputabile producătorului. Înregistrați-vă produsul la www.bobike.com.

GARANȚIE SUPPLEMENTARĂ DE 1 AN: Înregistrați scaunul dumneavoastră la adresa www.bobike.com și obțineți o garanție suplimentară de un an.

Important: trebuie să vă înregistrați în termen de 2 luni de la data achiziționării produsului, pentru a beneficia de garanția suplimentară de un an oferită de către Bobike.

SOLICITĂRI DE GARANȚIE

Pentru a beneficia de service în perioada de garanție trebuie să aveți bonul de achiziție original. Pentru articolele returnate fără un bon achiziție, se consideră că perioada de garanție începe la data fabricației.

Orice garanție se consideră a fi nulă, în cazul în care produsul este deteriorat din cauza unui accident, utilizării necorespunzătoare sau modificării sistemului de către utilizator sau dacă s-a utilizat în orice alt mod, în afara celui descris în prezentul manual de utilizare.

Pentru a asigura faptul că dispuneți de toate informațiile necesare pentru activarea garanției, trebuie să păstrați informațiile pe care le aveți pe eticheta cu informații de trasabilitate (F). Puteți înregistra informațiile și aici.

O.F. _____ .

Data _____ .

* Specificațiile și modelul fac obiectul modificărilor fără notificare prealabilă. Pentru orice întrebare, contactați Bobike.

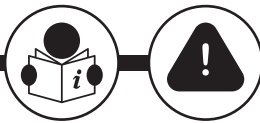

Go® mini & One® mini

RU

Список Комплектующих

- A. Основное сиденье
- A1. Металлические штифты
- B. Ремень системы крепления
- B1. Предохранительная пряжка
- B2. Регуляторы вертикального ремня
- B2.1. Кнопка регулировки
- C. Подушка велокресла
- D. Подставка для ног
- D1. Ремешок для ног
- D2. Регулирующий рычажок подножки
- D3. Кнопка ремня подножки
- E. Крепежный блок
- E1. Ключ
- E2. Два металлических кольца
- E3. Предохранительное кольцо
- E4. Два винта М6
- E5. Корпус крепежного блока
- E5.1 Отверстия для вставки штифтов А1
- E6. Комплект В для горных велосипедов с рулевой трубой диаметром 1 1/8 дюйма
- E6.1 Передняя деталь зажима в составе Комплекта А
- E6.2 Задняя часть зажима в составе Комплекта В
- E6.3 Две гайки в составе Комплекта В
- E7. Комплект А для велосипедов с обычной рулевой колонкой диаметром 22-32 мм
- E7.1 Передняя деталь зажима в составе Комплекта А
- E7.2 Задняя часть зажима в составе Комплекта А
- E7.3 Металлическая пластина зажима в составе Комплекта А
- F. Информация для отслеживаемости

ВНИМАНИЕ

Этот продукт содержит мелкие детали, такие как болты, пластиковые пакеты и небольшие упаковочные ярлычки. Во избежание риска удушья их следует хранить в местах, недоступных для детей.

Особые Инструкции по Монтажу

- Данное детское сиденье нельзя размещать на складных велосипедах.
- Это детское сиденье запрещено использовать на велосипедах ЕРАС/Pedelecs, двигающихся со скоростью более 25 км/ч.
- Данное детское сиденье нельзя размещать на велосипеде с задними амортизаторами.
- Данное детское сиденье нельзя размещать на механизированных транспортных средствах, таких как мопеды и мотороллеры.
- Данное детское сиденье нельзя устанавливать на треугольных, квадратных и изготовленных из карбона рамах.
- Данное детское сиденье предназначено только для перевозки детей весом не более 15 кг и ростом не более 93 см (рекомендованный возраст — от 9 месяцев до 3 лет, но определяющим является вес и рост ребенка).
- Данное детское сиденье должно быть установлено на округлую или овальную раму с диаметром в пределах от 22 до 32 мм.
- Детское сиденье монтируется на велосипеды с диаметром колес 66, 70, 71 и 74 см (26, 27,5, 28 и 29 дюймов).
- Суммарный вес велосипедиста и перевозимого ребенка не должен превышать разрешенной для вашей модели велосипеда массы загрузки.

Информация по максимальной разрешенной массе можно найти в руководстве пользователя, прилагающемся к вашему велосипеду. Узнать эту информацию вы можете так же у производителя велосипеда.

- Данное сиденье может быть установлено только на велосипед, имеющий для этого технические возможности. См. руководство по эксплуатации вашего велосипеда.
- Положение детского сиденья на велосипеде должно быть отрегулировано так, чтобы велосипедист во время езды не задевал сиденье ногами.
- Очень важно правильно отрегулировать сиденье и его детали, для достижения необходимого комфорта и безопасности ребенка. Важно также расположить спинку под небольшим наклоном назад таким образом, чтобы ребенок не выпал из кресла при перевозке.
- Убедитесь, что после монтажа сиденья, велосипед работает исправно.
- Изучите инструкцию к своему велосипеду, в случае если у вас возникают сомнения относительно того, возможно ли произвести установку данного сиденья на ваш велосипед, пожалуйста, свяжитесь с поставщиком велосипеда для уточнения этой информации.

Особые инструкции по установке сиденья велосипеда

1. Срезьте предохранительный зажим так, чтобы снять крепежный блок (E) с металлических штифтов (A1). После срезания высвободите крепежный блок (E), потянув его вниз.
2. Снимите с крепежного блока (E) оба винта (E4)

и металлические кольца (E2). Воспользуйтесь ключом (E1).

3. Выберите один из комплектов — А или В. Проверьте, подходит ли к вашему велосипеду стандартный комплект (вариант А). Если же

велосипед горный, то потребуется специальный комплект (вариант В).

Вариант А: Крепление стандартного комплекта к обычной рулевой колонке диаметром 22-32 мм.

Во-первых, убедитесь в том, что корпус блока (Е5) обращен гравированной надписью "TOP" вверх. Затем проверьте, правильно ли расположена передняя деталь зажима в составе комплекта А (Е7.1) относительно корпуса крепежного блока (Е5), как показано на картинке. После этого установите узел на рулевую трубу.

Далее разместите заднюю деталь (Е7.2 + Е7.3) таким образом, чтобы полностью охватить рулевую трубу зажимом. Затем установите на крепежный блок (Е) оба винта (Е4) и металлические кольца (Е). Затяните все детали крепежа ключом (Е1). Убедитесь в надежности крепления блока (Е) и в том, что он абсолютно неподвижен. Помните о том, что надежное крепление — залог безопасности вашего ребенка. Мы рекомендуем крутящий момент 6 Нм. **Этот шаг чрезвычайно важен для безопасности ребенка и велосипедиста.**

Вариант В: монтаж комплекта для горных велосипедов с рулевой колонкой диаметром 1 1/8 дюйма.

Во-первых, снимите руль, если он мешает смонтировать крепежный блок. то необходимо для монтажа блока. Кроме того, снимите с рулевой трубки оригинальные распорные втулки.

Затем ослабьте винты, которыми крепится зажим в сборе (Е7.1 +Е7.2 +Е7.3). Вынимать винты не нужно.

Прежде чем приступать к монтажу комплекта В (Е6.1 + Е6.2), проверьте совмещение обоих составляющих и совпадение пазов, сверяясь по картинке.

Правильно установите переднюю деталь комплекта В (Е6.1) на корпус блока (Е5). Паз должен находиться внизу, чтобы в него вошли винты.

Убедитесь в том, что корпус крепежного блока (Е5) обращен гравированной надписью "TOP" вверх.

После этого установите комплект на рулевую трубу, как показано на картинке.

Установив зажим, как показано на картинке, подсоедините к нему заднюю деталь комплекта В (Е6.2). Проследите за тем, чтобы паз этой детали тоже находился внизу, совмещаясь с мелкой деталью и с винтами, находящимися в блоке (Е5).

Установив блок (Е5) и соответствующий комплект (Е6), переходим к затяжке крепежа. Для этого вставьте гайки (Е6.3) в отверстия сзади самой большой детали комплекта (Е6.2). Необходимо проследить за правильной установкой этих гаек-саморезов голубой окружностью наружу.

Затяните все детали крепежа ключом (Е1). Убедитесь в надежности крепления блока (Е) и в том, что он абсолютно неподвижен. Помните о том, что надежное крепление — залог безопасности вашего ребенка. Мы рекомендуем крутящий момент 6 Нм. **Этот шаг чрезвычайно важен для безопасности ребенка и велосипедиста.**

4. Выполнив монтаж в варианте А или В, убедитесь в надежности крепления блока (Е), а также в его правильном положении относительно руля и колеса. Крепежный блок (Е) монтируется как можно ниже, насколько позволяет рулевая труба.

5. Приступая к установке детского сиденья, вставьте металлические штифты (А1) в предназначенные для них отверстия (Е5.1) в крепежном блоке (Е5). Если установка выполнена правильно, послышится слабый щелчок, а концы металлических штифтов (А1) выйдут наружу внизу крепежного блока (Е).

6. Установка детского сиденья (А) на крепежный блок (Е) завершается вставкой предохранительного кольца (Е3) в отверстие на конце металлического штифта (А1). Это крайне важно для обеспечения безопасности ребенка. Убедитесь в том, что детское сиденье установлено в вертикальном положении.

7. После этого, сев на велосипед, проверьте, не служит ли детское сиденье помехой управлению и торможению. Кроме того, проверьте, достаточно ли для ребенка места между сиденьем и рулем.

Как Зафиксировать Ребенка на Сиденье

1. Чтобы безопасно посадить ребенка на сиденье, следует поставить велосипед на ровную и твердую поверхность для максимальной устойчивости. Даже если велосипед оснащен надежными подножками, следует всегда держать велосипед, когда сажаете или снимаете ребенка. Необходимо переносить ребенка на коленях и безопасно садить на сиденье. Ребенку запрещено забираться на сиденье велосипеда самостоятельно или с помощью подножки. Чтобы поместить ребенка на сиденье, полностью вытяните ремень системы крепления (В), нажав и приподняв регулирующий рычажок (В2.1) защелки (В2) - это упростит размещение ребенка на сиденье.

Вариант А: Отпустите предохранительную скобу (В1), нажав соответствующую кнопку. Усадите ребенка, накиньте ремни на плечи и пояс, а затем защелкните предохранительную скобу. С помощью регуляторов отрегулируйте длину ремня, чтобы ребенок был надежно зафиксирован.

Вариант В: Отпустите предохранительную скобу (В1), нажав соответствующую кнопку. После отпуска застёжки отсоедините обе стороны, сдвинув одну вверх, а другую - вниз. Поместите ребенка на место, закрепите плечевые ремни, а затем соедините их, сдвигая две части застёжки вместе и закрыв застёжку безопасности. Прежде чем застегнуть застёжку, убедитесь, что обе стороны надежно соединены.

Перед началом движения обязательно проверьте

фиксацию ребенка и убедитесь, что ремень плотно прилегает, но не причиняет боль. Можно отрегулировать высоту ремня системы крепления (В) с помощью регуляторов (В2) в соответствии с ростом и весом ребенка, потянув ремень вверх или вниз до достижения нужного размера.

2. Чтобы отсоединить ремешок от подножки, приподнимите его, снимая со штифта (D3), а затем потяните за край ремешка вверх, вытаскивая его из паза подножки (D). Поставьте ногу ребенка на подножку. Чтобы закрепить ремешок (D1), проденьте его узким концом (D1) через зажим подножки. После этого можно опустить ремешок вниз и закрепить его, вставив штифт подножки (D3) в подходящее отверстие ремешка. Правильное выполнение всех этих действий приведет к тому, что ремешок подножки (D1) окажется надежно закрепленным с помощью штифта (D3).

Теперь нужно отрегулировать высоту подножки по размеру ребенка. Для этого нажмите на кнопку подножки (D2), а затем сдвиньте подножку (D) вверх или вниз, устанавливая ее на нужной высоте. Отпустите кнопку, чтобы закрепить подножку (D) в заданном положении. Если установка выполнена правильно, послышится слабый щелчок, при этом кнопка (D2) будет обращена наружу. Обратите **внимание:** положение подножки подбираться таким образом, чтобы ноги ребенка были скорее вытянуты, чем согнуты в коленях — так ему будет удобнее.

Снятие Детского Сиденья с Руля Велосипеда

1. Чтобы снять детское сиденье, выньте предохранительное кольцо (Е3), а затем потяните за сиденье вверх и назад, отсоединяя его от крепежного блока (Е).



Внимание

Убедитесь в том, что вы следовали всем приведенным выше инструкциям. Если это так, то детское сиденье готово к использованию.

ВАМ НЕОБХОДИМО прочитать следующую главу инструкций по технике безопасности относительно использования детского сиденья.

Особые Инструкции по Применению

- Перед использованием удалите наклейки, не относящиеся к безопасности, с детского велосипедного кресла.
- Велосипедист, везущий ребенка, должен быть старше 16 лет.
- Прежде чем использовать детское сиденье убедитесь, что это не запрещено законами Вашей страны.
- К перевозке в сиденье допускаются только дети, которые в состоянии сидеть без посторонней помощи в течение длительного периода времени, по крайней мере в течение предполагаемого времени поездки.
- Сиденье не предназначено для перевозки детей младше 9 месяцев. Чтобы ребенок мог ездить в этом сидении, он должен уверенно и прямо держать голову, потому что во время поездки обязательно использование шлема. Если есть противопоказания врачей, лучше не сажать ребенка в такое велосипедное кресло.
- Убедитесь, что вес и рост ребенка не превышают максимальную вместимость кресла, и регулярно проверяйте его. Измерьте вес ребенка перед использованием детского кресла. Ни при каких обстоятельствах нельзя использовать детское велосипедное кресло для перевозки детей, вес которых превышает допустимый предел.
- Обязательно время от времени проверяйте, не превышают ли вес и рост ребенка максимально допустимую нагрузку на сиденье.
- Убедитесь, что ни одна часть тела и одежды ребенка не может контактировать с подвижными частями сиденья или велосипеда, и проверяйте это по мере роста ребенка.
- Любые острые или выступающие детали (например, перетертые кабели) возле сиденья, до которых может дотянуться ребенок, должны быть закрыты.
- Когда ребенка нет в сидении, туго застегните нагрудные ремешки при помощи клипсы во избежание их провисания и попадания во вращающиеся части велосипеда (колеса, тормоза и т.д.). В противном случае это может стать причиной травмы самого велосипедиста.
- Во время поездки все ремешки должны быть

надежно застегнуты, но не перетянуты, чтобы не причинить ребенку боль или дискомфорт.

- Регулярно проверяйте безопасность креплений и ремня.
- Всегда используйте все доступные системы и ремни безопасности, чтобы ребенок был надежно закреплён в кресле.
- Лучше одевать ребенка в теплую и не продуваемую одежду.
- Дети в сиденье должны быть одеты теплее, чем велосипедисты, и быть защищены от дождя.
- Перевозка велосипед на машине (снаружи), снимите с него детское сиденье. Воздушные завихрения могут нанести сиденью повреждения или ослабить его крепление к велосипеду, что чревато несчастным случаем.
- Когда лица, сопровождающие ребенка, сажают его на сиденье велосипеда, они должны со всей внимательностью учитывать устойчивость и равновесие.
- Убедитесь, что во время путешествия на сиденье на голову ребенка одет подходящий шлем, соответствующий стандарту EN 1078:2012+A1:2012. Не ношение шлема экспоненциально увеличивает риск смерти, длительной инвалидности, травмы головы или других травм. Как производители велосипедных кресел, мы заботимся о безопасности пассажиров, поэтому настоятельно рекомендуем детям и всем пассажирам надевать правильно подобранные и застегнутые велосипедные шлемы.
- Под долгим воздействием солнечных лучей сидение и подкладка могут сильно нагреваться. Прежде чем усадить ребенка, убедитесь, что сидение не слишком горячее.
- Детское сиденье не подходит для занятий спортом или экстремальных условий, таких как гонки на выносливость, езда на горном велосипеде, по ямам и бездорожью, прыжки на велосипеде.
- Перед выездом на шоссе после установки сиденья необходимо проверить велосипед в безопасной/спокойной обстановке.
- Когда угол поворота на каждую сторону уменьшается до менее чем 45°, измените тип руля.



ПРЕДУПРЕЖДЕНИЯ

ПРЕДУПРЕЖДЕНИЕ: Не прикрепляйте к детскому сиденью дополнительный груз. Если вы перевозите дополнительный багаж, нельзя превышать грузоподъемность велосипеда, и мы

рекомендуем разместить его в задней части велосипеда.

ПРЕДУПРЕЖДЕНИЕ: Запрещается вносить изменения в конструкцию сиденья.



ПРЕДУПРЕЖДЕНИЯ

ПРЕДУПРЕЖДЕНИЕ: При перевозке ребенка на сиденье возможны изменения в ездовых характеристиках велосипеда, в частности в отношении устойчивости, рулевого управления и торможения.

ПРЕДУПРЕЖДЕНИЕ: Категорически запрещается оставлять без присмотра велосипед с находящимся на детском сидении ребенком.

ПРЕДУПРЕЖДЕНИЕ: Появление трещин или признаков разрушения поверхности сиденья свидетельствует об истечении его срока службы, поэтому такое сиденье следует заменить. В случае возникновения вопросов об-

ращайтесь к специалисту.

ПРЕДУПРЕЖДЕНИЕ: Всегда проверяйте температуру поверхности сиденья перед его использованием.

ПРЕДУПРЕЖДЕНИЕ: Это детское сиденье не подходит для использования во время занятий спортом.

ПРЕДУПРЕЖДЕНИЕ: Всегда следите за тем, чтобы голова ребенка поддерживалась в откиннутом положении.

ПРЕДУПРЕЖДЕНИЕ: Из-за установки сиденья может уменьшиться ход руля.

ПРЕДУПРЕЖДЕНИЕ: Дополнительные защитные приспособления должны быть закреплены.



Внимание

Несоблюдение этого руководства по эксплуатации может привести к серьезным травмам или смерти велосипедиста и/или ребенка. Bobike не несет ответственности за повреждение товара или травмы пользователя, возникшие в результате: некорректной установки, хранения или использования (несоответствующие

инструкциям); некорректного ремонта; неправильного использования, использования не по назначению или модификации и починки Вами или третьей стороной. Если у вас возникнут вопросы, обращайтесь к нам или в местный магазин, и мы поможем обеспечить вашу безопасность и безопасность вашего ребенка при использовании велосипедного сиденья.

Уход За Детским Креслом

Для сохранения сиденья в надлежащем для использования виде и для предотвращения несчастных случаев мы рекомендуем следующее:

- Регулярно проверяйте исправность системы крепления детского кресла к велосипеду.
- Проверьте, все ли детали работают корректно. Не используйте детское кресло, если какая-либо из его деталей повреждена. Поврежденные части должны быть заменены. Для приобретения запасных компонентов необходимо обратиться в

специализированный магазин, являющийся авторизованным дилером **Bobike**. Список дилеров приведен на веб-сайте: www.bobike.com

- Если велосипед с детским сиденьем попал в аварию и детское сиденье не имеет видимых повреждений, все же рекомендуется заменить детское сиденье на новое.
- Содержите детское кресло в чистоте. При мытье кресла используйте мыльную воду (не используйте абразивные, разъедающие или токсические вещества), сушите при комнатной температуре.

Гарантия

ГАРАНТИЯ 3 ГОДА: на все механические детали только в отношении заводского брака. Зарегистрируйте ваш товар на веб-сайте www.bobike.com.

+1 ДОПОЛНИТЕЛЬНЫЙ ГАРАНТИЙНЫЙ ГОД: Зарегистрируйте своё кресло на сайте www.bobike.com и получите дополнительный год гарантии.

Важно: чтобы получить дополнительный год гарантии, вы должны зарегистрировать кресло в течение 2 месяцев со дня покупки.

ПРЕТЕНЗИИ ПО ГАРАНТИИ

Для получения гарантийного обслуживания необходимо предъявить товарный чек. Для товаров без чека отсчет гарантийного срока

начинается с даты изготовления товара. Все гарантии будут аннулированы, если продукт поврежден вследствие аварии, неправильной эксплуатации, изменения системы или использования способом, отличным от описанных в настоящем руководстве по эксплуатации.

Для того чтобы убедиться, что у вас есть вся необходимая информация, чтобы активировать гарантию, вам нужно сохранить информацию, которая указана на информационной этикетке (F). Вы также можете записать информацию здесь.

O.F. _____

Date _____

* Технические характеристики и дизайн могут изменяться без предварительного уведомления. По любым вопросам, пожалуйста, обращайтесь к нам.



Go[®] mini & One[®] mini

SK

Index Produktu

- A. Hlavná sedačka
- A1. Konce oceľovej upevňovacej tyče
- B. Upevňovací systém s pásmi
- B1. Bezpečnostná spona
- B2. Nastavovací prvok výšky pásu
- B2.1. Nastavovací tlačidlo
- C. Poduška sedadla
- D. Opierka na nohu
- D1. Pás cez opierku na nohu
- D2. Tlačidlo na nastavenie opierky na nohy
- D3. Tlačidlo pásu opierky na nohy
- E. Montážny blok
- E1. Kľúč
- E2. 2 podložky
- E3. Delený krúžok
- E4. 2 x M6 skrutky s maticou
- E5. Hlavná časť montážneho bloku
- E5.1 Otvory na zasunutie tyčí A1
- E6. Súprava B pre horský bicykel – 1 až 1/8"
- E6.1 Predná rozpera pre Súpravu B
- E6.2 Zadná upevňovacia časť Súpravy B
- E6.3 2 matice pre Súpravu B
- E7. Súprava A – štandardná pre riadidlá s priemerom Ø 22 – 32 mm
- E7.1 Predná rozpera pre Súpravu A
- E7.2 Zadná upevňovacia časť Súpravy A
- E7.3 Oceľová upevňovacia platňa pre Súpravu A
- F. Informácie o schopnosti sledovania

UPOZORNENIE

Tento výrobok obsahuje malé časti, ako sú skrutky, plastové vrecká a malé vešiaky na balenie. Udržujte ich mimo dosahu detí, aby ste predišli riziku udusenía.

Osobitné Pokyny na Montáž

- Táto detská sedačka na bicykel sa nesmie montovať na skladacích bicykloch.
- Táto detská sedačka na bicykel sa nesmie používať na EPAC / Pedelecs s rýchlosťou vyššou ako 25 km/h/15,5 mph.
- Táto detská sedačka na bicykel sa nesmie montovať na bicykle so zadnými tlmičmi nárazov.
- Táto detská sedačka na bicykel sa nesmie montovať na motorových vozidlách, ako sú mopedy a skútre.
- Táto detská sedačka na bicykel sa nesmie montovať na bicykle s trojuholníkovým alebo hranatým rámom, ani na bicykle s rámom z uhlíkových vlákien.
- Táto detská sedačka na bicykel je vhodná len na prevážanie detí s hmotnosťou najviac 15 kg a maximálnou výškou 93 cm (a detí v odporúčanom veku od 9 mesiacov do 3 rokov s hmotnosťou a výškou ako rozhodujúcimi ukazovateľmi).
- Táto detská sedačka na bicykel sa musí montovať na bicykle s okrúhlym alebo oválnym rámom s priemerom od 22 do 32 mm.
- Detskú sedačku je možné namontovať na bicykle s kolesami rozmerov 26", 27,5", 28" a 29".
- Celková hmotnosť cyklistu a prepravovaného dieťaťa nesmie prekročiť maximálne povolené zaťaženie bicykla. Informácie o maximálnom zaťažení nájdete v návode k bicyklu. Takisto sa s touto otázkou môžete obrátiť aj na výrobcu.
- Sedačka sa môže upevniť len na bicykel vhodný na upevnenie takéhoto dodatočného zaťaženia. Prečítajte si návod na používanie vášho bicykla.
- Poloha sedačky musí byť nastavená tak, aby sa jej cyklista pri pohybe nedotýkal nohami.
- Je veľmi dôležité správne nastaviť sedačku a jej súčasti pre zabezpečenie optimálneho pohodlia a bezpečnosti dieťaťa. Takisto je veľmi dôležité, aby sa sedačka nenaklápala dopredu, aby dieťa nemalo tendenciu z nej vyklznuť. Je tiež dôležité, aby bolo zadné operadlo mierne naklonené dozadu.
- Skontrolujte, či bicykel správne funguje aj s pripevnenou sedačkou.
- Skontrolujte návod k bicyklu a v prípade pochybností o upevnení detskej cyklosedačky k bicyklu sa so žiadosťou o ďalšie informácie obráťte na dodávateľa bicykla.

Špecifické pokyny pre upevnenie sedačky na bicykel

1. Aby ste mohli montážny blok (E) odstrániť z oceľovej tyče (A1), prerežte zaistovacie zariadenie. Potom potiahnite montážny blok (E) smerom nadol, čím ho uvoľníte.
2. Z montážneho bloku (E) demontujte 2 skrutky s maticou (E4) a podložky (E2). Použite kľúč (E1).
3. Zvoľte súpravu A alebo B. Zvážte skutočnosť, či váš bicykel umožňuje namontovanie štandardnej súpravy (možnosť A) alebo v prípade horského bicykla zvážte, či sa požaduje špeciálna súprava (možnosť B).

Možnosť A: Montáž so štandardnou súpravou pre rúrky riadenia s priemerom Ø 22 – 32 mm.

V prvom rade zabezpečte, aby hlavná časť bloku (E5) smerovala nahor – slovo „TOP“ musí smerovať nahor. Potom podľa obrázka na hlavnú časť montážneho bloku (E5) správne nasadíte prednú rozperu súpravy A (E7.1). Potom vykonajte montáž na rúrku riadenia. Potom namontujte zadnú časť (E7.2 + E7.3) tak, aby blok úplne obopílna rúrku riadenia. Potom do montážneho bloku (E) zasúňte 2 skrutky s maticou (E4) a podložky (E).

Nakoniec skrutky s maticou utiahnite pomocou kľúča (E1). Skontrolujte, že montážny blok (E) je dôkladne upevnený a nepohybuje sa – správne utiahnutie je maximálne dôležité pre bezpečnosť dieťaťa. Odporúčame krútiaci moment 6 N.m. **Tento krok je mimoriadne dôležitý pre bezpečnosť dieťaťa a cyklistu.**

Možnosť B: Montáž 1 – 1/8" súpravy na rúrku riadenia horského bicykla.

V prvom rade je potrebné demontovať riadidlá, aby ste získali požadovaný priestor na montáž bloku – z rúrky riadenia demontujte pôvodné rozpery.

Potom uvoľnite skrutky s maticou a demontujte blok (E7.1 + E7.2 + E7.3), ktorý je štandardne namontovaný na kovovom bloku. Nie je nutné demontovať skrutky s maticou.

Pred vložením súpravy B (E6.1 + E6.2) skontrolujte, že dva diely sú zároveň (ako je to znázornené na obrázku) a že štrbiny oboch dielov sú zhodne.

Prednú rozperu súpravy B (E6.1) správne umiestnite do hlavnej časti (E5) bloku. Na namontovanie skrutiek s maticou musí byť štrbina v spodnej časti.

Zabezpečte, aby hlavná časť montážneho bloku (E5) smerovala nahor – slovo „TOP“ musí smerovať nahor. Potom podľa obrázka umiestnite súpravu na rúrku riadenia.

Podľa obrázka nastavte polohu montážneho bloku

(E5) a štrbiny v zadnej časti súpravy B (E6.2). Štrbina tohto dielu musí byť v spodnej časti, zároveň s menšou časťou a so skrutkami s maticou už zasunutými do bloku (E5).

Po nastavení polohy bloku (E5) a jeho súpravy (E6) sa vykoná konečné utiahnutie. Na tento účel umiestnite matice (E6.3) do zodpovedajúcich zadných otvorov väčšej časti súpravy (E6.2). Uvedomte si, že tieto matice sú samorezné; musia byť správne namontované – modrý kruh musí smerovať von.

Nakoniec skrutky s maticou utiahnite pomocou kľúča (E1). Skontrolujte, že montážny blok (E) je dôkladne upevnený a nepohybuje sa – správne utiahnutie je maximálne dôležité pre bezpečnosť dieťaťa. Odporúčame krútiaci moment 6 N.m. **Tento krok je mimoriadne dôležitý pre bezpečnosť dieťaťa a cyklistu.**

4. Po vykonaní montáže možnosti A alebo B skontrolujte, že montážny blok (E) je zaistený a správne zarovnaný vzhľadom na riadidlá a koleso. Montážny blok (E) musí byť namontovaný čo najnižšie ako rúrka riadenia umožňujú.

5. Detskú sedačku namontujete tak, že zasuniete dva konce ocelevej tyče (A1) detskej sedačky do zodpovedajúcich otvorov (E5.1) na montážnom bloku (E5). Po dokončení činnosti začujete slabé kliknutie a konce ocelevej tyče (A1) sa objavia pod montážnym blokom (E).

6. Po namontovaní detskej sedačky (A) na montážny blok (E) zakončíte túto fázu vložením poistného krúžka (E3) do otvoru na konci ocelevej tyče (A1). Tento krok je maximálne dôležitý pre bezpečnosť dieťaťa. Detská sedačka musí byť vo vzpriamenej polohe.

7. Potom si sadnite na bicykel a skontrolujte, že riadeniu a brzdeniu nebráni žiadna súčasť detskej sedačky. Taktiež zabezpečte, aby medzi sedačkou a riadidlami bol dostatočný priestor pre dieťa.

Ako bezpečne umiestniť a zabezpečiť dieťa v sedačke

1. Ak chcete bezpečne umiestniť dieťa do sedačky, musíte bicykel umiestniť na rovnú a pevnú plochu, aby bola zaistená maximálna stabilita bicykla. Aj keď váš bicykel ponúka robustné rýchlostojany, pri umiestňovaní či vyberaní dieťaťa musíte bicykel vždy podržať. Musíte držať dieťa v lone a bezpečne ho umiestniť do sedačky. Je zakázané, aby dieťa vyliezlo samo na bicykel alebo sa pomocou opierok nôh dostalo k sedačke. Ak chcete vložiť dieťa do sedačky, rozťahnite najskôr úplne postroj retenčného systému (B), stlačte nastavovacie tlačidlo (B2.1) na vodiacom prvku remeňa (B2) a vytiahnite ho nahor - to uľahčí vloženie dieťaťa do sedačky.

Možnosť A: otvorte bezpečnostnú sponu (B1) stlačením tlačidla bezpečnostnej spony. Posadte dieťa, natiahnite ramenné a bedrové pásy, potom zapnite bezpečnostnú sponu a pomocou nastavovacích prvkov pásov upravte dĺžku pásu tak, aby bolo vaše dieťa bezpečne pripútané.

Možnosť B: Otvorte bezpečnostnú sponu (B1) stlačením tlačidla bezpečnostnej spony. Po uvoľnení spony odpojte obe strany posunutím jednej nahor a druhej nadol. Posadte dieťa, umiestnite ramenné popruhy a potom ich spojte posunutím oboch častí spony k sebe a zatvorte bezpečnostnú sponu. Pred zapnutím pracky sa uistite, že sú obe strany bezpečne spojené.

Pred cestou sa vždy presvedčte, že je dieťa pripútané a pás je utiahnutý, ale nie natoľko utiahnutý, aby to dieťaťu ublížilo. Podľa veľkosti dieťaťa, aktuálnej výšky a hmotnosti môžete nastaviť výšku postroja retenčného systému (B) na nastavovacích prvkoch všetkých pásov (B2) potiahnutím pásov nahor alebo nadol, kým sa nedosiahne požadovaná veľkosť.

2. Ak chcete demontovať popruh opierky na nohy, mierne ho zdvihnite, uvoľnite ho z kolíka opierky na nohy (D3) a posunutím nahor ho vyradte zo štrbiny opierky na nohy (D). Nohu dieťa položte do správnej polohy. Na upevnenie popruhu (D1) umiestnite jeho užšiu časť do štrbiny opierky na nohy. Potom potiahnite popruh smerom nadol a upevnite správny otvor do čapu na opierke na nohy (D3). Po vykonaní týchto krokov je popruh opierky na nohy (D1) bezpečne upevnený v kolíku (D3).

V ďalšom kroku upravte výšku opierky na nohy podľa veľkosti dieťaťa. Na tento účel stlačte tlačidlo opierky na nohy (D2) a opierku na nohy (D) posuňte podľa potreby nahor alebo nadol. Uvoľnením tlačidla zablokujete opierku na nohy (D) v požadovanej polohe. Po dokončení činnosti začujete slabé kliknutie a tlačidlo (D2) vyskočí do svojej štandardnej polohy. **Poznámka:** zvolená poloha by mala spôsobiť, že koleno dieťaťa bude trochu rovnejšie než zohnuté; ide o pohodlnejšiu polohu.

Ako Odstrániť Detskú Sedačku z Bicykla

1. Ak chcete detskú sedačku demontovať, demontujte delený krúžok (E3) a potiahnite detskú sedačku smerom nahor, čím ju uvoľníte z montážneho bloku (E).



Upozornenie

Uistite sa, že ste dodržali a splnili všetky uvedené pokyny. Ak ste tak urobili, detská sedačka je pripravená na použitie.

JE NEVYHNUTNÉ, aby ste si prečítali nasledujúcu kapitolu týkajúcu sa bezpečnostných pokynov pri použití detskej sedačky.

Osobitné Pokyny Pre Používanie

- Pred použitím odstráňte z detskej cyklosedačky nálepky, ktoré nesúvisia s bezpečnosťou.
- Cyklista musí mať najmenej 16 rokov.
- Dodržujte pravidlá a nariadenia o preprave detí v sedačkách, ktoré platia vo vašej krajine.
- Vozte len deti, ktoré dokážu samostatne sedieť po dlhšiu dobu, a to minimálne po dobu trvania plánovanej cesty.
- Nevozte v sedačke dieťa mladšie ako jeden rok. Dieťa musí byť schopné sedieť vzpriamene a držať hlavu, na ktorej má prilbu. Pokiaľ máte dieťa okolo jedného roka, mali by ste sa poradiť s lekárom.
- Dbajte na to, aby hmotnosť a výška dieťaťa nepresahovali maximálnu kapacitu sedačky a v pravidelných intervaloch údaje kontrolujte. Pred použitím detskej sedačky skontrolujte hmotnosť dieťaťa. Za žiadnych okolností nepoužívajte detskú cyklosedačku na prepravu dieťaťa, ktorého hmotnosť prekračuje prípustný limit.
- Dbajte na to, aby ste občas skontrolovali, či hmotnosť a výška dieťaťa nepresahujú maximálne prípustné zaťaženie sedačky.
- Uistite sa, že nie je možné, aby sa časť tela alebo odevu dieťaťa dostali do kontaktu s pohyblivými časťami sedačky alebo bicykla. Pravidelne to kontrolujte, ako dieťa rastie.
- Všetky ostré alebo zahrotené predmety na bicykli (napr. rozstrapkané káble), na ktoré môže dieťa dosiahnuť, je potrebné v každom prípade prekryť.
- Keď sedačku nepoužívate, pásy utiahnite sponami, aby neprišli do kontaktu s kolesami, brzdami atď. Inak cyklistovi hrozí nebezpečenstvo.
- V sedačke zaistite dieťa bezpečnostnými pásmi. Pásy sú dostatočne pevné a nenarušia pohodlie dieťaťa.
- Pravidelne kontrolujte bezpečnosť upevňovacích prvkov.
- Vždy používajte všetky prvky obmedzovacieho systému a pásy na zaručenie bezpečnosti dieťaťa v sedačke.
- Dieťa teplo oblečte.
- Deti v sedačkách musia byť oblečené teplejšie ako (moto)cyklisti a mali by byť chránené pred dažďom.
- Sedačku pri prevážaní bicykla vozidlom (z vonkajšej strany vozidla) demontujte. Vzdušné turbulencie môžu sedačku poškodiť alebo ju môžu na bicykli uvoľniť, čo by mohlo viesť k úrazu.
- Pri umiestňovaní dieťaťa do sedačky na bicykli by mali spravidlajúce osoby starostlivo zvážiť stabilitu a vyváženie.
- Zabezpečte, aby malo dieťa počas jazdy v cyklo sedačke na hlave vhodnú prilbu, ktorá vyhovuje norme EN 1078:2012+A1:2012. Nenosenie prilby exponenciálne zvyšuje riziko smrti, dlhodobej invalidity, úrazu hlavy alebo iných zranení. Ako výrobcovia cyklosedačiek dbáme na bezpečnosť cestujúcich v sedačkách, preto dôrazne odporúčame, aby deti a všetci cestujúci nosili správne nasadené a upevnené cyklistické prilby.
- Pokiaľ je sedačka dlho vystavená slnečnému žiareniu, môže sa zohriať. Pred tým, ako do nej posadíte dieťa, uistite sa, že nie je príliš teplá.
- Túto detskú sedačku nie je vhodné používať pri športových aktivitách alebo v extrémnych podmienkach, ako napríklad: disciplína horskej cyklistiky enduro, náročná horská cyklistika, pri veľkých dierach na cestách, skokoch a na terénnych cestách.
- Ak jazdíte prvýkrát s pripevnenou sedačkou: pred jazdou na cestách si otestujte jazdu v bezpečnom/tichom prostredí.
- Ak sa uhol natočenia riadenia na každej strane zníži na menej ako 45°, zmeňte typ riadiel.



VÝSTRAHY

VÝSTRAHA: K detskej sedačke neprikladajte žiadnu ďalšiu batožinu. Ak veziete ďalší náklad, nosná kapacita bicykla nesmie byť presiahnutá a odporúčame vám uložiť ho na zadnej časti bicykla.

VÝSTRAHA: Sedačka sa nesmie upravovať.

VÝSTRAHA: Bicykel sa môže s deťmi v sedačke správať odlišne, najmä s ohľadom na rovnováhu, riadenie a brzdenie.



VÝSTRAHY

VÝSTRAHA: Nikdy nenechávať bicykel zaparkovaný s dieťaťom v sedačke bez dozoru.

VÝSTRAHA: V prípade akejkoľvek formy trhlín, alebo ak sa povrch začne poškodzovať, znamená to, že skončila životnosť sedačky a mala by byť vymenená. V prípade pochybností je potrebné kontaktovať odborníka.

VÝSTRAHA: Pred každým použitím vždy skontrolujte povrchovú teplotu sedačky.

VÝSTRAHA: Túto detskú cyklosedačku nie je vhodné používať pri športových aktivitách.

VÝSTRAHA: Vždy sa uistite, že hlava dieťaťa je podopretá v naklonenej polohe.

VÝSTRAHA: Pohyblivosť riadidiel môže byť obmedzená sedačkou.

VÝSTRAHA: Ďalšie prídavné bezpečnostné zariadenia je potrebné vždy namontovať.



Upozornenie

Nedodržanie pokynov v tomto návode na použitie môže viesť k vážnemu zraneniu alebo smrti osoby idúcej na bicykli a/alebo dieťaťa.

Spoločnosť. Bobike nie je zodpovedná za akékoľvek poškodenie výrobku alebo ujmu na zdraví v dôsledku nesprávnej inštalácie, skladovania alebo montáže (nedodržanie montážnych pokynov), nesprávnej údržby, nesprávneho používania alebo použitia,

ktoré nie je v súlade s technickými špecifikáciami alebo pokynmi na používanie (nedodržanie pokynov na údržbu a starostlivosť), úprav alebo opráv, ktoré ste vykonali vy alebo iná tretia osoba. V prípade akýchkoľvek pochybností kontaktujte nás alebo miestny obchod, aby sme vám pomohli zaistiť bezpečnosť vás a vášho dieťaťa pri jazde so sedačkou na bicykel.

Údržba

Odporúčame vám dodržať nasledujúce pokyny:

• Pravidelne kontrolujte upevňovací systém sedačky, aby ste sa uistili, že je vždy v dobrom stave.

• Skontrolujte všetky časti sedačky, aby ste vedeli, či správne fungujú. Nepoužívajte sedačku, ak niektorá z jej častí je poškodená. Poškodené časti sa musia vymeniť. V prípade výmeny dielov je potrebné, aby ste zašli do obchodu s bicyklami, ktorý je tiež autorizovaným predajcom značky **Bobike** a zakúpili

správne komponenty vhodné pre výmenu. Zoznam obchodov nájdete na webovej stránke: **www.bobike.com**

• Ak došlo k nehode, odporúčame, aby ste detskú sedačku vymenili za novú, a to aj vtedy, keď detská sedačka nevykazuje žiadne viditeľné poškodenia.

• Sedačku čistite mydlom a vodou (nepoužívajte abrazívne, korózne a toxické prostriedky).

Záruka

3-ROČNÁ ZÁRUKA: Všetky mechanické komponenty, iba defekty výroby. Zaregistrujte svoj výrobok na stránke **www.bobike.com**.

+ 1 ROK ZÁRUKY NAVYŠE: Zaregistrujte sedačku na adrese **www.bobike.com** a získajte jeden rok záruky navyše.

Dôležité: Na získanie jedného roku záruky navyše od spoločnosti Bobike sa musíte zaregistrovať do 2 mesiacov od dátumu zakúpenia.

UPLATNENIE ZÁRUKY

Aby ste mohli záruku uplatniť, musíte mať pôvodné doklady o predaji. V prípade položiek vrátených bez predajných dokladov bude za dátum začiatku

platnosti záruky považovaný dátum výroby. Všetky záruky prestanú platiť v prípade, že k poškodeniu výrobku dôjde v dôsledku nehody, nesprávneho použitia, úprav systému alebo použitia spôsobom, ktorý nie je popísaný v tomto návode na použitie.

Aby ste sa uistili, že máte všetky potrebné informácie na uplatnenie záruky, bezpečne uschovajte údaje na vašom štítku tak, aby ste ich dokázali nájsť (F). Tieto údaje si môžete poznačiť aj sem.

O.F. _____.

Dátum _____.

* Technické údaje a konštrukcia sa môžu zmeniť bez predchádzajúceho upozornenia. Ak máte akékoľvek otázky, neváhajte nás kontaktovať.



Go[®] mini & One[®] mini

SL

Kazalo Izdelkov

- | | |
|---|--|
| A. Glavni sedež | E3. Prekinjen obroč |
| A1. Konci pritrtilnih palic | E4. 2 x M6 vijak |
| B. Varnostni pas zadrževalnega sistema | E5. Pritrdilni blok - ohišje |
| B1. Varnostna zaponka | E5.1 Izvrtina za vstavljanje A1 palice |
| B2. Nastavitev višine jermena | E6. Komplet B za MTB kolo- 1-1/8" |
| B2.1. Gumb za nastavljanje | E6.1 Sprednji distančnik Kompleta B |
| C. Blazina | E6.2 Zadnji pritrtilni del Kompleta B |
| D. Košarica za noge | E6.3 2 x matica za Komplet B |
| D1. Trak košarice za noge | E7. Komplet A - Standard za Ø 22-32 mm cev krmila |
| D2. Gumb za nastavitev podpore za noge | E7.1 Sprednji distančnik Kompleta A |
| D3. Gumb za jermen podnožnika | E7.2 Zadnji pritrtilni del Kompleta A |
| E. Pritrdilni blok | E7.3 Jeklena pritrtilna plošča za Komplet A |
| E1. Ključ | F. Informacije o sledljivosti |
| E2. 2 x podložke | |

POZOR

Ta izdelek vsebuje majhne dele, kot so vijaki, plastične vrečke in majhni obešalniki za embalažo. Hranite jih izven dosega otrok, da se izognete nevarnosti zadušitve.

Posebna Navodila za Montažo

- Tega otroškega sedeža za kolo ne smete namestiti na zložljivo kolo.
- Tega otroškega kolesarskega sedeža ne smete uporabljati na EPAC / Pedelecs pri hitrosti nad 25 km/h.
- Otroškega sedeža ne nameščajte na kolesa z zadnjim vzmetenjem.
- Tega otroškega sedeža za kolo ne smete namestiti na motorna vozila, kot so mopedi ali skuterji.
- Otroškega sedeža ne nameščajte na kolesa z okvirjem iz trikotnih ali kvadratnih cevi ali kolesa z okvirjem iz karbonskih vlaken.
- Ta otroški kolesarski sedež je primeren samo za prevoz otrok z največjo težo 15 kg in največjo višino 93 cm (ter otrok s priporočeno starostjo od 9 mesecev do 3 let – pri čemer sta teža in višina odločilni spremenljivki).
- Otroški sedež je primeren za namestitev na na kolesih z okroglim ali ovalnim okvirjem premera od 22 do 32 mm.
- Otroški sedež lahko montirate na kolo s kolesi premera 26", 27,5", 28" in 29".
- Skupna teža kolesarja in otroka ne sme presegati dovoljene obremenitve kolesa. Podatke o najvišji dovoljeni obremenitvi najdete v navodilih kolesa ali se obrnite na proizvajalca kolesa.
- Sedež lahko namestite le na kolo, ki je primerno za namestitev dodatnega tovora. Prosimo, preberite si navodila za uporabo vašega kolesa.
- Položaj otroškega sedeža nastavite tako, da se kolesar med vožnjo z nogami ne dotika otroškega sedeža.
- Zelo je pomembno, da sedež in njegove sestavne dele nastavite pravilno in otroku tako zagotovite optimalno udobje in varnost. Prav tako je pomembno, da sedež ni nagnjen naprej, saj otrok lahko zdrsi iz njega. Preveriti morate tudi, da je naslonjalo nagnjeno rahlo nazaj.
- Preverite ali vsi deli kolesa pravilno delujejo kadar je sedež pritrjen na kolo.
- Preberite navodila o uporabi kolesa in se v primeru nejasnosti obrnite na vašega prodajalca koles.

Posebna navodila za namestitev sedeža na kolo

1. Prerežite varnostno pripravo in odstranite sestavni blok (E) iz jeklene palice (A1). Nato povlecite pritrtilni blok (E) navzdol, da sprostite.
 2. Odstranite 2 vijaka (E4) in podložke (E2) s pritrtilnega bloka (E). Uporabite ključ (E1).
 3. Izberite komplet A ali B. Razmislite, ali je vaše kolo omogoča vgradnjo standardnega kompleta (opcija A), v primeru MTB kolesa je potreben poseben komplet (opcija B).
- Opcija A: Montaža s standardnim kompletom za Ø22-32 mm cev krmila.**
Najprej preverite, če je ohišje bloka (E5) obrnjeno

navzgor - napis "TOP", mora biti obrnjen navzgor. Prepričajte se, če je sprednji distančnik kompleta A (E7.1) pravilno nameščen na ohišje pritrilnega bloka (E5), kot je prikazano. Potem namestite sklop na cev krmila.

Namestite zadnji del (E7.2 + E7.3), tako da blok v celoti obdaja cev krmila. Vstavite 2 vijaka (E4) in podložke (E2) v pritrilni blok (E).

Privijte vijake s priloženim ključem (E1). Prepričajte se, da je pritrilni blok (E) tesno pritrjen in se ne premika - pravilna pritritev je izredno pomembna za varnost otroka. Priporočamo navor 6 Nm. **Ta korak je izjemno pomemben za varnost otrok in kolesarjev.**

Opcija B: montaža kompleta 1-1/8" na cev krmila kolesa MTB.

Če je potrebno odstranite krmilo, da pridobite potreben prostor za pritrilni blok - odstranite prvotne distančnike na cevi krmila. Potem odvijte vijake za odstranitev bloka (E7.1 + E7.2 + E7.3), ki se privzeto uporablja na kovinskem bloku. Ni potrebno odstranjevati vijakov.

Pred montažo kompleta B (E6.1 + E6.2), poskrbite da sta oba dela izravnana, kot je prikazano na sliki, in da so zareze obeh sovpadajo.

Pravilno namestite sprednji distančnik kompleta B (E6.1) v ohišje (E5) bloka. Reža mora biti na dnu, za sprejem vijakov. Preverite, če je ohišje bloka (E5) obrnjen navzgor - napis "TOP", mora biti obrnjen navzgor. Montirajte komplet na cev krmila, kot je prikazano.

Namestite pritrilni blok (E5), kot je prikazano in režo na zadnjem delu kompleta B (E6.2). Preverite, če je

reža na spodnji strani izravnana z manjšim delom in če so že vstavljeni vijaki v bloku (E5).

Montaža bloka (E5) in ustreznega paketa (E6) bo zdaj osnova za končno pritritev. V ta namen namestite matice (E6.3) v ustrezne zadnje izvrtine večjega dela kompleta (E6.2). Prosimo upoštevajte, da so te matice samo-varovalne, zato jih je treba pravilno priviti - modri krog mora biti na zunanji strani.

Privijte vijake s priloženim ključem (E1). Prepričajte se, da je pritrilni blok (E) tesno pritrjen in se ne premika - pravilna pritritev je izredno pomembna za varnost otroka. Priporočamo navor 6 Nm. **Ta korak je izjemno pomemben za varnost otrok in kolesarjev.**

4. Z izbrano možnostjo A ali možnostjo B preverite, če je pritrilni blok (E) varno in pravilno izravnano s krmilom in kolesom. Pritrilni blok (E) mora biti nameščen čim nižje, kot to dopušča cev krmila.

5. Za montažo otroškega sedeža vstavite dva konca jeklene palice (A1) otroškega sedeža v ustrezne izvrtine (E5.1) pritrilnega bloka (E5). Zaslíšali boste rahel klik, ko je postopek končan in oba konca jeklene palice (A1) se pojavita pod pritrilnim blokom (E).

6. Pritrdite otroški sedež (A) v pritrilni blok (E) z vstavljanjem varnostnega obroča (E3) v odprtino na koncu jeklene palice (A1). Ta korak je zelo pomemben za varnost otroka. Preverite, če je otroški sedež v pokončnem položaju.

7. Sedite na kolo in preverite, če deli otroškega sedeža ne vplivajo na krmiljenje in zaviranje kolesa. Prav tako preverite, če je dovolj prostora za otroka med sedežem in krmilom.

Kako otroka varno namestite v sedež

1. Za varno namestitev otroka v sedež morate kolo postaviti na ravno in trdno podlago, da bo kolo najbolj stabilno. Tudi če ima vaše kolo robustna hitra stojala, morate otroka vedno držati medtem, ko ga nameščate/vzamete iz sedeža. Otroka morate nositi v naročju in ga varno položiti v sedež. Prepovedano je, da bi otrok sam plezal po kolesu ali uporabljal opore za noge, da bi dosegel sedež. Če želite otroka namestiti v sedež, najprej popolnoma raztegnite varnostni pas varnostnega sistema (B), pritiskom na nastavitveni gumb (B2.1) vodila pasu (B2), nato pa ga izvlecite - tako olajšate namestitev otroka v sedež.

Opcija A: Odprite varnostno zaponko (B1) s pritiskom na gumb varnostne zaponke. Posedite otroka, namestite naramnice in pas ter nato zaprite varnostno zaponko, nastavite dolžino pasu z regulatorji trakov, da bo vaš otrok varno pripet.

Opcija B: Odprite varnostno zaponko (B1) s pritiskom na gumb varnostne zaponke. Ko sprostite zaponko, odklopite obe strani tako, da eno potisnete navzgor, drugo pa navzdol. Posadite otroka, namestite ramenske pasove in jih nato povežite tako, da oba dela zaponke potisnete skupaj in zaprete varnostno zaponko. Preden zapnete zaponko, se prepričajte, da sta obe strani varno povezani.

Preden se odpravite na pot, vedno preverite, ali je

otrok varno nameščen, pri čemer pas ne sme biti pripet tako tesno, da bi se otrok v sedežu počutil neudobno. Glede na rast otroka, trenutno višino in težo lahko nastavite višino pasu zadrževalnega sistema (B) z obema regulatorjema trakov (B2), tako da jermena povlečete navzgor ali navzdol, dokler ne dosežete želene velikosti.

2. Za odstranitev traku podpore za noge, jo rahlo dvignite in sprostite s čepa podpore za noge (D3), potisnite navzgor ter sprostite iz reže podpore za noge (D). Namestite otrokove noge na mesto. Za pritritev traku (D1), namestite na bližnji del utora podpore za noge. Povlecite trak navzdol za pritritev na ustrezno luknjo na čepu podpore za nogo (D3). Po izvedbi teh korakov je trak podpore za nogo (D1) varno pritrjen na čep (D3).

Prilagodite višino podpore za noge na otrokovo velikost. Pritisnite gumb podpore za noge (D2) in potisnite podporo za noge (D) gor ali dol na ustrezno višino. Spustite gumb za fiksiranje podpore za nogo (D) v željeni položaj. Boste slišali rahel klik, ko je postopek končan in gumb (D2) bo skočil v normalni položaj. **Opomba:** izbrana pozicija mora biti takšna, da je otrokova koleno bolj zravnano kot pa upognjeno in v udobnem položaju.

Kako Odstranite Otroški Sedež s Kolesa

1. Če želite odstraniti otroški sedež, odstranite prekinjen obroč (E3) in povlecite otroški sedež navzgor ter nazaj, da ga sprostite iz pritrilnega bloka (E).



Pozor

Prepričajte se, da ste upoštevali vsa navodila. V kolikor ste prepričani, da ste naredili vse prav, je otroški sedež pripravljen za uporabo.

OBVEZNO PREBERITE naslednje poglavje glede varnostnih navodil v zvezi z uporabo otroškega sedeža.

Posebna Navodila za Uporabo

- Z otroškega sedeža za kolo pred uporabo odstranite nalepke, ki niso povezane z varnostjo.
- Kolesar mora biti star vsaj 16 let.
- Preverite veljavne zakone in predpise v vaši državi, ki se nanašajo na prevoz otrok na sedežih, pritrjenih na kolesa.
- Prevažajte le otroke, ki lahko sedijo brez opore dlje časa, torej vsaj toliko časa, kolikor se nameravate voziti s kolesom.
- V tem otroškem sedežu ne prevažajte otroka, ki je mlajši od 9 mesecev. Otrok je lahko sopotnik na kolesu samo, če je sposoben sedeti pokonci, z vzravnano glavo in da nosi kolesarsko čelado. Posvetujte se z zdravnikom, če dvomite glede primerne razvzitosti otroka.
- Prepričajte se, da teža in višina otroka ne presega dovoljene zmogljivosti sedeža ter oboje redno preverjajte. Preverite težo otroka pred uporabo otroškega sedeža. V nobenem primeru ne uporabljajte otroškega kolesarskega sedeža kadar je teža otroka nad dovoljeno.
- Prepričajte se, da teža in višina otroka ne presega dovoljene zmogljivosti sedeža ter oboje redno preverjajte.
- Prepričajte se, da noben del otrokovega telesa ali oblečil ne more priti v stik z gibljivimi deli sedeža ali kolesa in to preverjajte, ko otrok raste.
- V vsakem primeru morate pokriti vse ostre ali koničaste predmete na kolesu (na primer obrabljene kable), ki jih lahko doseže otrok.
- Če otroškega sedeža ne uporabljate, zapnite zaponko varnostnega pasu. Tako preprečite bingljanje trakov, ki bi lahko prišli v stik z deli kolesa kot so obrocniki, zavore itd., ker bi to lahko bilo nevarno za kolesarja.
- Pritrdite otroka na otroški sedež in zagotovite, da so vsi varnostni pasovi trdno pritrjeni, vendar ne tako tesno, da bi bilo to neudobno za otroka.
- Pogosto preverjajte, če so vijaki varno priviti.
- Vedno uporabite vse varnostne pasove, da zagotovite varno namestitvev otroka v sedežu.
- Otroka oblecite vremenskim razmeram primerno.
- Otroci v sedežih morajo biti oblečeni topleje kot vozniki kolesa in jih je treba zaščititi pred dežjem.
- Odstranite sedež pri transportu kolesa z avtom (zunaj avtomobila). Zračne turbulence lahko poškodujejo sedež ali oslabijo pritrditve na okvir kolesa, kar bi lahko privedlo do nesreče.
- Spremljevalne osebe morajo dobro pretehtati stabilnost/ravnotežje, ko otroka namestijo v sedež.
- Otroci morajo med vožnjo v sedežu nositi primerno čelado, ki ustreza EN 1078:2012+A1:2012. Če ne nosite čelade, se tveganje za smrt, dolgotrajno invalidnost, poškodbo glave ali druge poškodbe eksponentno poveča. Kot proizvajalci kolesarskih sedežev skrbimo za varnost potnikov, zato močno priporočamo, da otroci in vsi potniki nosijo pravilno nameščene in pritrjene kolesarske čelade.
- Sedež in blazina se lahko segrejeta, če sta predolgo na soncu. Preden posedete otroka v sedež, preverite, da nista prevroča.
- Ta otroški sedež ni primeren za uporabo med športnimi aktivnostmi ali v ekstremnih razmerah, na primer med vzdržljivostno vožnjo, zahtevnim gorskim kolesarjenjem, vožnjo po zelo luknjasti cesti, izvajanjem skokov in kolesarjenjem po brezpotjih.
- Ko prvič vozite z nameščenim sedežem - preizkusite vožnjo s kolesom v varnem/mirnem okolju preden vozite po cesti.
- Kadar je kot krmila na obeh straneh manjši od 45°, zamenjajte vrsto krmila.



OPOZORILO

OPOZORILO! Na otroški sedež ne pritrdite nobene dodatne prtljage. Če prevažate dodatno prtljago, ne smete preseči nosilnosti kolesa, zato priporočamo, da jo postavite na zadaj del kolesa.

OPOZORILO! Ne spreminjajte sedeža.

OPOZORILO! Vožnja s kolesom z

otrokom v sedežu bi lahko potekala drugače, zlasti kar zadeva ravnotežje, krmiljenje in zaviranje.

OPOZORILO! Nikoli ne puščajte otroka v sedežu na parkiranem kolesu brez nadzora.

OPOZORILO! Pojavljanje kakršnih koli razpok ali razpadanje površine sedeža pomenita, da se je iztekla njegova



OPOZORILA

življenjska doba, zato ga je treba zamenjati. Če ste v dvomih, se obrnite na strokovnjaka.

OPOZORILO! Pred vsako uporabo vedno preverite površinsko temperaturo sedeža.

OPOZORILO! Otroški sedež ni primeren za uporabo med športnimi dejavnostmi.

OPOZORILO! Vedno poskrbite, da bo glava vašega otroka podprta v nagnjenem položaju.

OPOZORILO! Otroški sedež lahko zmanjša manevrski prostor za premikanje krmila.

OPOZORILO! Dodatne varnostne naprave morajo biti vedno pritrjene.



Pozor

Nepridržavanje ovih uputstava može dovesti do ozbiljnih povreda ili smrti onog ko upravlja biciklom i/ili deteta. Bobike nije odgovoran za bilo kakvu štetu na proizvodu ili povredu osoba koje su nastale kao rezultat nepravilnog postavljanja, čuvanja ili sklapanja (nepridržavanja uputava za sklapanje), nepravilnog održavanja, zloupotrebe ili upotrebe koja nije u skladu sa tehničkim

specifikacijama ili specifikacijama upotrebe (nepridržavanje uputstava za održavanje i negu), modifikacija ili prepravki koje ste učinili vi ili treća strana. Če imate kakršne koli pomisleke, se obrnite na nas ali lokalno trgovino, da vam bomo lahko pomagali pri zagotavljanju vaše varnosti in varnosti vašega otroka med vožnjo z nameščenim sedežem za kolo.

Vzdrževanje

Ob upoštevanju spodnjih pravil bo sedež ohranil svoje lastnosti in deloval brezhibno in varno:

- Pred vsako vožnjo preverite stanje pritrditvenih delov sedeža na okvir kolesa.
- Redno preverjajte stanje in funkcionalnost sestavnih delov sedeža. Sedeža ne uporabljajte, če je kateri od sestavnih delov poškodovan. Poškodovane dele morate zamenjati. V primeru težav se obrnite na pooblaščenega prodajalca znamke **Bobike**, ki vam

bo lahko priskrbel nadomestne dele za zamenjavo. Seznam pooblaščenih prodajalcev je na spletni strani: www.bobike.com.

- Če ste imeli nesrečo s kolesom in čeprav na otroškem sedežu ni vidnih poškodb, vam priporočamo, da ga zamenjate z novim.
- Sedež čistite z milnico ali vodo in mehko krpo. Ne uporabljajte agresivnih in strupenih sredstev.

Garancija

3-LETNA GARANCIJA: Za vse mehanske komponente v primeru napak proizvajalca. Svoj izdelek registrirajte na strani www.bobike.com.

+ 1 DODATNO LETO JAMSTVA: registrirajte sedežna www.bobike.com in podaljšajte jamstvo za eno leto.

Pozor: Za podaljšanje jamstva Bobike se je potrebno registrirati v roku 2 mesecev od dneva nakupa.

GARANCIJSKE IZJAVE

Za pridobitev garancijskega servisa morate imeti svoj originalni račun nakupa. Za dele, ki bodo vrnjeni brez računa, bo garancija upoštevana od datuma

proizvodnje. Vse garancije bodo razveljavljene, če bo izdelek poškodovan zaradi nesreče oz. padca, neprimerne uporabe, spreminjanja sistema ali uporabe na kateri koli način, ki ni opisan v teh navodilih za uporabo.

Za primer garancijske reklamacije shranite podatek o Nalepka z informacijami o sledljivosti (F). Podatek si lahko prepišete tudi sem.

O. F. _____ .

Date _____ .

* Specifikacije in oblika se lahko spremenijo brez predhodnega obvestila. V primeru morebitnih vprašanj nas lahko kadar koli kontaktirate.



Go[®] mini & One[®] mini

SV

Produktindex

- A. Barnsits
- A1. Metalländar på fixeringsstång
- B. Säkerhetsbälte
- B1. Säkerhetsspänne
- B2. Höjdbältesjusterare
- B2.1. Justeringsknapp
- C. Stolsdyna
- D. Fotstöd
- D1. Fotstödsrem
- D2. Justeringsknapp för fotstödet
- D3. Knapp för fotstödsrem
- E. Monteringsblock
- E1. Nyckel
- E2. 2 x brickor
- E3. Säkerhetsring
- E4. 2 x skruvar M6
- E5. Monteringsblockets kropp
- E5.1 Hål för att sätta i fixeringsstängerna A1
- E6. Kit B för MTB-cykel - 1-1/8"
- E6.1 Främre distansbricka för Kit B
- E6.2 Bakre fixeringsdel för Kit B
- E6.3 2 x muttrar för Kit B
- E7. Kit A - Standard för styrstång Ø 22-32 mm
- E7.1 Främre distansbricka för Kit A
- E7.2 Bakre fixeringsdel för Kit A
- E7.3 Fixeringsplatta av metall för Kit A
- F. Spårbarhetsinformation

OBSERVERA

Denna produkt innehåller smådelar som bultar, plastpåsar och små förpackningshängare. Förvara dem utom räckhåll för barn för att undvika kvävningssrisk.

Särskilda Monteringsanvisningar

- Denna barnsits för cykel får inte monteras på hopfällbara cyklar.
- Denna barnsits för cykel får inte användas på EPAC / Pedelecs över 25 km/h (15,5 mph).
- Denna barnsits för cykel får ej monteras på cyklar med bakre stötdämpare.
- Denna barnsits för cykel får inte monteras på motorfordon som mopeder och scootrar.
- Denna barnsits för cykel får ej monteras på cyklar med triangulär ram, fyrkantig ram eller kolfiberram.
- Denna barnsits för cykel är endast lämplig för barn med en maximal vikt på 15 kg och en maximal längd på 93 cm (rekommenderad ålder från 9 månader upp till 3 år - med vikt och längd som avgörande variabler).
- Denna barnsits för cykel kan monteras på cyklar med rund eller oval ram vars diameter är mellan Ø22 och Ø32 mm.
- Barnsitsen kan monteras på cyklar med 26", 27,5", 28" och 29" däck.
- Den totala vikten av cyklisten och barnet som skjutsas får inte överskrida cykelns maximalt tillåtna lastvikt. Information om maxvikten går att finna i cykelns bruksanvisning. Du kan också kontakta tillverkaren för att få veta mera.
- Barnsitsen får endast monteras på en cykel som är lämplig för detta slags extravikt. Läs bruksanvisningen som medföljde din cykel.
- Barnsitsens läge måste justeras så att cyklisten inte vidrör sitsen med fötterna i rörelse.
- Det är mycket viktigt att justera sätet och dess delar korrekt för att uppnå optimal bekvämlighet och säkerhet för barnet. Det är också viktigt att sätet inte lutar framåt så att barnet inte tenderar att glida ur sitsen. Det är också viktigt att ryggstödet lutar något bakåt.
- Kontrollera att cykelns alla delar fungerar korrekt med barnsitsen monterad.
- Kontrollera cykelns bruksanvisning. Om du har några frågor om hur barnsitsen ska monteras på just din cykel, kontakta cykeltillverkaren för mer information.

Specifika instruktioner för att montera sitsen på cykeln

1. Klipp av säkerhetsanordningen för att kunna ta bort monteringsblocket (E) från metallstängerna (A1). Dra därefter ner monteringsblocket (E) för att ta loss blocket.
 2. Ta bort de två muttrarna (E4) och brickorna (E2) från monteringsblocket (E). Använd nyckeln (E1).
 3. Välj Kit A eller B. Fundera på om du kan använda Kit Standard (alternativ A) på din cykel eller om, i fall det är en mountainbike, det krävs ett specifikt Kit (alternativ B).
- Alternativ A: Montering med kit standard för styrstänger Ø 22-32 mm.**

Se först till att monteringsblocket (E5) pekar uppåt. Ordet TOP ska vara vänt uppåt.

Därefter ska den främre distansbrickan för Kit A (E7.1) monteras korrekt på monteringsblocket (E5), såsom på bilden. Sätt sedan blocket på styrstängan.

Sätt därefter på bakkdelen (E7.2 + E7.3) så att styrstängan omges helt av blocket. Sätt på muttrarna (E4) och brickorna (E2) på monteringsblocket (E).

Skruva slutligen åt muttrarna med hjälp av nyckeln (E1). Kontrollera att monteringsblocket (E) sitter ordentligt och inte rör sig. Det är oerhört viktigt för barnets säkerhet att blocket sitter ordentligt fast. Vi rekommenderar ett vridmoment på 6 N.m. **Detta steg är oerhört viktigt för barnets och cyklistens säkerhet.**

Alternativ B: Montering av kit för MTB-cykel 1-1/8"

Ta först bort styret, om detta är nödvändigt, för att få tillräckligt utrymme för att montera blocket. Ta bort originaldistansbrickorna från styrstängan.

Lossa därefter på muttrarna för att ta av enheten (E7.1 +E7.2 +E7.3) som sitter på blocket som standard. Muttrarna behöver inte tas av.

Innan du sätter in kitet B (E6.1 +E6.2) ska du kontrollera att de två pjäserna sitter jämnt, såsom på bilden, och att spåren på båda överensstämmer.

Placera den främre distansbrickan för Kit B (E6.1) korrekt i monteringsblocket (E5). Spåret ska vara neråt för att där infoga muttrarna.

Se till att monteringsblocket (E5) pekar uppåt. Ordet TOP ska vara vänt uppåt.

Sätt sedan på kitet på styret, som på bilden.

Placera monteringsblocket som på bilden och stoppa in bakkdelen i Kit B (E6.2). Se till att spåret på denna del också är vänt neråt så att det sitter jämnt med den mindre delen och med muttrarna som redan sitter i blocket (E5).

När blocket (E5) och respektive Kit (E6) nu är monterade ska spännas ordentligt. Placera muttrarna (E6.3) i de bakre hålen i den större delen av kitet (E6.2). Observera att dessa muttrar är självgående och de måste därför placeras korrekt. Den blå cirkeln ska vara vänd utåt.

Skruva slutligen åt muttrarna med hjälp av nyckeln (E1). Kontrollera att monteringsblocket (E) sitter ordentligt och inte rör sig. Det är oerhört viktigt för barnets säkerhet att blocket sitter ordentligt fast. Vi rekommenderar ett vridmoment på 6 N.m. **Detta steg är oerhört viktigt för barnets och cyklistens säkerhet.**

4. Efter att ha genomfört alternativ A eller alternativ B, kontrollera att monteringsblocket (E) sitter fast ordentligt och är justerat i förhållande till styret och hjulet. Monteringsblocket (E) ska sitta så lågt ner som styret tillåter.

5. För att sätta på barnsitsen, för in de två metallstängerna (A1) på sitsen i hålen (E5.1) på monteringsblocket (E5). Du kommer att höra ett litet klick när detta är gjort, och du kommer att se att ändarna på metallstängerna (A1) sticker ut under monteringsblocket (E).

6. När barnsitsen (A) är fastsatt i monteringsblocket (E) ska du avsluta monteringen genom att sätta i säkerhetsringen (E3) i det hål som finns i änden på metallstängerna (A1). Detta steg är mycket viktigt för barnets säkerhet. Kontrollera att sitsen är placerad i upprätt ställning.

7. Sätt dig sedan på cykeln och försäkra dig om att styr- och bromsförmåga inte påverkas av någon del av barnsitsen. Kontrollera också att det finns tillräckligt med utrymme för barnet mellan sadeln och styret.

Så här placerar och spänner du fast barnet i barnstolen på ett säkert sätt

1. För att placera barnet i barnstolen på ett säkert sätt måste du ställa cykeln på ett platt och hållfast underlag så att den står så stabilt som möjligt. Även om din cykel har ett robust stöd måste du alltid hålla i cykeln när du lyfter i/ur barnet. Du måste bära barnet i famnen och placera det i barnstolen på ett säkert sätt. Det är förbjudet att låta barnet klättra upp på cykeln på egen hand eller använda fotstöden för att komma upp till barnstolen. För att placera barnet i sitsen, dra först ut säkerhetsbältet (B), tryck på justeringsknappen (B2.1) för bälteshaken (B2) och dra den uppåt - det gör det lättare att sätta barnet i sitsen.

Alternativ A: Öppna säkerhetsspännet (B1) genom att trycka på knappen för säkerhetslåset. Sätt barnet på plats, placera axel- och midjebanden och stäng sedan säkerhetsspännet, justera bälteslängden med hjälp av bandjusteringarna så att ditt barn är säkert fastspänt.

Alternativ B: Öppnasäkerhetsspännet (B1) genom att trycka på knappen för säkerhetslåset. När du har lossat spännet lossar du båda sidorna genom att skjuta den ena uppåt och den andra nedåt. Sätt barnet i sätet, placera axelremmarna och anslut sedan genom att skjuta ihop de två delarna av spännet och stäng säkerhetsspännet. Innan du fäster spännet, se till att båda sidorna är ordentligt anslutna.

Innan du börjar cykla, kontrollera alltid att barnet är fastspänt och att bältet är tätt men inte så hårt att det skadar barnet. Beroende på barnets tillväxt, dess aktuella längd och vikt kan du justera höjden på säkerhetsbältet på den övre bältesjusteraren (B2) genom att dra remmarna upp eller ner tills du når önskad storlek.

2. För att ta bort remmen från fotstödet lyfter du den något uppåt så att den lossnar från fotstödet sprint (D3). För den sedan uppåt tills den lossar från toppen på sprinten på fotstödet (D). Sätt upp barnets fot. För att sätta fast remmen (D1) ska du sätta i den smalare delen av remmen (D1) i fotstödet bälteslås. Dra remmen neråt för att fästa den på sprinten för fastsättning av fotstödet rem (D3) så att den sitter säkert. När du har följt dessa steg sitter fotstödet rem (D1) säkert på sprinten (D3).

Därefter ställer du in höjden på fotstödet utifrån barnets storlek. För att göra detta trycker du på knappen (D2) och för fotstödet (D) uppåt eller neråt för att få den rätta höjden. Lossa knappen för att sätta fast fotstödet (D) i önskad position. Du kommer att höra ett litet klick när detta är gjort och knappen (D2) ska återgå till sin normala position. **Observera:** Den valda positionen ska göra att barnets knä är något mer utsträckt än böjt, för att det ska sitta bekvämt.

Hur Du Tar Bort Din Barnsits Från Cykel

1. För att ta av barnsitsen tar du bort säkerhetsringen (E3) och drar sitsen uppåt och bakåt så att den lossnar från monteringsblocket (E).



Observera

Se till att du har följt och uppfyllt alla de instruktioner som ges. I så fall är barnsitsen färdig att användas.

DET ÄR OBLIGATORISKT ATT LÄSA FÖLJANDE KAPITEL med säkerhetsföreskrifter om hur du använder din barnsits.

Särskilda Bruksanvisningar

- Ta bort de icke-säkerhetsrelaterade klistermärkena från cykelbarnstolen före användning.
- Cykelstolen måste vara minst 16 år gammal.
- Kontrollera vilka lagar och bestämmelser som gäller i ditt land för att skjutsa barn i sitsar som är monterade på cyklar.
- Använd barnsitsen endast för barn som kan sitta utan hjälp under en längre tid eller åtminstone så länge cykelturen varar.
- Kör inte ett barn som är mindre än nio månader gammalt i denna barnsits. För att vara passagerare, måste barnet kunna sitta upp rakt med huvudet upprätt, medan det bär cykelhjälm. En läkare bör tillfrågas om barnets storlek är tveksam.
- Säkerställ att barnets längd och vikt inte överskrider barnsitsens maxkapacitet, och kontrollera detta med jämna mellanrum. Innan du använder barnsitsen, kontrollera barnets vikt. Barnsitsen ska under inga omständigheter användas till att skjutsa ett barn vars vikt överskrider maxgränsen.
- Kontrollera regelbundet att barnets vikt och höjd inte överstiger maximal tillåten last för barnsitsen.
- Försäkra dig om att ingen del av barnets kropp eller kläder kan komma i kontakt med sitsens eller cykelns rörliga delar. Kom ihåg att upprepa denna kontroll medan barnet växer.
- Du måste skydda eventuella vassa föremål på cykeln som barnet skulle kunna nå (t.ex slitna kablar).
- När barnsitsen ej är i bruk, knäpp midjespännets säkerhetssele för att hindra remmarna från att dingla och komma i kontakt med någon rörlig del av cykeln, såsom hjul, bromsar m.m. eftersom detta kan utgöra en risk för cykelstolen.
- Spänn fast barnet på barnsitsen och se till att alla säkerhetsbälten och remmar är ordentligt åtdragna, men utan att det blir obekvämt för barnet.
- Kontrollera säkerhetsbältet regelbundet.
- Använd alltid alla remmar och säkerhetsbälten för att säkerställa att barnet sitter säkert i sitsen.
- Sätt på barnet kläder lämpliga för väderleken.
- Barn i sitsen måste vara varmare klädda än cykelförare och ska skyddas från regn.
- Ta av sitsen när cykeln transporteras med bil (på bilens utsida). Luftturbulensen kan skada sitsen eller lösgöra fästena till cykeln, vilket kan leda till en olycka.
- Den person som placerar barnet i sitsen på cykeln ska vara noga med att tillse tillräcklig stabilitet/balans.
- Säkerställ att barn har på sig en lämplig hjälm som uppfyller kraven i standard EN 1078:2012+A1:2012 när de åker i barnsitsen. Att inte använda hjälm ökar exponentiellt risken för dödsfall, långvarig invaliditet, huvudtrauma eller andra skador. Som tillverkare av cykelsäten bryr vi oss om passagerarnas säkerhet, så vi rekommenderar starkt att barn och alla passagerare bär korrekt monterade och fästsatta cykelhjälm.
- Sitsen och dynan kan bli heta om de lämnas länge i solen. Se till att de inte är för varma när barnet sätts i sitsen.
- Denna barnsits är inte lämplig för användning under idrottsaktiviteter, eller under extrema förhållanden enligt exempel: enduro, tuff mountainbike, stora våghål, hopp och off-road vägar.
- När du cyklar för första gången med sitsen monterad - provkör cykeln i en säker/tyst miljö innan du cyklar på vägar.
- När styrvinkeln blir begränsad till mindre än 45° på varje sida, byt ut styret mot en annan typ.



VARNINGAR

VARNING: Fäst inte något extra bagage på barnstolen. Om du har extra bagage får cykelns lastkapacitet inte överskridas och vi rekommenderar att bagaget placeras på bak av cykeln.

VARNING: Ändra inte barnsitsen.
VARNING: Cykeln kan bete sig annorlunda med ett barn i barnstolen, särskilt när det gäller balans, styrning och bromsning.



VARNINGAR

VARNING: Ställ aldrig ifrån dig cykeln med ett barn i barnsitsen.

VARNING: Använd inte cykelsitsen om någon av dess delar är trasig eller uppvisar materialförsamlingar.

VARNING: Kontrollera alltid barnstolens yttre temperatur innan användning.

VARNING: Denna barnsits är inte

lämplig för användning under sportaktiviteter.

VARNING: Se alltid till det finns stöd för barnets huvud i tillbakalutad läge.

VARNING: Styrets rörlighet kan minskas något av barnsitsen.

VARNING: Extra säkerhetsanordningar ska alltid sättas fast.



Observera

Om du inte följer denna bruksanvisning så kan det leda till allvarliga skador eller dödsfall för cykelföraren och/eller barn. Bobike kan inte hållas ansvarig för personskadorna eller skador på produkten som uppstått på grund av felaktig installation, förvaring eller montering (bristande efterlevnad av monteringsinstruktionerna), felaktigt underhåll, felanvändning eller användning som ej följer de

tekniska och användarmässiga specifikationerna (bristande respekt av underhålls- och skötselråd), eller som uppstått på grund av förändringar eller reparationer som utförts av dig eller tredje part. Kontakta oss eller din lokala butik om du har frågor så att vi kan hjälpa dig för att garantera din och ditt barns säkerhet när du cyklar med barnsitsen.

Underhåll

För att barnsitsen ska fungera bra och för att förhindra olyckor bör följande uppmärksammas:

- Kontrollera regelbundet barnsitsens fästning på cykeln, så att allt är i perfekt skick.
- Kontrollera också att alla delar fungerar korrekt. Använd inte barnsitsen om någon del är trasig. Skadade delar ska bytas ut. Om du behöver ersätta några komponenter ska du besöka en cykelbutik som

är auktoriserad återförsäljare för **Bobike** och införskaffa rätt komponenter för ersättning. Du finner butikerna på webbplatsen: www.bobike.com

- Om du har råkat ut för en olycka med cykeln rekommenderar vi att du byter ut barnsitsen mot en ny, även om den inte har några synliga skador.
- Rengör barnsitsen med tvål och vatten (använd inga slipmedel och inga frätande eller giftiga produkter).

Garanti

3 ÅRS GARANTI: Gäller alla mekaniska komponenter endast vid fabriktionsfel. Registrera din produkt på www.bobike.com.

+ 1 EXTRA GARANTIÅR: Registrera din barnsits på www.bobike.com och få ett extra garantiår.

Viktigt: Du behöver registrera sitsen inom 2 månader efter inköpsdatum för att få Bobike Extra Year-garanti.

GARANTIANSPRÅK

För att få garantiservice måste du visa upp det ursprungliga inköpskvittot. För objekt som returneras utan kvitto antas garantin ha börjat på tillverkningsdatumet. Alla garantier är ogiltiga om produkten är skadad på grund av användarens krock,

felaktiga användning eller systemförändringar, eller om den har använts på annat felaktigt sätt, i strid med denna bruksanvisning.

För att vara säker på att ha all enkel information för att göra ett eventuellt anspråk på garantin, måste du behålla information från etiketten med spårbarhetsinformation (F). Du kan också skriva upp informationen här.

O.F. _____.

Datum _____.

* Specifikationer och utformning kan ändras utan föregående meddelande. Kontakta Bobike för eventuella frågor.

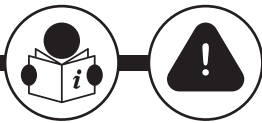

Go[®] mini & One[®] mini

TH.

รายละเอียดของผลิตภัณฑ์

- | | |
|--|---|
| <p>A. เบาะนั่งหลัก
A1. เหล็กยึดปลาย
B. สายรัดนิรภัยระบบยึดหน้า
B1. หัวเข็มขัดนิรภัย
B2. ที่ปรับระดับเข็มขัดนิรภัย
B2.1. ปุ่มปรับ
C. ที่รองเบาะนั่ง
D. ที่พนักเก้าอี้
D1. สายรัดที่พนักเก้าอี้
D2. ปุ่มปรับที่วางเท้า
D3. ปุ่มสายรัดที่พนักเก้าอี้
E. ชุดติดตั้ง
E1. ประแจ
E2. แหวนรอง 2 ชั้น</p> | <p>E3. น็อต
E4. สกรูเกลียว M6 2 ชั้น
E5. ปลีล็อกยึด
E5.1 รุสำหรับใส่เหล็ก
E6. ชุด B สำหรับจักรยาน MTB - 1-1 / 8 "
E6.1 ที่รองदानหน้าของชุด B
E6.2 ส่วน ยึดदानหลังของชุด B
E6.3 น็อต 2ตัว สำหรับชุด B
E7. ชุดA อุปกรณ์ติดตั้งสำหรับช่างใช้ชานดานมาตรฐาน Ø 22-32 มม
E7.1 ที่รองदानหน้าของชุด A
E7.2 ส่วน ยึดदानหลังของชุด A
E7.3 แผ่นเหล็กยึดสำหรับชุด A
F. ขอมูลสปีดคอนยอนกลับ</p> |
|--|---|

ความสนใจ

ผลิตภัณฑ์นี้มีส่วนขนาดเล็ก เช่น สลักเกลียว ฤงพลาสติก และที่แขวนบรรจุภัณฑ์ขนาดเล็ก เก็บให้พ้นมือเด็กเพื่อหลีกเลี่ยงอันตรายจากการหายใจไม่ออก

ข้อกำหนดในการประกอบเบาะนั่งของคุณ

- ห้ามติดตั้งเบาะนั่งสำหรับเด็กบนจักรยานลงบนจักรยานแบบพับโดยเด็ดขาด
- ห้ามใช้เบาะนั่งจักรยานสำหรับเด็กนี้กับ EPAC /Pedelecs สูงกว่า 25 กม./ชม. (15.5 ไมล์ต่อชั่วโมง)
- ห้ามติดตั้งเบาะนั่งสำหรับเด็กบนจักรยานเข้ากับโซ่दानหลังโดยเด็ดขาด
- ห้ามติดตั้งเบาะนั่งสำหรับเด็กบนจักรยานเข้ากับรถที่มีมอเตอร์ เช่น รถจักรยานยนต์โมเพดและสกูตเตอร์
- ที่นั่งเด็กสำหรับจักรยานนี้ ไม่สามารถติดตั้งกับจักรยานที่โครงจักรยานเป็นทรงสามเหลี่ยมสี่เหลี่ยมหรือเฟรมคาร์บอน
- เบาะนั่งสำหรับเด็กบนจักรยานนี้เหมาะสำหรับรองรับเด็กที่มีน้ำหนักสูงสุด 15 กก. (และแนะนำสำหรับเด็กที่มีอายุตั้งแต่ 9 เดือนถึง 3 ปี ซึ่งมีน้ำหนักแตกต่างกันไป)
- ต้องประกอบเบาะนั่งสำหรับเด็กบนรถจักรยานนี้บน โครม ทรง กลม หรือ ทรง รี ที่มีเส้นผ่านศูนย์กลางตั้งแต่ Ø22 ถึง Ø32 มม.
- ควรติดตั้งเบาะนั่งสำหรับเด็กบนจักรยานนี้เข้ากับรถจักรยานที่มีเส้นผ่านศูนย์กลางของล้อขนาด 26" 27.5" 28" ถึง 29"
- น้ำหนักรวมของผู้ใช้จักรยานและเด็กที่นั่งมาด้วยต้องไม่เกินน้ำหนักสูงสุดตามที่รถจักรยานรองรับได้ ดูขอมูลน้ำหนักสูงสุดที่รองรับได้ในคู่มือการใช้งานรถจักรยาน คุณยังติดต่อผู้ผลิตได้หากมีข้อสงสัย
- สามารถติดตั้งเบาะนั่งกับรถจักรยานที่เหมาะสมสำหรับการรองรับน้ำหนักที่เพิ่มขึ้นมา โปรดศึกษาคู่มือแนะนำการใช้งาน
- ต้องปรับเปลี่ยนตำแหน่งของเบาะนั่งสำหรับเด็กเพื่อให้อุบัติการณ์ของจักรยานไม่สัมผัสผู้ถูกเบาะนั่งของเด็กในขณะที่กำลังปั่นจักรยาน
- ต้องปรับเบาะนั่งและส่วนประกอบต่างๆ ให้ถูกต้องเพื่อให้เกิดความสบายและความปลอดภัยสูงสุดสำหรับเด็ก และต้องติดตั้งไม่ให้เบาะนั่งลาดลงไปข้างหน้า เพื่อให้เด็กไม่ไถลออกจากที่นั่ง รวมทั้งต้องปรับให้ที่พนักหลังเอนไปทางด้านหลังเล็กน้อย
- ตรวจสอบชิ้นส่วนทั้งหมดของจักรยานว่าทำงานสอดคล้องกับเบาะนั่งสำหรับเด็กบนจักรยานที่ติดตั้งอยู่
- ตรวจสอบคำแนะนำของรถจักรยาน และหากมีข้อสงสัยเกี่ยวกับการติดตั้งเบาะนั่งสำหรับเด็กบนจักรยาน โปรดติดต่อผู้จำหน่ายรถจักรยานเพื่อขอขอมูลเพิ่มเติม

คำแนะนำเฉพาะสำหรับการติดตั้งเบาะนั่งบนจักรยาน

1. ดัดอุปกรณ์ความปลอดภัยเพื่อถอดบล็อกติดตั้ง (E) ออกจากทอเหล็ก (A1) หลังจากนั้น ให้ดึงบล็อกติดตั้ง (E) ลงมาเพื่อเปิด
2. ถอดสกรูE4) และแหวนรอง (E2) ออกจากชุดติดตั้ง (E) โดยใช้ประแจ (E1)
3. เลือกชุดติดตั้ง A หรือ B โดยพิจารณาจากประเภทจักรยานว่าสามารถติดตั้งได้ด้วยชุดติดตั้ง A หรือไม่ ในกรณีที่ปั่นจักรยาน MTB จะใช้ชุดติดตั้ง B

วิธีถอดเบาะนั่งออกจากจักรยาน

1. ในการถอดที่นั่งเด็กออก ให้ถอดวงแหวนแยก (E3) แล้วดึงที่นั่งเด็กขึ้นแล้วดึงไปทางด้านหลังเพื่อปลดออกจากบล็อกล็อคติดตั้ง (E)



โปรดระวัง

ตรวจสอบว่าคุณปฏิบัติตามคำแนะนำที่ให้ไว้เมื่อทำเสร็จ เบาะนั่งสำหรับเด็กบนจักรยานก็พร้อมใช้งาน จำเป็นต้องอ่านบทต่อไปเกี่ยวกับ

กับคำแนะนำด้านความปลอดภัยในการใช้เบาะนั่งสำหรับเด็กบนจักรยาน

คำแนะนำเฉพาะสำหรับการใช้งาน

- ลอกสติ๊กเกอร์ที่ไม่เกี่ยวกับความปลอดภัยออกจากที่นั่งเด็กจักรยานก่อนใช้งาน
- ผู้ขี่จักรยานจะต้องมีอายุอย่างน้อย 16 ปี
- ตรวจสอบกฎหมายและระเบียบต่างๆ ที่อาจมีผลบังคับใช้ในประเทศของคุณ เกี่ยวกับการบรรทุกเด็กในเบาะนั่งที่ติดตั้งไว้บนจักรยาน
- บรรทุกเด็กที่สามารถนั่งได้เองโดยไม่ต้องช่วยเหลือตลอดเวลาขณะเดินทางเท่านั้น
- อย่านำเด็กที่อายุน้อยกว่า 9 เดือนนั่งในเบาะนั่งสำหรับเด็กบนจักรยานนี้ เมื่อโดยสาร เด็กจะต้องสามารถนั่งตัวตรงโดยตั้งศีรษะขึ้นตรงในขณะสวมหมวกกันน็อค ควรปรึกษาแพทย์ หากมีข้อสงสัยเกี่ยวกับการเติบโตของเด็ก
- ตรวจสอบให้แน่ใจว่าน้ำหนักและส่วนสูงของเด็กไม่เกินอัตรากรับน้ำหนักสูงสุดที่กำหนดไว้สำหรับเบาะนั่ง และตรวจสอบอย่างสม่ำเสมอว่าน้ำหนักของเด็กก่อนใช้เบาะนั่งสำหรับเด็ก ไม้ว่าในกรณีใดๆ ก็ตาม ต้องไม่ใช่เบาะนั่งสำหรับเด็กบนจักรยานเพื่อบรรทุกเด็กที่มีน้ำหนักเกินกว่าที่กำหนดไว้
- อยาลืมตรวจสอบเป็นครั้งคราวว่าน้ำหนักและส่วนสูงของเด็กไม่เกินขีดจำกัดสูงสุดที่เบาะนั่งอนุญาต
- ตรวจสอบให้แน่ใจว่าส่วนใดส่วนหนึ่งของร่างกายหรือเสื้อผ้าของเด็กจะไม่มีโอกาสเข้าไปสัมผัสกับส่วนที่เคลื่อนไหวของเบาะนั่งหรือจักรยาน และตรวจสอบประเด็นนี้ด้วยเมื่อเด็กโตขึ้น
- คุณต้องคลุมส่วนที่แหลมคมของจักรยาน (เช่น สายเคเบิลหลุดลุ่ย) ซึ่งเด็กอาจเอื้อมถึงได้ในทุกสถานการณ์
- เมื่อไม่ได้ใช้งานเบาะนั่งสำหรับเด็กบนจักรยานให้รัดหัวเข็มขัดรัดเอวของสายรัดนิรภัยให้แน่นเพื่อป้องกันไม่ให้สายรัดห้อยลงมาและเข้าไปพันกับส่วนที่หมุนไถของจักรยาน เช่น ล้อ เบรก ฯลฯ ซึ่งอาจทำให้เป็นอันตรายกับผู้ขี่จักรยานได้
- ให้เด็กนั่งอย่างมั่นคงในเบาะนั่งสำหรับเด็กบนจักรยาน โดยตรวจสอบให้แน่ใจว่าเข็มขัดนิรภัยและสายรัดทั้งหมดรัดอย่างแน่นหนาแล้ว แต่ไม่แน่นจนเกินไปซึ่งทำให้เด็กรู้สึกอึดอัด

- โปรดตรวจสอบความปลอดภัยของตัวยึดบ่อๆ
- ใช้ระบบรู้งกลับและสายรัดนิรภัยทั้งหมดเสมอเพื่อให้แน่ใจว่ามีการยึดจับเด็กไว้กับเบาะอย่างแน่นหนา
- แต่งตัวให้เด็กด้วยชุดที่เหมาะสมกับสภาพอากาศ
- ต้องแต่งตัวให้เด็กที่นั่งอยู่เบาะหลังด้วยเสื้อผ้าที่อบอุ่นกว่าผู้ขี่จักรยานและควรมีชุดป้องกันฝน
- ถอดเบาะนั่งออกเมื่อต้องใช้รถยนต์บรรทุกจักรยาน (दानนอกรถยนต์) แรงปะทะของอากาศอาจทำให้เบาะนั่งเสียหาย หรือทำให้ตัวยึดที่รัดไว้หรือส่วนประกอบที่แขวนอยู่หลวม ซึ่งอาจทำให้เกิดอุบัติเหตุได้
- ผู้ปกครองควรพิจารณาถึงความมันคง/ความสมดุลของรถรอบคอบเมื่อให้เด็กนั่งบนเบาะนั่งบนจักรยาน
- ตรวจสอบให้แน่ใจว่าเด็กสวมหมวกนิรภัยที่เหมาะสม ซึ่งจะไปตามมาตรฐาน EN 1078:2012+A1:2012 ขณะนั่งอยู่บนเบาะนั่ง การสวมหมวกกันน็อคจะเพิ่มความเสี่ยงต่อการเสียชีวิต ความทุพพลภาพในระยะยาว การบาดเจ็บที่ศีรษะ หรือการบาดเจ็บอื่นๆ ได้อย่างทวีคูณ ในฐานะผู้ผลิตเบาะจักรยาน เราใส่ใจในความปลอดภัยของผู้โดยสารที่นั่ง ดังนั้นเราขอแนะนำอย่างยิ่งให้เด็กและผู้โดยสารทุกคนสวมหมวกกันน็อคจักรยานที่พอดีและยึดอย่างเหมาะสม
- ที่นั่งและเบาะรองนั่งอาจร้อนได้ หากปล่อยให้ตากแดดเป็นเวลานาน ตรวจสอบให้แน่ใจว่าที่นั่งและเบาะรองนั่งไม่ร้อนจนเกินไปก่อนจะให้เด็กนั่ง
- เบาะนั่งสำหรับเด็กนี้ไม่เหมาะสำหรับใช้ขณะทำกิจกรรมกีฬาหรือในสภาพแวดล้อมที่ผาดโผน เช่น ปั่นจักรยานทางไกล ปั่นจักรยานขึ้นเขาถนนที่มีรูขนาดใหญ่ เส้นทางที่มีการกระโดดและทางวิบาก
- เมื่อใช้เป็นครั้งแรกหลังจากติดตั้งเบาะนั่ง ให้ทดสอบการปั่นจักรยานในสภาพแวดล้อมที่ปลอดภัย/เงียบสงบก่อนขึ้นทางหลวง
- หากการเสียวโคนน้อยกว่า 45 องศา แนะนำให้เปลี่ยนชนิดของเสนได้



คำเตือน

คำเตือน: อย่านับรทุกกระเป๋าสัมภาระเพิ่มเติมเข้ากับเบาะนั่งสำหรับเด็ก หากคุณบรรทุกกระเป๋าสัมภาระเพิ่มเติม น้ำหนัก

ต้องไม่เกินกว่าอัตราที่จักรยานสามารถรองรับได้ และเราแนะนำให้วางไว้ที่ด้านหลังหน้าของจักรยาน
คำเตือน: ห้ามดัดแปลงเบาะนั่ง



คำเตือน

คำเตือน: จักรยานอาจมีลักษณะการทำงานแตกต่างไปเมื่อมีเด็กนั่งอยู่บนเบาะนั่ง โดยเฉพาะอย่างยิ่งเกี่ยวกับการทรงตัว การบังคับเลี้ยว และการเบรก

คำเตือน: อย่าจอดรถจักรยานทิ้งไว้ขณะมีเด็กนั่งอยู่บนเบาะนั่งโดยไม่มีผู้ดูแล

คำเตือน: หากมีรอยร้าวไม่ว่าจะในรูปแบบใด หรือหากพื้นผิวเริ่มแตกออก แสดงว่าที่นั่งนั้นหมดอายุการใช้งานแล้ว และควรเปลี่ยนใหม่ หากมีข้อสงสัย จะต้องติดต่อมีออาซิฟ

คำเตือน: ตรวจสอบอุณหภูมิพื้นผิวของเบาะนั่งก่อนใช้งานทุกครั้ง

คำเตือน: เบาะนั่งสำหรับเด็กนี้ไม่เหมาะสำหรับการใช้งานในระหว่างกิจกรรมกีฬา

คำเตือน: ตรวจสอบให้แน่ใจเสมอว่ามีอะไรหนุนรองศีรษะของเด็กเมื่ออยู่ในตำแหน่งที่ปรับเอน

คำเตือน: ที่นั่งด้านหน้าจะทำให้รถจักรยานขับเคลื่อนโดยวกขึ้น

คำเตือน: ควรยึดอุปกรณ์นิรภัยเพิ่มเติมให้แน่นหนาเสมอ



โปรดระวัง

หากผู้ใช้งานสินค้าไม่ปฏิบัติตามคำแนะนำการใช้งาน อาจนำไปซึ่งการบาดเจ็บร้ายแรงหรือเสียชีวิตของผู้ขับขี่จักรยานหรือเด็กที่นั่งซ้อน Bobike จะไม่มีส่วนรับผิดชอบต่อความ

เสียหายใดๆ ของตัวสินค้าหรือตัวบุคคล ที่เกิดจากการติดตั้งหรือใช้งานสินค้าที่ไม่ถูกต้องตามคำแนะนำ การใช้งานผิดประเภท การไม่ดูแลรักษาสินค้า การดัดแปลงสินค้าจากบุคคลที่สาม

การบำรุงรักษา

เพื่อให้เบาะนั่งสำหรับเด็กบนจักรยานอยู่ในสภาพดีและเพื่อป้องกันอุบัติเหตุ เราขอแนะนำให้ดำเนินการต่อไปนี้:

- ตรวจสอบระบบการติดตั้งของเบาะนั่งกับจักรยานอย่างสม่ำเสมอ เพื่อให้อุ่นใจว่าการติดตั้งอยู่ในสภาพสมบูรณ์
- ตรวจสอบส่วนประกอบทั้งหมด เพื่อดูว่าส่วนประกอบเหล่านั้นปกติหรือไม่ ห้ามใช้เบาะนั่งหากมีส่วนประกอบใดชำรุดเสียหาย ต้องเปลี่ยนส่วนประกอบที่ชำรุดเสียหาย หากต้องการเปลี่ยนส่วนประกอบดังกล่าว คุณต้องไปที่ร้านตัวแทน

จำหน่าย **BOBIKE** ที่ได้รับอนุญาตในพื้นที่ เพื่อรับอะไหล่ที่ถูกตองมาเปลี่ยนใหม่ ซึ่งสามารถดูได้จากเว็บไซต์: www.bobike.com

- หากประสบอุบัติเหตุกับรถจักรยานและเบาะนั่งนิรภัย เราขอแนะนำให้คุณเปลี่ยนเบาะนั่งใหม่
- แมวอาเบาะนั่งจะไม่มี ความเสียหายที่มองเห็นได้ก็ตาม
- ทำความสะอาดเบาะนั่งด้วยสบู่และน้ำ (อย่าใช้สารขัดที่มีฤทธิ์กัดกร่อนหรือเป็นพิษ) ปล่อยให้แห้งที่อุณหภูมิห้อง

การรับประกัน

รับประกัน 3 ปี สำหรับส่วนประกอบทางกลไกทั้งหมดที่มีความบกพร่องจากผู้ผลิตเท่านั้น ลงทะเบียนเบาะนั่งของคุณได้ที่ www.bobike.com

+ การรับประกันเพิ่ม 1 ปี ลงทะเบียนเบาะนั่งของคุณได้ที่ www.bobike.com และรับการรับประกันเพิ่มขึ้นอีก 1 ปี

ข้อสำคัญ: คุณต้องลงทะเบียนภายใน **2 เดือน** นับจากวันที่สั่งซื้อ เพื่อรับการรับประกันของ Bobike เพิ่มเติมอีก 1 ปี

การเรียกร้องการรับประกัน

คุณต้องมีใบเสร็จรับเงินต้นฉบับเพื่อรับบริการด้านการรับประกัน รายการที่ส่งคืนโดยไม่มีใบเสร็จรับเงินจะถือว่ากรับประกันเริ่มต้นขึ้นในวันที่ผลิต การ

รับประกันทั้งหมดจะเป็นโมฆะ หากผลิตภัณฑ์ชำรุดเสียหายเนื่องจากผู้ใช้กระแทก ใช้งานในทางที่ผิด ดัดแปลงระบบ หรือใช้ในรูปแบบที่ไม่ได้ระบุไว้ในคู่มือการใช้งานนี้ เพื่อให้อุ่นใจว่าคุณมีข้อมูลที่จำเป็นทั้งหมดสำหรับการรับประกัน คุณจะต้องเก็บรักษาข้อมูลที่อยู่ในป้ายกำกับข้อมูลการตรวจสอบย้อนกลับ (F) และคุณยังสามารถบันทึกข้อมูลไว้ที่นี่

ของ _____

วันที่ _____

* อาจมีการเปลี่ยนแปลงข้อมูลจำเพาะและการออกแบบได้โดยไม่ต้องแจ้งให้ทราบล่วงหน้า โปรดติดต่อ Bobike หากมีข้อสงสัย

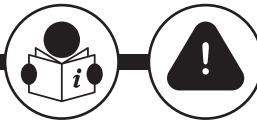

Go® mini & One® mini

TR.

Ürün Dizini

- | | |
|--|--|
| A. Ana koltuk | E3. Yarık halka |
| A1. Çelik bağlantı çubuğu uçları | E4. 2 x M6 civata |
| B. Tutucu sistem teçhizatı | E5. Montaj bloğu gövdesi |
| B1. Emniyet tokası | E5.1 A1 çubuklarının gireceği delikler |
| B2. Yükseklik kayış ayarlayıcılar | E6. Dağ Bisikleti için KİT B - 1-1/8" |
| B2.1. Ayar düğmesi | E6.1 KİT B ön aralayıcı |
| C. Koltuk yastığı | E6.2 KİT B arka bağlantı parçası |
| D. Ayak dayama yeri | E6.3 KİT B için 2 x somun |
| D1. Ayak dayama yeri kayışı | E7. KİT A - Ø 22-32 mm gidonlar için standart |
| D2. Ayak dayama yeri ayar düğmesi | E7.1 KİT A ön aralayıcı |
| D3. Ayak dayama yeri kayışı düğmesi | E7.2 KİT A arka bağlantı parçası |
| E. Montaj bloğu | E7.3 KİT A çelik bağlantı plakası |
| E1. Anahtar | F. İzlenebilirlik bilgileri |
| E2. 2 x pul | |

DİKKAT

Bu ürün civata, plastik torba ve küçük ambalaj askıları gibi küçük parçalar içerir. Boğulma tehlikesinden kaçınmak için bunları çocukların ulaşamayacağı bir yere koyun.

Kurulum Giçin Özel Talimatlar

- Bu çocuk bisiklet koltuğu katlanır bisikletlere kurulmamalıdır.
- Bu çocuk koltuğu, saatte 25 km'den daha yüksek hızla hareket eden EPAC/Pedelecs bisikletlerde kullanılamaz.
- Bisiklet için çocuk koltuğu arka amortisöre sahip bisikletlere monte edilmemelidir.
- Bu bisiklet çocuk koltuğu moped ve skuter gibi motorlu araçlara kurulmamalıdır.
- Bisiklet için çocuk koltuğu üçgen, kare yapılı veya karbon fiber gövdeli bisikletlere monte edilmemelidir.
- Bu çocuk bisiklet koltuğu yalnızca maksimum 15 Kg ağırlık ve maksimum 93 cm boyundaki çocukları (ve kesin bir değişken olarak ağırlık ve boy tarafından belirleyici olarak tavsiye edilen 9 ila 3 yaş aralığındaki çocukları) taşımak için uygundur.
- Bisiklet için çocuk koltuğu dairesel veya oval yapılı 22-32 mm çaplı gövdeye sahip bisikletlere monte edilmelidir.
- Bisiklet için çocuk koltuğu tekerlek çapları 26", 27,5", 28" ve 29" olan bisikletlere monte edilebilir.
- Bisiklet sürücüsünün ve taşınan çocuğun toplam ağırlığı, bisiklet için izin verilen maksimum yükü

aşmamalıdır. Maksimum yük hakkındaki bilgiler bisikletin kullanım kılavuzunda bulunabilir. Bu konuda ayrıca üreticilerle iletişim kurabilirsiniz.

- Koltuk sadece bu tür ek yüklerin takılmasına uygun bir bisiklete monte edilebilir. Lütfen bisiklet talimatları kitapçığına bakın.
- Bebek koltuğunun pozisyonu, bisiklet sürücüsü hareket halindeyken ayakları bebek koltuğuna temas etmeyecek şekilde ayarlanmalıdır.
- Çocuğun optimum konforu ve emniyeti için koltuğun ve bileşen parçalarının doğru bir şekilde ayarlanması çok önemlidir. Koltuğun ileriye doğru eğimli olmaması da önemlidir böylece çocuk koltuğun dışına doğru kayma eğiliminde olmaz. Sırtlığın hafif bir şekilde arkaya doğru eğimli olması da mühimdir.
- Bebek koltuğu takılı haldeyken bisikletin tüm parçalarının doğru çalıştığını kontrol edin.
- Bisikletin talimatlarını kontrol ettikten sonra çocuk bisiklet koltuğunun bisikletinize takılması konusunda herhangi bir şüpheniz olursa lütfen daha detaylı bilgi edinmek için bisiklet satıcınızla iletişim kurun.

Koltuğu bisiklete takmak için yapılması gerekenler

1. Montaj bloğunu (E), çelik çubuktan (A1) çıkarmak için emniyet kelepçesini kesin. Ardından montaj bloğunu (E) aşağı doğru çekerek bloğu (E) bulunduğu yerden çıkarın.

2. Montaj bloğu (E) üzerindeki 2 civatayı (E4) ve pulu (E2) sökün. Bunun için anahtarını (E1) kullanın

3. A ya da B kitini seçin. Bisikletinizin Standart Kit (Seçenek A) takılmasına uygun olup olmadığını, şayet

dağ bisikleti ise Özel Kit (Seçenek B) takılmasının gerekli olup olmadığını dikkate alın.

Seçenek A: Ø22-32 mm gidon borusu için standart kit ile montaj.

İlk önce blok gövdesinin (E5) doğru konumda olduğundan emin olun - "TOP" sözcüğü yukarıda olmalıdır. Ardından KİT A ön aralayıcının (E7.1) resimde gösterildiği gibi Montaj Bloğu gövdesine doğru şekilde uygulandıktan sonra emin olun. Sonra parçayı gidon borusu üzerinde, yerinde deneyin.

Ardından arka parçayı (E7.2 + E7.3) yerinde deneyerek bloğun gidon borusunu tamamen çevrelediğini kontrol edin. Sonra da 2 civatayı (E4) ve pulu (E2) montaj bloğundaki (E) deliklere sokun.

Ve son olarak anahtar (E1) kullanarak civataları sıkın. Montaj bloğunun (E) sıkıca takıldığından ve hareket etmediğinden emin olun - çocuğun emniyeti için sıkılaştırmanın doğru şekilde yapılması son derece önemlidir. 6 N.m.'lık bir tork öneririz. **Bu adım çocukların ve bisiklet sürücüsünün güvenliği için çok ama çok önemlidir.**

Seçenek B: Dağ bisikleti gidon borusuna 1-1/8" kit montajı.

İlk olarak, eğer gerekliyse gidonu çıkararak bloğu takmak için gereken yeri kazanın - gidon borusunda bulunan orijinal aralayıcıları çıkarın.

Ardından bloğu (E7.1 + E7.2 + E7.3) sökmek için metal bloğa fabrikada takılmış olan civataları gevşetin. Civataların çıkarılması gerekli değildir.

KİT B (E6.1 + E6.2) takıldandan önce iki parçanın resimde gösterildiği gibi hizalanmış olduğundan ve olukların birbirine denk geldiğinden emin olun.

KİT B ön aralayıcı (E6.1) blok gövdesine (E5) doğru şekilde yerleştirin. Civataların takılabilmesi için olukların alt tarafta olması gerekmektedir.

Montaj bloğu gövdesinin (E5) doğru konumda olduğundan emin olun - "TOP" sözcüğü yukarıda olmalıdır. Ardından resimde gösterildiği gibi kiti gidon borusuna yerleştirin.

Montaj bloğunu (E5) gösterildiği gibi konumlandırın

ve KİT B arka parçayı (E6.2) oluklara geçirin. Bu parçanın oluklarının alt tarafta olduğundan, küçük parçayla ve bloğa (E5) sokulmuş olan civatalarla hizalanmış olduğundan emin olun.

Blok (E5) ve Kit (E6) konumlandırıldıktan sonra sıkıştırma işlemi yapılmalıdır. Bunu yapmak için somunları (E6.3), Kitin büyük parçasının (E6.2) arka deliklerine yerleştirin. Bu somunlar kendinden dışlıdır o nedenle doğru takılmaları gerekir - mavi halka dışarıya bakmalıdır.

Ve son olarak anahtar (E1) kullanarak civataları sıkın. Montaj bloğunun (E) sıkıca takıldığından ve hareket etmediğinden emin olun - çocuğun emniyeti için sıkılaştırmanın doğru şekilde yapılması son derece önemlidir. 6 N.m.'lık bir tork öneririz. **Bu adım çocukların ve bisiklet sürücüsünün güvenliği için çok ama çok önemlidir.**

4. Seçenek A ya da seçenek B'nin takılma işlemi tamamlandıktan sonra montaj bloğunun (E) sağlam olduğundan, gidon ve tekerlekle doğru şekilde hizalandığından emin olun. Montaj bloğu (E), gidon borusunun izin verdiği ölçüde aşağıya takılmalıdır.

5. Çocuk koltuğunu yerine takmak için koltuğun iki çelik çubuğunun (A1) uçlarını montaj bloğunun (E5) uygun deliklerine sokun. İşlem tamamlandığında belli belirsiz bir klik sesi duyacak ve çelik çubukların (A1) uçlarının montaj bloğunun (E) altından çıktığını göreceksiniz.

6. Çocuk koltuğunu (A) montaj bloğuna (E) takma işleminden sonra çelik çubukların (A1) ucundaki deliklere yarık halkaları (E3) takarak bu aşamayı tamamlayın. Çocuğun emniyeti için bu adım son derece önemlidir. Çocuk koltuğunun dik olmasına dikkat edin.

7. Ardından bisiklete binerek, takılmış olan çocuk koltuğunun gidonu çevirmeye ve fren yapmaya hiçbir şekilde etkilemediğinden emin olun. Ayrıca, koltuk ile gidon arasında çocuk için yeterli boşluk olduğuna da kontrol edin.

Çocuk koltuğa nasıl güvenli bir şekilde yerleştirir ve emniyete alınır

1. Çocuğu koltuğa güvenli bir şekilde oturtmak için bisikleti düz ve sağlam bir zemine yerleştirerek maksimum bisiklet dengesini sağlamanız gerekir. Bisikletiniz sağlam hızlı standart sunsa bile, çocuğu yerleştirirken / çıkarırken bisikleti her zaman tutmanız gerekir. Çocuğunuzu kucağınızda taşımaya ve güvenli bir şekilde koltuğa oturtmalısınız. Çocuğun tek başına bisiklete binmesi veya koltuğa ulaşmak için ayak dayama yerlerini kullanması yasaktır. Çocuğu koltuğa yerleştirmek için önce tüm kayış ayarlayıcılarını (B) tamamen uzatın; bunun için kemer klavuzunun (B2) ayarlama düğmesini (B2.1) basarak çekin ve sonra yukarı doğru çekin - bu çocuğun koltuğa oturmasını kolaylaştıracaktır.

Seçenek A: Emniyet kemeri düğmesine basarak, emniyet kemerini (B1) açın. Çocuğu oturtun, omuz ve bel kemerlerini yerleştirin ve sonra emniyet kemerini kapatın. Kemer ayarlayıcılarını kullanarak kemer uzunluğunu ayarlayın, böylece çocuğunuz güvenle kontrol edilmiş olacaktır.

Seçenek B: Emniyet kemeri düğmesine basarak, emniyet kemerini (B1) açın. Tokayı açtıktan sonra, birini yukarı kaydırarak diğerini aşağı kaydırarak her iki tarafı da ayırın. Çocuğu oturtun, omuz askılarını yerleştirin ve ardından iki parçayı kaydırarak birleştirin ve güvenlik tokasını kapatın. Tokayı bağlamadan önce, her iki tarafın da güvenli bir şekilde bağlı olduğundan emin olun. Emniyet tokasını kapatın. Kemer ayarlayıcılarını kullanarak kemer uzunluğunu ayarlayın, böylece çocuğunuz güvenle kontrol edilmiş olacaktır.

Seyahate başlamadan önce, her zaman çocuğun güvenceye alındığını ve kemerin tam oturmuş ama çocuğu incitecek kadar da sıkı olmadığını kontrol edin. Çocuğun büyüklüğüne, mevcut boyuna ve kilosuna göre, kayışları istenen yüksekliğe ulaşana kadar yukarı veya aşağı çekerek üst kayış ayarlayıcılarındaki (B2) Tutucu Sistem Teçhizatının (B) yüksekliğini istenilen seviyeye ulaşana dek ayarlayabilirsiniz.

2. Ayak dayama yeri kayışını çıkarmak bunu hafifçe kaldırarak ayak dayama yeri piminden (D3) kurtarın ve yukarı doğru kaydırarak ayak dayama yeri yuvasından (D) ayırın. Çocuğun ayaklarını yerleştirin. Kayış (D1) takmak için, dar yerini ayak dayama yeri yuvasına yerleştirin. Ardından kayış aşağı doğru çekerek uygun deliği ayak dayama yeri pimine (D3) takın. Bu işlemler tamamlandığında ayak dayama yeri kayış (D1) emniyetli şekilde pime (D3) takılmış olacaktır.

Ardından, ayak dayama yerinin yüksekliğini çocuğun ölçülerine göre ayarlayın. Bunu yapmak için ayak dayama yeri ayar düğmesine (D2) basın ve ayak dayama yerini (D) uygun olan yönde, yukarı ya da aşağı doğru kaydırın. Ayak dayama yerini (D) istenen konumda sabitlemek için düğmeyi serbest bırakın. İşlem tamamlandığında belli belirsiz bir klik sesi duyacaksınız ve düğme (D2) normal konumuna geri gelecektir. **Not:** Seçilen konum çocuğun dizlerinin bükülmesine yol açmamalı, bilakis dizlerini hafifçe düzleştirerek daha rahat bir oturma pozisyonu sağlamalıdır.

Çocuk Koltuğunuz Bisikleten Nasıl Çıkarılır

1. Çocuk koltuğunu çıkarmak istediğinizde yarık halkayı (E3) çıkarın ve montaj bloğundan (E) ayırmak için koltuğu yukarı ve arkaya doğru çekin.



Dikkat

Verilen tüm talimatlara uyduğunuzdan ve bu talimatları yerine getirdiğinizden emin olun. Öyleyse, bebek koltuğu kullanıma hazırdır.

Bir sonraki bölümde bulunan, bebek koltuğunuzun kullanımıyla ilgili emniyet talimatlarını OKUMANIZ ZORUNLUDUR.

Kullanım İçin Özel Talimatlar

- Kullanmadan önce güvenlikle ilgili olmayan etiketleri çocuk bisikleti koltuğundan çıkarın.
- Bisiklet sürücüsü en az 16 yaşında olmalıdır.
- Ülkenizde, çocukların bisikletlere takılı koltuklarda taşınması ile ilgili yürürlükte olan kanun ve diğer mevzuatı kontrol edin.
- Uzun bir süre boyunca veya en azından istenilen bisiklet yolculuğu süresi boyunca, yalnızca yardımcı bir şekilde oturabilecek çocukları taşıyın.
- Bu bebek koltuğunda 9 aydan daha küçük bir çocuğu taşımayın. Çocuğun koltukta taşınabilmesi için bir bisiklet kaskı takarken başı dik olarak oturabilmesi gerekmektedir. Çocuğun büyümesi ile ilgili sorular olması halinde bir doktora danışılmalıdır.
- Çocuğun boyunun ve kilosunun koltuğun maksimum kapasitesini aşmadığından emin olun ve bu durumu düzenli olarak kontrol edin. Çocuk koltuğunu kullanmadan önce çocuğun ağırlığını kontrol edin. Çocuk bisiklet koltuğu hiçbir durumda izin verilen ağırlığı aşan bir çocuğu taşımak için kullanılmamalıdır.
- Çocuğun ağırlığının ve boyunun, koltuğun izin verilen maksimum yükünü aşmadığını zaman zaman kontrol edin.
- Çocuğun vücudunun veya giysisinin herhangi bir kısmının koltuğun veya bisikletin hareketli parçalarıyla temas etmediğinden emin olun ve çocuk büyüdükçe bu kontrolü tekrarlayın.
- Herhangi bir durumda çocuğun ulaşabileceği herhangi keskin veya sivri objeleri (örn. aşınmış kablolar) kapatmalısınız.
- Bebek koltuğu kullanılmadığı zaman, kayışların sarkmasını ve bisikletin tekerlekler, frenler, vs. gibi hareketli parçaları ile temas etmesini önlemek için emniyet kemerinin bel tokasını takın, aksi takdirde bisiklet sürücüsü tehlikeyle karşılaşabilir.
- Çocuğu, bütün emniyet kemerleri ve kayışların sağlam şekilde takılı fakat çocuğu rahatsız edecek

- kadar sıkı olmamasına dikkat ederek bebek koltuğuna bağlayın
- Lütfen bağlayıcıların emniyetini sık sık kontrol edin.
- Koltuğu oturtulan çocuğun güvenliğini sağlamak için lütfen tüm güvenlik sistemini ve kayışları her zaman kullanın.
- Çocuğu hava şartlarına uygun giydirin. Koltuklardaki çocuklar, bisikletin sürücüsünden daha kalın bir şekilde giydirilmelidir ve yağmurdan korunmalıdır.
- Bisiklet araba ile taşınırken (arabanın dışında), koltuğu çıkarılması gerekir. Hava türbülansı koltuğa zarar verebilir ya da bisikletle olan bağlantılarını gevşetebilir ve bu durum da bir kazaya neden olabilir.
- Çocuk bisiklet koltuğuna yerleştirirken sağlamlık/ denge dikkatlice göz önünde bulundurulmalıdır.
- Çocuk koltukta seyahat ederken EN 1078:2012+A1:2012 ile uyumlu uygun bir kask takmalıdır. Kask takmamak ölüm, uzun süreli sakatlık, kafa travması veya diğer yaralanma risklerini katlanarak artırır. Bisiklet koltuğu üreticileri olarak, koltuk yolcularının güvenliğini önemsiyoruz, bu nedenle çocukların ve tüm yolcuların uygun şekilde takılmış ve bağlanmış bisiklet kaskı takmalarını şiddetle tavsiye ediyoruz.
- Koltuk ve minder güneş altında uzun süre kaldığında ısınabilir. Çocuğu koltuğa oturtmadan önce çok sıcak olmadığından emin olun.
- Bu çocuk koltuğu spor etkinlikleri veya enduro (dayanıklılık testi) zorlu dağ bisikletçiliği, büyük yol çukurları, engel olan yollar ve off-road gibi aşırı şartlarda kullanıma uygun değildir.
- Koltuk takılı halde ilk kez sürerken - otoyolda sürmeden önce bisikleti güvenli/sessiz bir ortamda test etmek için.
- Her bir yanın dönüş açısı 45°den az olacak şekilde düşürüldüğünde, gidon türünü değiştirin.



UYARILAR

UYARI: Çocuk koltuğuna ek bagaj takmayın. Fazladan bagaj taşıyorsanız bisikletin taşıma kapasitesi aşılmamalıdır. Bu yükün bisikletin arkasına kısmına yerleştirilmesini tavsiye ederiz.

UYARI: Koltukta modifikasyon yapmayın.

UYARI: Bisiklet, özellikle denge, sürüş ve frenleme ile ilgili olarak koltukta bir çocuk varken farklı davranabilir.



UYARILAR

UYARI: Bisikleti çocuk koltukta tek başınayken park etmeyin.

UYARI: Yüzeyde herhangi bir çatlak oluşursa ya da dökülmeler oluşursa koltuğun ömrü bitmiş anlamına gelir ve değiştirilmelidir. Şüphede durumunda bir profesyonel ile irtibata geçilmelidir.

UYARI: Kullanmadan önce her zaman koltuğun yüzey sıcaklığını kontrol edin.

UYARI: Bu çocuk koltuğu spor aktiviteleri sırasında kullanım için uygun değildir.

UYARI: Her zaman çocuğunuzun başının arkaya yatık konumda desteklendiğinden emin olun.

UYARI: Koltuk gidonun oynama kapasitesini kısıtlayabilir.

UYARI: İlave emniyet cihazları daima sabitlenmelidir.



Dikkat

Bu kullanım talimatlarına uyulmaması, bisikleti kullanan kişinin ve/veya çocuğun ciddi şekilde yaralanmasına veya ölümüne yol açabilir. Bobike hatalı montaj, depolama, kurulum (kurulum talimatlarına uygun olmayan şekilde), uygun olmayan bakım, amaç dışı kullanım veya teknik ya da kullanım amacına uygun olmayan kullanımlar,

üçüncü kişiler tarafından yapılan değişiklik veya tamirler sonucunda üründe veya kullanıcılarda yaşanan hasarlardan sorumlu değildir. Herhangi bir konuda şüpheye düşerseniz lütfen bizimle veya yerel satıcınız ile irtibata geçin, böylece bisiklet koltuğuyla seyahat ederken sizin ve çocuğunuzun güvenliğini sağlamak için size yardımcı olabiliriz.

Bakım

Bebek koltuğunun iyi çalışır durumda kalması ve kazaların önlenmesi için aşağıdaki hususları tavsiye ediyoruz:

- Mükemmel durumda olduğundan emin olmak için koltuğun bisiklete montaj sistemini düzenli olarak kontrol edin.
- Düzgün şekilde çalıştırdığınızdan emin olmak için tüm parçaları kontrol edin. Parçalardan herhangi biri hasar görmüşse koltuğu kullanmayın. Hasar görmüş parçalar değiştirilmelidir. Bunları değiştirmek için

bisiklet mağazasına gitmelisiniz. Değişim için doğru parçaları edinebilmek için gittiğiniz mağaza aynı zamanda yetkili bir **Bobike** satıcısı olmalıdır. Bu mağazaları aşağıdaki internet sitesinden bulabilirsiniz: www.bobike.com

- Bisikletle kaza geçirdiyse ve bebek koltuğunda görünen bir hasar olmasa bile bebek koltuğunu yenisiyle değiştirmenizi öneririz.
- Koltuğu sabun ve su ile temizleyin (aşındırıcı, çürütücü veya toksik ürünler kullanmayın).

Garanti

3-YIL GARANTİ: Sadece üretici kusurlarına karşı tüm mekanik parçaları içerir. Ürününüzü www.bobike.com adresinden kayıt ettirebilirsiniz.

+ 1 YIL EKSTRA GARANTİ: Koltuğunuzu www.bobike.com adresinden kaydedin ve bir yıl ekstra garanti elde edin.

Önemli: Bobike'un Ekstra Garantisini alabilmek için koltuğun kaydını satış tarihinden sonraki 2 ay içinde yapmanız zorunludur.

GARANTİ TALEPLERİ

Garanti hizmeti elde etmek için orijinal satış makbuzuna sahip olmanız gerekir. Satış makbuzu olmadan iade edilen ürünler için garanti süresinin

üretim tarihinden itibaren başladığı farz edilecektir. Eğer ürün, kullanıcının çarpmasından, kötü kullanımından, sistem değişikliğinden veya bu kullanım kılavuzunda tarif edilenin dışında bir şekilde kullanılmasından dolayı hasar gördüyse, tüm garantiler geçersiz olacaktır.

Garanti kapsamını aktif hale getirmek için bütün, gerekli bilgileri aldığınızda emin olmak için, izlenebilirlik bilgi etiketini (F) saklamanız gerekmektedir.

O. F. _____.

Tarih _____.

* Teknik özellikler ve tasarım önceden bildirilmeden değişiklik görebilir. Herhangi bir soru için bizimle irtibata geçmekten çekinmeyin.



Go[®] mini & One[®] mini

UK

Деталі Та Частинаи Продукту

- A. Основне крісло
- A1. Кінці сталевих кріпильних стержнів
- B. Ремінь системи кріплення
- B1. Захисна пряжка
- B2. Регулятори вертикального ремня
- B2.1. Кнопка регулювання
- C. Подушка сидіння
- D. Підніжка
- D1. Ремінець підніжки
- D2. Кнопка регулювання підніжки
- D3. Кнопка ремня підніжки
- E. Кріпильний блок
- E1. Ключ
- E2. 2 x шайби
- E3. Розрізне кільце
- E4. 2 x болти M6
- E5. Корпус кріпильного
- E5.1 Отвори для вставки стержнів A1
- E6. Комплект B для велосипеда МТВ - 1-1/8"
- E6.1 Передня розпірна втулка Комплекту B
- E6.2 Задня кріпильна деталь Комплекту B
- E6.3 2 x гайки для Комплекту B
- E7. Комплект A – стандартний для велосипедного керма Ø 22-32 мм
- E7.1 Передня розпірна втулка Комплекту A
- E7.2 Задня кріпильна деталь Комплекту A
- E7.3 Сталева кріпильна пластина для Комплекту A
- F. Інформація для відстеження

УВАГА

Цей виріб містить дрібні деталі, такі як болти, поліетиленові пакети та невеликі вішалки для упаковки. Зберігайте їх в недоступному для дітей місці, щоб уникнути ризику удуснення.

Особливі Вказівки З Монтажу

- Це дитяче крісло не можна розміщувати на складаних велосипедах.
- Це дитяче сидіння не можна використовувати EPAC / Pedelecs, швидкість руху яких перевищує 25 км/год.
- Це дитяче крісло не можна встановлювати на велосипедах із задніми амортизаторами.
- Це дитяче крісло не можна розміщувати на механізованих транспортних засобах, зокрема мопедах і моторолерах.
- Це дитяче крісло не можна встановлювати на велосипедах з трикутними, квадратними та карбованими рамами.
- Це дитяче крісло призначене лише для перевезення дітей вагою не більше 15 кг і зростом не більше 93 см (рекомендований вік - від 9 місяців до 3 років, але визначальним є вага та зріст дитини).
- Це дитяче крісло не можна встановлювати на велосипедах з круглими та овальними рамами діаметром від Ø22 до Ø32 мм.
- Дитяче крісло призначене для використання на велосипедах з колесами діаметром 26", 27,5", 28" та 29".
- Загальна вага велосипедиста та дитини, яку перевозять на велосипеді, не має перевищувати максимально допустиме навантаження на велосипед. Інформація про максимальне навантаження міститься в інструкції з експлуатації велосипеда. З цим питанням ви також можете зв'язатися із виробником.
- Це крісло можна встановити лише на такий велосипед, конструкція якого дозволяє прикріплювати подібні додаткові пристрої. Див. посібник з експлуатації вашого велосипеда.
- Дитяче крісло слід встановити у таке положення, щоб водій не торкався його ногами під час руху.
- Для оптимального комфорту та безпеки дитини дуже важливо правильно встановити крісло та відрегулювати його компоненти. Також важливо, щоб сидіння крісла не нахилилося вперед, аби дитина не сповзала з нього. Спинка крісла має бути злегка відхилена назад.
- Після встановлення крісла перевірте, чи правильно функціонують всі вузли та частини велосипеда.
- Ознайомтеся з інструкцією з експлуатації велосипеда; у разі виникнення питань щодо встановлення на своєму велосипеді дитячого велосипедного крісла зверніться до постачальника велосипеда.

Особливі інструкції з монтажу крісла на велосипед

1. Розріжте захисний пристрій, щоб зняти кріпильний блок (E) зі сталевго стержня (A1). Потім потягніть кріпильний блок (E) униз, щоб зняти його.
2. Вилучіть 2 болти (E4) з шайбами (E2) з кріпильного блоку (E). Використовуйте ключ (E1).
3. Оберіть комплект A або B. Перевірте, чи можна встановити на ваш велосипед стандартний комплект (Варіант A), або - в разі велосипеда МТВ - потрібен спеціальний комплект (Варіант B).

Варіант А: Збірка стандартного комплекту для кермових колонок Ø 22-32 мм.

Переконайтеся заздалегідь, що блок (E5) повернуто догори - слово «TOP» має бути зверху. Потім переконайтеся, що передня розпірна втулка комплекту А (E7.1) правильно прилягає до корпусу кріпильного блоку (E5), як показано. Потім приставте зібраний вузол до кермової колонки. Після цього приставте задню частину (E7.2 + E7.3) так, щоб блок повністю охоплював кермову колонку. Вставте 2 болти (E4) з шайбами (E2) в кріпильний блок (E).

В кінці затягніть болти ключем (E1). Переконайтеся, що кріпильний блок (E) щільно зафіксований і не ворухиться - правильне затягування є надзвичайно важливим для безпеки дитини. Рекомендуємо крутний момент 6 Нм. **Цей крок надзвичайно важливий для забезпечення дитини й велосипедиста.**

Варіант В: Установка комплекту 1-1/8 "на кермову колонку велосипеда МТВ.

Якщо необхідно, попередньо зніміть кермо велосипеда, щоб звільнити місце для установки блоку - зніміть оригінальні розпірні втулки кермової колонки. Потім відпустіть болти, щоб вийняти блок (E7.1 + E7.2 + E7.3), який звичайно прилягає до металевого блоку. Видаляти болти не потрібно.

Перш ніж встановлювати комплект В (E6.1 + E6.2), переконайтеся, що дві частини вирівняно, як показано на малюнку, і що їхні пази збігаються.

Правильно встановіть передню розпірну втулку комплекту В (E6.1) в корпус (E5) блоку. Паз повинен знаходитися внизу, в нього входять болти.

Переконайтеся, що корпус кріпильного блоку (E5) повернуто догори - слово «TOP» має бути зверху. Потім встановіть комплект на кермову колонку, як показано.

Розмістіть кріпильний блок (E5), як показано, і вставте в задню частину комплекту В (E6.2). Переконайтеся, що паз цієї частини знаходиться

внизу, поєднаний з меншою частиною і з болтами, які вже вставлено в блок (E5).

Після установки блоку (E5) і його комплекту (E6) його необхідно остаточно затягнути. Для цього встановіть гайки (E6.3) у відповідні задні отвори більшої частини комплекту (E6.2). Зверніть увагу, що ці гайки є самонарізними, тому необхідно правильно виставити їх - синє коло має бути повернутим догори.

В кінці затягніть болти ключем (E1). Переконайтеся, що кріпильний блок (E) щільно зафіксований і не ворухиться - правильне затягування є надзвичайно важливим для безпеки дитини. Рекомендуємо крутний момент 6 Нм. **Цей крок надзвичайно важливий для забезпечення дитини й велосипедиста.**

4. По завершенні установки варіанту А або варіанту В переконайтеся, що кріпильний блок (E) надійно закріплено та правильно вирівняно з кермом велосипеда і колесом. Кріпильний блок (E) слід встановлювати якомога нижче, наскільки дозволяє кермова колонка.

5. Для установки дитячого крісла вставте два кінці сталевих стержнів (A1) дитячого крісла у відповідні отвори (E5.1) кріпильного блоку (E5). Пролунає тихе клацання, яке свідчить про те, що операцію завершено, і ви побачите кінці сталевих стержнів (A1), що виступатимуть з нижньої частини кріпильного блоку (E).

6. Після установки дитячого крісла (A) на кріпильний блок (E) вставте захисне кільце (E3) в отвір на кінці сталевого стержня (A1). Цей крок надзвичайно важливий для забезпечення безпеки дитини. Перевірте вертикальність дитячого крісла.

7. Потім сядьте на велосипед і перевірте, чи не заважають компоненти дитячого крісла кермуванню та гальмуванню. Також перевірте, чи достатньо місця дитині між кріслом і кермом велосипеда.

Як безпечно розмістити й зафіксувати дитину в кріслі

1. Щоб безпечно розмістити дитину в кріслі, слід встановити велосипед на рівній і твердій поверхні, забезпечивши його максимальну стійкість. Навіть якщо ваш велосипед оснащений надійними стійками, обов'язково тримайте велосипед, коли садите або знімаєте дитину. Ви повинні обережно посадити дитину в крісло. Дитина не повинна самостійно лізти на велосипед або користуватися підніжками, щоб сісти в крісло. Щоб посадити дитину на крісло, повністю витягніть ремінь системи кріплення (B), натиснувши на кнопку регулятора (B2.1) на направляючій ременя (B2), а потім потягніть її вгору - це спростить розміщення дитини на сидінні.

Варіант А: відпустіть запобіжну скобу (B1), натиснувши відповідну кнопку. Посадіть дитину, накиньте ремені на плечі та пояс, а потім зачкніть запобіжну скобу. За допомогою регуляторів відрегулюйте довжину ременя, щоб дитину було надійно зафіксовано.

Варіант В: Відпустіть запобіжну скобу (B1), натиснувши відповідну кнопку. Після відчипання застібки, від'єднайте обидва боки, рухаючи один вгору, а інший вниз. Помістіть дитину на сидіння, розмістіть плечові ремені, а потім з'єднайте їх, зсуваючи дві частини застібки разом і застібаючи застібку безпеки. Перш ніж застібати застібку, переконайтеся, що обидва боки міцно з'єднані.

Перед подорожжю завжди перевіряйте, чи

надійно закріплена дитина, ремінь повинен бути натягнутий, але не настільки туго, щоб заповдіяти дитині шкоду. Можна відрегулювати висоту ременя системи кріплення (B) за допомогою регуляторів (B2) відповідно до зросту та ваги дитини, потягнувши ремінь вгору або вниз до досягнення потрібного розміру.

2. Щоб зняти ремінь підніжки, трошки підніміть його, щоб витягнути з фіксатора підніжки (D3) та потягніть вгору, щоб роз'єднати його від паза підніжки (D). Поставте ніжку дитини на місце. Щоб зафіксувати ремінь (D1), розмістіть його вузькою частиною у пази підніжки. Потім потягніть ремінь униз, щоб застібнути відповідний отвір на штифту підніжки (D3). Після виконання усіх цих дій ремінь підніжки (D1) буде надійно закріплено на фіксаторі (D3).

Потім слід виконати регулювання висоти підніжки згідно з розміром дитини. Щоб виконати це, натисніть на кнопку підніжки (D2) та перемістіть підніжку (D) вгору чи вниз, як потрібно. Відпустіть кнопку, щоб зафіксувати підніжку (D) у потрібному положенні. Після завершення цієї операції ви почуєте тихе клацання, а кнопка (D2) перейде у своє нормальне положення. **Примітка:** У вибраному положенні коліно дитини має бути скоріше прямим, ніж зігнутими, що є більш комфортною позицією.

Як Зняти Своє Дитяче Сидіння З Велосипеда

1. Щоб зняти дитяче сидіння, зніміть кільце (E3) і потягніть дитяче крісло вгору і назад, щоб відпустити його з монтажного блоку (E).



Увага

Перевірте, чи точно й повністю виконали ви всі наведені тут інструкції. Якщо так, дитяче крісло готово до використання.

ОБОВ'ЯЗКОВО ПРОЧИТАЙТЕ наступний розділ з інструкцій з безпеки при використанні дитячого крісла.

Особливі Вказівки З Використання

- Перед використанням видаліть наклейки, що не стосуються безпеки, з дитячого велосипедного сидіння.
- Велосипедист має бути не молодше 16 років за віком.
- Ознайомтеся з законодавством та правилами перевезення дітей на велосипеді, що діють у вашій країні.
- Перевозить тільки дітей, здатних самостійно сидіти впродовж тривалого часу – тобто, впродовж запланованої тривалості подорожі.
- Забороняється перевозити в кріслі дітей віком молодше 9 місяців. Дозволяється перевозити дітей, які здатні сидіти прямо та впевнено тримати голову з надягнутим на неї велосипедним шоломом. У разі сумнівів стосовно розвитку дитини зверніться до лікаря.
- Переконайтеся, що вага та зріст дитини не перевищують максимальні показники для крісла; робіть це через регулярні проміжки часу. Визначити вагу дитини перед використанням дитячого крісла. За жодних обставин не використовуйте дитяче крісло для транспортування дитини, вага якої перевищує допустиме значення.
- Обов'язково час від часу перевіряйте, чи не перевищують вага та зріст дитини максимально допустиме навантаження на сидіння.
- Переконайтеся, що жодна частина тіла та одягу дитини не може контактувати з рухомими частинами сидіння або велосипеда, та перевіряйте це, коли дитина росте.
- Будь-які гострі або виступаючі деталі (наприклад, перетерті кабелі) біля крісла, до яких може дотягнутися дитина, повинні бути закриті.
- Коли дитяче крісло не використовується, застібніть пряжку паска безпеки, щоб він, звисаючи, не потрапив до рухомих частин (колеса, гальма тощо), оскільки це може призвести до виникнення ризиків для велосипедиста. These adjustments should be revised with child's growth.
- При розміщенні дитини на кріслі слідкуйте за тим,

- щоб всі паски безпеки та ремені були надійно закріплені, але не затягнуті настільки сильно, щоб спричинити незручність для дитини.
- Часто перевіряйте безпеку кріплень.
- Для безпеки дитини, яка знаходиться в кріслі, завжди використовуйте всю систему прив'язних ременів та відповідні паски.
- Вдягайте дитину відповідно до погодних умов.
- Дитина в кріслі має вдягатися тепліше у порівнянні з велосипедистом. Крім того, одяг має захищати її від дощу.
- При транспортуванні велосипеда автомобілем (ззовні) завжди знімайте крісло. Спротив потоку повітря може пошкодити крісло або послабити його кріплення до велосипеда, що може стати причиною нещасного випадку.
- Коли особи, що супроводжують дитину, садять її на сидіння велосипеда, вони повинні старанно враховувати стійкість та рівновагу.
- Переконайтеся, що діти під час подорожі на сидінні одягнені у відповідний шолом, який відповідає стандарту EN 1078:2012+A1:2012. Відсутність шолома експоненціально збільшує ризик смерті, довготривалої інвалідності, травми голови та інших травм. Як виробники велосипедних сидінь, ми дбаємо про безпеку пасажирів, тому настійно рекомендуємо дітям і всім пасажиром носити правильно підігнані та застібнуті велосипедні шоломи.
- Сидіння та подушка під час тривалого перебування на сонці можуть сильно нагріватися. Перед тим, як розміщувати в кріслі дитину, переконайтеся, що вони не занадто гарячі.
- Дитяче сидіння не підходить для занять спортом або екстремальних умов, зокрема перегонів на витривалість, їзди на гірському велосипеді, по ямах і бездоріжжю, стрибків на велосипеді.
- Перед виїздом на шосе після встановлення крісла необхідно перевірити велосипед у безпечній/спокійній обстановці.
- Якщо кут повороту руля у кожний бік зменшився до менше ніж 45°, змініть тип керма.



ПОПЕРЕДЖЕННЯ

ПОПЕРЕДЖЕННЯ: Не прикріплюйте додатковий багаж до дитячого крісла. Якщо ви везете додатковий багаж, не перевищуйте максимальну вантажопідйомність велосипеда; ми рекомендуємо покласти свій багаж задній.

ПОПЕРЕДЖЕННЯ: Забороняється модифікувати дитяче крісло.

ПОПЕРЕДЖЕННЯ: Коли дитина сидить в кріслі, велосипед може поводитися по-іншому, особливо це стосується рівноваги, кермування й гальмування.



ПОПЕРЕДЖЕННЯ

ПОПЕРЕДЖЕННЯ: Ніколи не залишайте велосипед припаркованим з дитиною без нагляду.

ПОПЕРЕДЖЕННЯ: Поява тріщин або ознак руйнування поверхні крісла свідчить про закінчення його терміну служби, тож таке сидіння слід замінити. У разі виникнення питань звертайтеся до фахівця.

ПОПЕРЕДЖЕННЯ: Завжди перевіряйте температуру поверхні крісла перед його використанням.

ПОПЕРЕДЖЕННЯ: Це дитяче крісло не є придатним для використання під час спортивних заходів.

ПОПЕРЕДЖЕННЯ: Голова дитини обов'язково має спиратися на крісло.

ПОПЕРЕДЖЕННЯ: Передні сидіння зменшують маневреність велосипеда.

ПОПЕРЕДЖЕННЯ: Додаткові захисні пристрої необхідно надійно фіксувати.



Увага

Недотримання цих інструкцій може призвести до серйозної травми або загибелі велосипедиста та/або дитини. Bobike не несе відповідальності за пошкодження виробу або травмування осіб через неправильну установку, зберігання або збірку (недотримання інструкції з монтажу), неналежне обслуговування, неправильне використання або використання без дотримання технічних рекомендацій або

інструкції з використання (недотримання вимог до технічного обслуговування та інструкції з догляду), внесення змін до конструкції виробу або його ремонт вами чи третьою стороною. Якщо у вас виникнуть запитання, звертайтеся до нас або до місцевого магазину, і ми допоможемо забезпечити вашу безпеку і безпеку вашої дитини під час використання велосипедного крісла.

Обслуговування

Щоб дитяче крісло довше залишалось в хорошому робочому стані та заради запобігання нещасним випадкам виконуйте наступні дії:

- Регулярно перевіряйте систему кріплення крісла на велосипеді та слідкуйте за тим, аби вона знаходилася в ідеальному стані.
- Перевіряйте роботу всіх компонентів. Не користуйтеся кріслом з пошкодженими компонентами. Пошкоджені компоненти підлягають заміні. За запасними частинами для заміни слід звертатися продавців велосипедів, які

також є авторизованими дилерами **Bobike**: вони запропонують вам придатні для заміни компоненти. Крім того, ви можете знайти їх на сайті: www.bobike.com.

- Якщо ви потрапили до аварії на велосипеді зі встановленим на ньому дитячим кріслом, рекомендуємо придбати нове крісло. Старе може мати ззовні непомітні пошкодження.
- Для чищення крісла користуйтеся водою з милом (не використовуйте абразивні, корозійні та токсичні вироби).

Гарантійні Зобов'язання

3-РІЧНА ГАРАНТІЯ: покриває лише механічні компоненти, гарантуючи відсутність дефектів виробництва. Зареєструйте ваш товар на сайті www.bobike.com.

ГАРАНТІЮ ПОДОВЖЕНО НА 1 ДОДАТКОВИЙ РІК: Зареєструйте своє крісло на сайті www.bobike.com та отримайте додатковий рік гарантії.

Важлива інформація: щоб отримати додатковий рік гарантії від Bobike, ви маєте зареєструвати своє крісло протягом 2 місяців з дати придбання.

ПРЕТЕНЗІЇ ЗА ГАРАНТІЄЮ

Гарантійне обслуговування забезпечується лише при наявності оригіналу чеку про придбання.

Стосовно виробів без чеку датою початку гарантійного терміну вважається дата виготовлення. Гарантійні зобов'язання не діють, якщо виріб пошкоджений в результаті аварії, неправильного користування, модифікації конструкції або використання не за призначенням.

Щоб переконатися, що ви маєте всю потрібну інформацію для активування гарантії, зберігайте інформацію, зазначену на інформаційній етикетці (F). Ви також можете внести свої дані тут.

О. Ф. _____ .

Дата _____ .

* Специфікації та конструкція можуть змінюватися без попередження. З питаннями слід звертатися до компанії Bobike.

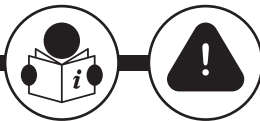

Go[®] mini & One[®] mini

ZH.

產品目錄

- A. 主座椅
 - A1. 鋼質固定杆端
 - B. 固位系統束帶
 - B1. 安全扣
 - B2. 皮帶高度調節器
 - B2.1. 調整按鈕
 - C. 座墊
 - D. 踏板
 - D1. 踏板帶
 - D2. 腳蹬調節鈕
 - D3. 踏板帶按鈕
 - E. 固定架
 - E1. 扳手
 - E2. 2 x 墊圈
 - E3. 開口環
 - E4. 2 x M6 螺栓
 - E5. 固定架架體
 - E5.1 用來插 A1 杆的孔洞
 - E6. 用於山地自行車的套件 B - 1-1/8"
 - E6.1 套件 B 的前墊片
 - E6.2 套件 B 的後固定件
 - E6.3 2 x 用於套件 B 的螺母
 - E7. 套件 A - 用於 Ø 22-32 mm 車把的標準件
 - E7.1 套件 A 的前墊片
 - E7.2 套件 A 的後固定件
 - E7.3 套件 A 的鋼質固定板
 - F. 可追溯性信息

注意

本產品含有小零件，如螺栓、塑料袋和小包裝掛件等。應將它們放在兒童接觸不到的地方，以避免造成窒息。

具體安裝說明

- 本自行車兒童座椅不能安裝在折疊自行車上。
- 本自行車兒童座椅不得用於時速超過 25 公里/小時/15.5 英里/小時的 EPAC / Pedelecs。
- 此座椅不許安裝在配置了後減震器的自行車上。
- 本自行車兒童座椅嚴禁安裝在機動車輛上，比如電動車和小型摩托車。
- 此兒童自行車座椅不許安裝在三角形、方形或碳纤维车架的自行車上。
- 本自行車兒童座椅只適合體重 15 公斤、身高 93 釐米以下的兒童乘坐（建議 9 個月至 3 歲的兒童使用—體重和身高是決定性變數）。
- 此兒童座椅必須裝配在具有圓形和橢圓形车架的自行車上，直徑為 22 至 32 毫米。
- 此兒童座椅可裝配於輪轂直徑為 26" 27,5" 28" 和 29" 的自行車上。
- 騎車者和所載兒童的總重量不得超過自行車所允許的最大負載。有關最大負載的資訊，請參閱自行車使用說明書。此外，您還可聯繫製造商，諮詢此問題。
- 此座椅僅可安裝在適合附加此類額外負載的自行車上。請查閱您的自行車使用說明書。
- 必須對兒童座椅的安裝位置進行調整，使騎乘者的腳在騎車時不會碰觸到座椅的任何部位。
- 正確地調整座椅和其元件，以確保兒童的最佳舒適和安全，這是非常重要的。同樣重要的是，該座椅不應向前傾斜，以防止兒童滑出座椅。同時靠背必須向後略為傾斜。
- 檢查安裝兒童座椅後所有自行車的部件是否運作良好。
- 查看自行車說明書，如果您對安裝自行車兒童座椅到自行車上有任何疑問，請聯繫自行車供應商，獲取更多資訊。

在自行車中安裝座椅的具體說明

1. 切割安全設備好從鋼棒 (A1) 上取下固定架 (E)。然後下拉固定架 (E) 把它鬆開。
2. 從固定架 (E) 上取下 2 個螺栓 (E4) 和墊圈 (E2)。使用螺刀 (E1)。

3. 选择套件 A 或 B。考虑您的自行车是适用于标准套件 (选项 A) 还是要求使用特殊套件 (山地车, 选项 B)。

选项 A: 用标准套件为 Ø22-32 MM 转向柱管进行安装

先确保固定架架体 (E5) 朝上 - 单词“TOP”(上) 必须朝上。

然后确保套件 A 的前垫片 (E7.1) 正确加装到固定架 (E5) 的架体上, 如图所示。而后把组件放到转向柱管上。

接下来把后件 (E7.2 + E7.3) 放上, 以使固定架完全环绕转向柱管。然后把 2 个螺栓 (E4) 和垫圈 (E2) 插入固定架 (E)。

最后用螺刀 (E1) 拧紧螺栓。确保固定架 (E) 紧密固定且不会移动 — 正确拧紧对孩子的安全极为重要。我们建议扭矩为 6N.m。此步骤對於兒童和騎車人的安全極其重要。

选项 B - 在山地车转向柱管上安装 1-1/8” 套件

首先, 如有必要, 卸下车把以获得装配安装架所需的空 — 取下转向柱管的原垫片。

然后松开螺栓以取下固定组件 (E7.1 + E7.2 + E7.3), 默认情况下这些组件安放在金属架上。无需取下螺栓。

在插入套件 B (E6.1 + E6.2) 前, 确保这两个零件如图中所示那样对齐并且两个件的沟槽重合。

把套件 B (E6.1) 的前垫片正确放入组件的主体 (E5)。沟槽必须在底部以纳入螺栓。确保固定架架体 (E5) 朝上 - 单词“TOP”(上) 必须朝上。而后按如图所示把套件放在转向柱管上。

按如图所示放置固定架 (E5) 并把套件 B (E6.2) 的后件放入沟槽。确保这个零件的沟槽位于底部, 与较小的零件和已经插入固定架 (E5) 的螺栓对齐。

已经放置了固定架 (E5) 及其套件 (E6) 之后, 现在剩下的就是最后拧紧。为达到这一目的, 把螺母 (E6.3) 放到套件 (E6.2) 较大零件相应的后孔中。请注意, 这些螺母为自攻丝, 所以要正确适配 — 蓝圈必须朝外。

最后用螺刀 (E1) 拧紧螺栓。确保固定架 (E) 紧密固定且不会移动 — 正确拧紧对孩子的安全极为重要。我们建议扭矩为 6N.m。此步骤對於兒童和騎車人的安全極其重要。

4. 完成选项 A 或 B 之后, 确保固定架 (E) 安全固定并与车把和车轮位置对正。固定架 (E) 的安装位置在转向柱管允许的情况下必须尽可能低。

5. 要安装儿童座椅, 可将儿童座椅钢棒 (A1) 的两端插到定架相应的孔洞 (E5) 中。操作完成后您将听到轻轻的“咔嚓”声并将可看到钢棒 (A1) 的末端出现在固定架 (E) 下方。

6. 将儿童座椅 (A) 装配到固定架 (E) 上后, 将安全环 (E3) 插到钢棒 (A1) 端部的孔洞中完成这一步骤。此步骤对孩子的安全极为重要。确保儿童座椅处于起立状态。

7. 然后坐在自行车上并确保转向和刹车不受儿童座椅任何部件的影响。还要确保在座椅和车把之间有足够的空间留给孩子。

如何安全地将儿童放置并固定在座椅上

1. 若要將兒童安全地放在座椅上, 您必須將自行車放在平坦堅實的地面上, 以獲得最大的穩定性。即使自行車提供堅固的腳撐, 在放入/抱出兒童時也必須始終握住自行車。必須將兒童抱在膝上, 然後將他安全地放在座椅上。禁止兒童獨自爬上自行車或使用踏板坐上座椅。若要將兒童放到座椅中, 首先完全展開固位系統線束 (B), 透過按下安全帶導向器 (B2) 的調節按鈕 (B2.1), 然後向上拉動 - 這樣可將兒童輕鬆放入座椅中。

选项 A: 按住安全帶扣按鈕可打開安全帶扣 (B1)。讓兒童坐好, 扣好肩帶和腰帶, 然後合上安全帶扣, 使用皮帶調整器調整皮帶長度, 以便安全地限制兒童的活動。

选项 B: 按住安全帶扣按鈕可打開安全帶扣 (B1)。在解開扣環後, 通過將一側向上滑動, 另一側向下滑動來分離兩側。讓孩子坐好, 安排好肩帶, 然後通過將扣環的兩個部分滑動在一起並關上安全扣環來連接。在扣環扣緊之前, 確保兩側連接牢固。

在開始旅程之前, 務必檢查兒童是否已安全固定, 皮帶是否貼身但不會太緊而傷害兒童。

根據兒童的生長情況、當前身高以及重量, 將皮帶上拉或下拉到所需尺寸, 可調整所有皮帶調整器 (B2) 上的固位系統線束 (B)。

2. 要取下脚蹬束紧带, 可把它从脚蹬柱 (D3) 上轻轻向上拉起松开并把它向上滑动以将其从脚蹬槽 (D) 上松开。把孩子的脚放置到位。要固定束紧带 (D1), 可将其较窄部分放到脚蹬沟槽中。然后向下拉动束紧带以将适当的孔洞固定到脚蹬束紧带固定柱 (D3) 上。完成这些步骤后, 脚蹬束紧带 (D1) 就被安全固定到脚蹬柱 (D3) 上了。

接下来, 将脚蹬高度调适于孩子的身材大小。为达到这一目的, 可按下脚蹬调节钮 (D2) 并适当上下滑动脚蹬 (D)。松开调节钮可把脚蹬 (D) 固定在想要的位置。操作完成后您将听到轻轻的“咔嚓”声并且按钮 (D2) 将跳到其正常位置。注意 — 所选择的位置应可让孩子的膝盖稍微伸直而不是卷曲, 这样会更舒适些。

如何從自行車拆下兒童座椅

1. 想卸下您的兒童座椅時，可取下開口環 (E3) 并向後上方拉動兒童座椅讓它從固定架 (E) 上鬆開。



注意

請確定您已經按照說明完成了所有指示。若是如此，兒童座椅已經可以使用。

請務必閱讀以下章節有關使用兒童座椅的安全說明。

具體使用說明

- 使用前請撕下兒童自行車座椅上與安全無關的貼紙。
- 騎車攜帶兒童者必須超過 16 歲。
- 要注意所在國家或地區關於在自行車上安裝兒童座椅攜帶兒童的現行法規。
- 您只能承載能夠長時間獨自坐著的兒童 (至少在所需的騎行路程中)。
- 不能用座椅來攜帶小於 9 個月的兒童。只有能夠在座椅上向上坐直並豎直抬頭，同時佩戴頭盔的兒童才能安全乘坐此座椅。如果孩子的成長有值得懷疑之處的話，請諮詢醫生的意見。
- 確保兒童重量和高度不超過座椅的最大容量，並且定期檢查這一點。使用兒童座椅前先核實兒童的重量。在任何情況下均不得使用自行車兒童座椅來攜帶重量超過允許限制的兒童。
- 確保經常檢查兒童的體重和身高不會超出座椅的最大允許負載。
- 確保兒童身體的任何部分或衣物不會接觸座椅的活動部件或自行車，並隨著兒童的成長進行相應的檢查。
- 您必須將所有孩子可觸及的鋒利或尖銳物遮蓋好 (例如，磨損的線纜)。
- 兒童座椅不用時，要扣緊安全器具的腰扣以防止帶子搖晃或與自行車的活動部件 (如車輪、車閘等) 碰觸，這可能會給騎車者造成意外。
- 將孩子安全固定到座椅上，確保所有安全帶和帶子都已扣緊，但不能緊得讓孩子有不適感。
- 請經常檢查緊固件的安全性。
- 務必使用所有安全約束系統和安全帶，以便確保兒童恰當固定在座椅上。
- 根據天氣情況給孩子穿上適當的衣服並。
- 座椅上的孩子比自行車騎手更需要穿著保暖的衣服，並應保護他不受雨淋。
- 利用車運載自行車 (在車外) 時，必須將座椅取下。湍急的氣流可能會損壞座椅或鬆開其緊固件或其他懸掛元件，這可能會造成意外事故。
- 陪伴人員將兒童放在自行車的座椅中時，應仔細考慮穩定性/平衡性。
- 確保兒童坐在座椅中時佩戴符合 EN 1078:2012+A1:2012 的合適頭盔。不戴頭盔會成倍地增加死亡、長期殘疾、頭部外傷或其他傷害的風險。作為自行車座椅製造商，我們關心座椅乘客的安全，因此我們強烈建議兒童和所有乘客佩戴正確安裝和固定的自行車頭盔。
- 如長期曝曬在日光下，座椅及坐墊會變熱。確保座椅和坐墊不會太熱後再將孩子放在座椅上。
- 附加安全裝置須始終處於扣緊狀態。
- 此兒童座椅不適合在體育運動或極端環境中使用，例如長距離競賽、艱苦的山地自行車運動、坑坑窪窪的公路、跳躍或越野。
- 首次在安裝座椅的情況下騎行時 - 在公路上騎行之前，在安全/安靜的環境中試騎。
- 如果每側的轉向角減小到 45° 以下，請更換車把手。



警告

警告：請勿在兒童座椅上附上任何額外的行李。如果運載額外行李，不得超過自行車的承載能力，我們建議放在自行車的后座。

警告：不要對座椅進行改裝。
警告：兒童坐在座椅上時，自行車的效能可能會有所不同，尤其是在平衡、轉向和製動方面。



警告

警告: 不要在停放自行车时, 让儿童留在座椅上而无人看管。

警告: 對於任何形式的破裂或者如果表面開始破損, 這表明已達到座椅的使用壽命, 應當進行更換。如果有任何疑問, 請聯絡專業人員。

警告: 使用前請務必檢查座椅的表面溫度。

警告: 此兒童座椅不適合在體育運動中使用。

警告: 務必確保兒童的頭部在傾斜位置得到支撐。

警告: 可以通过调节座椅来减少减车把的移动性。

警告: 附加安全装置须始终处于扣紧状态。



注意

如果不遵守这些操作说明, 可能会导致严重的人身伤害, 和/或自行车骑手自身和/或儿童的死亡。Bobike 不对因不当的安装、储存或组装 (不符合组装说明), 不符合技术或使用规范上的不当维护、误用或使用 (不遵守维护

和保养说明), 您或第三方的修改或修理所导致的产品故障或人命伤亡承担责任。如果您有任何疑问, 请与我们联系, 我们将为您提供帮助, 以确保您和孩子在使用自行车座椅时的安全。

保养

下列建议有助于预防意外事故并使儿童座椅处于最佳运作状态:

• 建议定期检查座椅的安装系统, 确保其处于完美运作状态。

• 仔细检查所有部件以确保其正常运作。不使用有任何已损坏部件。使用座椅前必须更换已经损坏的部件。若要更换组件, 您必须在 **Bobike** 授权的自行车经销商取得合适的组件。您可以在下面的网站上找到它们:

www.bobike.com

• 如果自行车和安全座椅遭遇意外事故, 即使儿童座椅表面没有明显的损坏, 我们建议您更换新的儿童座椅。

• 清洗座椅时仅使用肥皂和水。磨损性、腐蚀性或有毒性的产品可能会损坏座椅。

• 清洗座椅时仅使用肥皂和水。磨损性、腐蚀性或有毒性的产品可能会损坏座椅。

保修

3年保修 : 只針對所有機械部件的製造缺陷。在 www.bobike.com 上註冊您的產品。

延长 1 年的保修期 : 在 www.bobike.com 上注册您的座椅, 即可延长 1 年的保修期。

重要提示 : 您需在购买后 2 个月内进行注册, 以获得 **Bobike** 额外一年的保修期。

保修索赔

您必须保有原来的销售收据方能获得保修服务。若送返的产品没有销售收据, 则保修起

始日期将假设为制造日期。如果用户发生车祸、滥用、更改系统或将产品用于本操作手册所描述的用途之外, 从而造成产品损坏, 则将使所有的保修失效。

为确保您已有所有必要信息来激活产品保修, 您需将已有的信息记录在您的追溯信息标签中(F)。您也可以在这里记录信息。

O.F. _____

日期 _____

* 规格和设计如有更改, 恕不另行通知。如有任何问题, 请尽管联系我们。



www.bobike.com

#bobike



Maximum Safety
Double-walled
Design



Dutch Design
and Made In Europe

Polisport Plásticos S.A. | Av. Ferreira de Castro, 818
3720-024 Carregosa | Portugal



SEPARATE WASTE COLLECTION.
CHECK YOUR LOCAL MUNICIPAL GUIDELINES.